

KONDENSATPUMPE

Silent+ MiniWhite

- Sehr leise (16 dB (A)) - super geeignet für Schlafzimmer
- Einfach zu installieren
- Ein doppelt isolierter Behälter verhindert Kondensation und lässt sich zur Reinigung und Wartung einfach abnehmen
- Überhitzungsschutz
- Dauerlauffähig

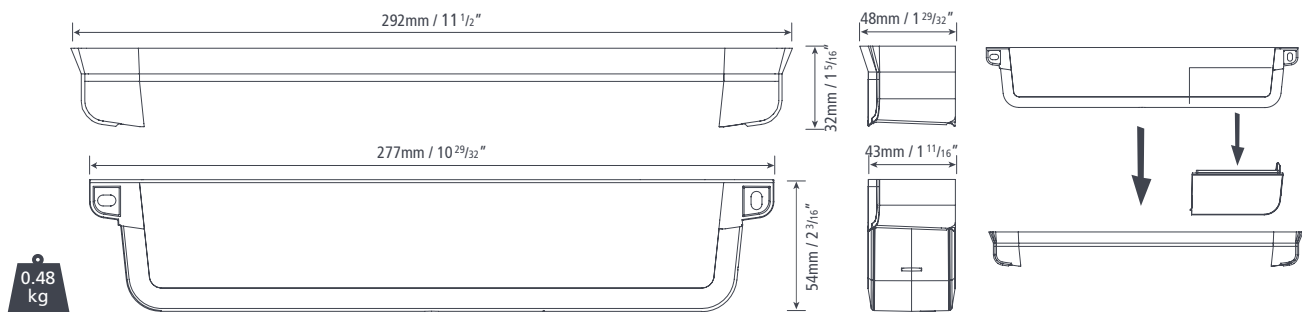

MODELL	Silent+ Mini White FP3450
Max. Fördermenge	45 l/h
Max. Förderhöhe	10 m
Min. Schalldruckpegel	16 dB (A)
Frequenz / Spannung	230 VAC, 0,18A, 2.1 W 50/60 Hz
Max. Einheitsleistung	16 kW / 54.000 Btu/h
Max. Umgebungstemperatur	40 °C
IP - Schutz	IP24
Einlass	16 mm (5/8") - 26 mm (1")
Auslass	ø 6 mm / 1/4"
Schutzschalter	5.0 A NO & NC-Kontakt
Maße HxBxT	54 x 292 x 48 mm
Gewicht Netto	0,48 kg

Alle Preise gelten zzgl. der gesetzlichen Mehrwertsteuer.