



TOSHIBA

TOSHIBA

Produktkatalog RAV
1. Auflage 2025





PRODUKTKATALOG RAS

2025
RAV Systeme

INDEX

Alles auf einen Blick	5
Produktübersicht	7
Gewerbe RAV 1:1	14
Zubehör	88
Gewerbe RAV Systeme Twin- / Triple- / Double Twin-Split	96
Fernbedienungen & Regelungstechnik	170
Kurzüberblick R32	190



CAFE





C





Produktübersicht

RAV Systeme	8
Innenluftqualität	10

RAV Systeme Außengeräte

Größe		301/2	401/2	561/2	801/2	901/2	1101/2	1401/2	1601/2	2241/3	2801/3
 Classic	S. 19			•	•		•	•	•		
 DI-S2	S. 20	•	•	•	•	•	•□	•□	□		
 Big DI & Big DI Serie 3	S. 21		•							□	□
 SDI	S. 22			•	•		•□	•□	□		









RAV Systeme Classic Serie

Größe	561	801	1101	1401	1601
Nennkühlleistung (kW)	5,0	6,7	10,0	12,1	14,0
Nennheizleistung (kW)	5,6	7,7	11,2	12,8	16,0
 Wandgerät KRPT	•	•		•	
 4-Wege-Deckenkassette UTP	•	•	•	•	•
 Kanalgerät BTP		•	•	•	•

* Die technischen Details und weitere Informationen zu den Kombinationsmöglichkeiten dieser Geräteserie entnehmen Sie bitte der separaten Broschüre „Classic“

RAV Systeme

Digital Inverter Serie 2 (DI-S2)

Größe		301	401	561	801	901	1101	1401	1601
Nennkühlleistung (kW)		2,5	3,6	5,0	6,7	8,0	10,0	12,1	14,0
Nennheizleistung (kW)		3,4	4,0	5,6	7,7	9,0	11,2	12,8	16,0
	Wandgerät KRPT	S. 28	•	•	•	•	•□		
	Unterdeckengerät CTP	S. 34		•	•	•	•□	•□	•□
	Euro-Raster-4-Wege-Deckenkassette MUT	S. 40	•	•	•				
	4-Wege-Deckenkassette	S. 50			•	•	•□	•□	•□
	1-Wege-Deckenkassette	S. 56	•	•					
	Kanalgerät BTP	S. 60			•	•	•□	•□	•□
	Ultra-schmales Kanalgerät SDTY	S. 66	•	•	•				
	Standgerät FT-E	S. 72			•	•	•□	•□	

RAV Systeme

Super Digital Inverter (SDI)

Größe		301	401	561	801	1101	1401	1601
Nennkühlleistung (kW)		2,5	3,6	5,0	6,7	10,0	12,1	14,0
Nennheizleistung (kW)		3,4	4,0	5,6	7,7	11,2	12,8	16,0
	Wandgerät KRPT	S. 30		•	•	•□		
	Unterdeckengerät CTP	S. 36		•	•	•□	•□	□
	Euro-Raster-4-Wege-Deckenkassette MUT	S. 42		•				
	4-Wege-Deckenkassette Smart UT	S. 46		•	•	•	•	
	4-Wege-Deckenkassette UTP	S. 52		•	•	•□	•□	□
	Kanalgerät BTP	S. 62		•	•	•□	•□	•□
	Ultra-schmales Kanalgerät SDTY	S. 68		•				
	Standgerät FT-E	S. 74		•	•	•□	•□	□

RAV Systeme

Big DI & Big DI S3

Größe		2241/3	2801/3
Nennkühlleistung (kW)		19,0	22,5
Nennheizleistung (kW)		22,4	27,0
	Hochdruck Kanalgerät DTP	S. 80	□
	Hochdruck Kanalgerät Serie 3	S. 84	□

• 230 Volt □ 400 Volt •□ 230 & 400 Volt

EIN BEITRAG ZUR VERBESSERUNG DER INNENLUFTQUALITÄT

Das leisten unsere Klimaanlage für die Gesundheit und Wohlbefinden. Wie kann ich darüber hinaus selbst dazu beitragen?

Vermeiden von Schimmel

Schimmelpilzsporen finden sich überall in der Innen- und Außenluft. In höherer Konzentration können die Poren Atembeschwerden und allergische Reaktionen auslösen. Unsere Filter sind darauf ausgelegt, diese Sporen zuverlässig aus der Luft zu filtern. Darüber hinaus sind unsere Geräte so konzipiert, dass sich eine Schimmelbildung innerhalb des Gerätes weitestgehend ausschließen lässt.

Eliminieren von Gerüchen

Frische Luft ist ein wichtiger Faktor für das persönliche Wohlbefinden. Unsere Geräte neutralisieren zuverlässig unangenehme Gerüche, schaffen ein angenehmes Raumklima und vermeiden, dass sich Gerüche in Kleidung oder Möbeln festsetzen – egal ob vom Kochen oder von Nikotin.

Reduzieren von Feinstaub

Feinstaub ist ein Sammelsurium von Partikeln, die in der Luft schweben und einen Durchmesser von weniger als 2,5 Mikrometern haben. Seine geringe Größe macht ihn so gefährlich, da er tief in die Atemwege eindringen kann. So haben Studien gezeigt, dass zwischen Feinstaubbelastung und Lungenkrankheiten bzw. der Verschlechterung chronischer Krankheiten ein enger Zusammenhang besteht. Unsere Mikrofilter können bis zu 94% des Feinstaubes aus der Luft beseitigen.

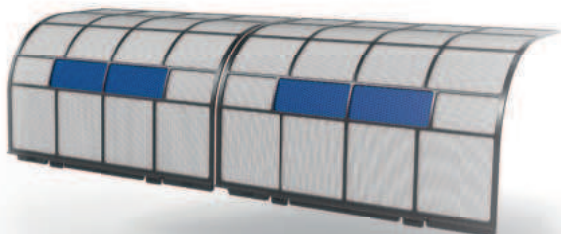

Neutralisieren von Bakterien

Bakterien sind mikroskopisch kleine Lebewesen, die aus einer Zelle mit eigenem Stoffwechsel bestehen. Sie sind bis zu 100-mal größer als Viren. Die Übertragung erfolgt durch Berührung oder durch Einatmen infektiöser Tröpfchen. Die Wirksamkeit unserer Filter zur Neutralisierung von Bakterien wird derzeit in umfangreichen Tests bzw. Zertifizierungen in Zusammenarbeit mit der Europäischen Chemikalienagentur (ECHA)¹ verifiziert.



Neutralisieren von Viren

Viren sind infektiöse Partikel und bestehen aus ihrer Erbsubstanz und einer schützenden Eiweißhülle. Sie sind deutlich kleiner als Bakterien und weisen im Mittel eine Größe von 160 Nanometern auf (z. B. COVID-19). Auch Viren können über die Luft übertragen werden. Gerade die Übertragung von COVID-19 ist ein brandaktuelles Thema. Um valide Aussagen über die Leistungsfähigkeit unserer Filter treffen zu können, laufen derzeit umfangreiche Tests bzw. Zertifizierungen in Zusammenarbeit mit der Europäischen Chemikalienagentur (ECHA)¹. Bis konkrete Ergebnisse vorliegen, schließen wir uns den allgemeinen Empfehlungen für Klimasysteme an und verweisen auf Maßnahmen wie das Zuführen von Frischluft während des Betriebs der Klimaanlage.

¹ Die Effizienz hinsichtlich der Neutralisierung von Bakterien und Viren wird derzeit in Zusammenarbeit mit der Europäischen Chemikalienagentur (ECHA) verifiziert. Erst wenn unsere Ergebnisse von neutraler Stelle bestätigt werden und damit konform sind mit der Verordnung des Europäischen Parlaments und Rates über die Bereitstellung auf dem Markt und die Verwendung von Biozidprodukten, werden wir zu der Effizienz unserer Filter kommunizieren.

Hinweis auf Gesetzgebung: Verordnung des Europäischen Parlaments und Rates über die Bereitstellung auf dem Markt und die Verwendung von Biozidprodukten (vom 22.05.2020): Die Biozidverordnung betrifft das Inverkehrbringen und die Verwendung von Biozidprodukten, die zum Schutz von Menschen, Tieren, Materialien oder Gegenständen vor Schadorganismen wie Schädlingen, Bakterien oder Viren durch die Wirkung der im Biozidprodukt enthaltenen Wirkstoffe verwendet werden. Diese Verordnung zielt darauf ab, das Funktionieren des Marktes für Biozidprodukte in der EU zu verbessern und gleichzeitig ein hohes Maß an Schutz für Mensch und Umwelt zu gewährleisten. Wirkstoffe in AC-Filterssystemen müssen BPR-konform sein.

Die vollständige Biozid-Verordnung finden Sie hier: <https://www.gesetze-im-internet.de/chembiozidzulv/BJNR251410002.html>



Regelmäßig lüften

In Anlehnung an aktuelle Studien empfehlen wir eine regelmäßige Versorgung der klimatisierten Räume mit Frischluft. Innenräume sollten mehrmals stündlich gelüftet werden, um die Konzentration luftgetragener Viren zu verringern (Verdünnungseffekt).

CO₂-Ampeln helfen dabei, die Lüftungsintervalle einzuhalten. Eine Stoßlüftung über die gesamte Öffnungsfläche der Fenster ist ratsam. Die empfohlene Lüftungsdauer liegt bei drei bis zehn Minuten. Ergänzend kann eine Dauerlüftung mit Kippstellung der Fenster sinnvoll sein.

Generell gilt: Eine Zuglüftung ermöglicht einen besseren Austausch der Raumluft als eine einseitige Lüftung der Räume. Eine eventuell dabei entstehende Belastung der Innenraumluft durch Feinstaub kann durch die Toshiba Ultra Pure Filter reduziert werden.



Luffeuchtigkeit sicherstellen

Eine ideale Luffeuchtigkeit von 40 bis 60 Prozent in Räumen ist wichtig für die Gesundheit. Sie vermeidet das Entstehen trockener Schleimhäute, die uns vor Eindringen von Krankheitskeimen und Fremdkörpern schützen. Darüber hinaus verhindert nach aktuellen Erkenntnissen das Einhalten des mittleren Feuchtigkeitsbereichs, dass die Tröpfchen durch zu trockene Luft stärker durch Verdunstung schrumpfen und länger schwebefähig bleiben.

Die meisten saisonalen respiratorischen Viren werden bei einer Luffeuchtigkeit von 40 bis 60 Prozent inaktiviert.

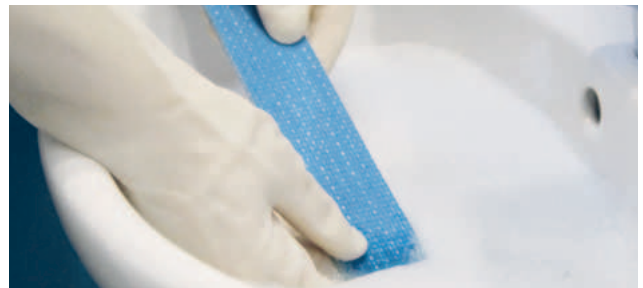

Regelmäßig reinigen

Alle unsere Innengeräte sind mit unterschiedlichen, waschbaren Filtern ausgestattet, welche den gesamten Wärmetauscher abdecken. So wird die Luft bei Eintritt bereits von groben Verunreinigungen und Staubpartikeln gereinigt. Um die Filter zu pflegen, empfehlen wir in der aktuellen Lage eine Reinigung mit Seifenwasser alle drei Wochen. Da Viren in den Filtermaterialien eingelagert sein könnten, achten Sie bitte auf das Tragen entsprechender Schutzkleidung (Handschuhe, FFP3-Mund-Nasen-Schutz, Schutzbrille).

Regelmäßig warten lassen

Unsere Filter sind generell langlebig, sollten jedoch bei Auftreten von Brüchen im Gewebe oder starken, nicht zu reinigenden Verschmutzungen getauscht werden. Einmal im Jahr sollten die Geräte professionell geprüft werden, da zu starke Verschmutzungen die Geräteleistung einschränken können.







DI-S2, SDI, BIG DI

230 V & 400 V



RAV 1:1 Systeme

Büro und Gewerbe

Split-Inverter DI-S2 230 Volt & 400 Volt SDI 230 Volt & 400 Volt

Übersicht Außengeräte	16
Übersicht: Innengeräte zu Außengeräten	24
DI S2 230 Volt & DI S2 400 Volt	
SDI 230 Volt & SDI 400 Volt	26

Big DI

Hochdruck-Kanalgerät	80
Hochdruck-Kanalgerät mit Big DI Serie 3	84

RAV AUSSENGERÄTE IM ÜBERBLICK

- Digital Inverter CLASSIC
- Digital Inverter (DI-S2)
- Super Digital Inverter (SDI)

DIGITAL INVERTER CLASSIC

A+



- Energieeffizienzklasse: bis zu **A+**
- **Ultra kompakt:** Baureihe mit einem Lüfter
- **Flexibel:** bis max. 30 m Kältemittelleitungen
- **Zuverlässig:** Betrieb von **-15°C bis +46°C**
- **Schalldruckpegel:** bis zu **57 dB(A)** (im Kühlmodus)

DIGITAL INVERTER DI-S2 & BIG DI SERIE 3

A++



- **Super leistungsstark:** Energieeffizienzklasse bis zu **A+++**
- **Kompakt:** Baureihe mit einem Lüfter
- **Flexibel:** bis max. 50 m Kältemittelleitungen
- **Zuverlässig:** Betrieb von **-15°C bis +46°C**
- **Leise:** Schalldruckpegel bis zu **55 dB(A)** (im Kühlmodus)

SUPER DIGITAL INVERTER (SDI)

A+++



- **Extrem leistungsstark:** Energieeffizienzklasse bis zu **A+++**
- **Höchste Effizienz:** SEER max. 9,7 und SCOP max. 5,5
- **Sehr flexibel:** bis max. 75 m Kältemittelleitungen
- **Zuverlässig:** Betrieb von **-27°C bis +52°C** (1ph-Modelle)
- **Sehr leise:** Schalldruckpegel bis zu **51 dB(A)** (im Kühlmodus)

Digital Inverter (DI-S2) R32:

Eine Baureihe, die Kompaktheit und geringes Gewicht mit hoher Energieeffizienz verbindet.

Big DI Serie 3 R32

Super Digital Inverter (SDI) R32:

Eine Baureihe, die sehr hohe Energieeffizienz mit großen Längen der Kälteleitungen kombiniert.



Übersicht Außengeräte

Classic
230 Volt



RAV-GV561ATP-E
RAV-GV801ATP-E
RAV-GV1101ATP-E
RAV-GV1401ATP-E
RAV-GV1601ATP-E

Classic
400 Volt



RAV-GV1101ATP-E
RAV-GV1401ATP-E
RAV-GV1601ATP-E

DI-S2
230 Volt



RAV-GM902ATW-E
RAV-GM1602ATW-E



RAV-GM1102ATW-E
RAV-GM1402ATW-E
RAV-GM302ATP-E
RAV-GM402ATP-E
RAV-GM562ATP-E
RAV-GM802ATW-E

DI-S2
400 Volt



RAV-GM1602AT8W-E



RAV-GM1102AT8W-E
RAV-GM1402AT8W-E

Big DI
400 Volt



RAV-GM2241AT8-E1
RAV-GM2801AT8-E1

Big DI-S3
400 Volt



RAV-GM2243AT8P-E
RAV-GM2803AT8P-E

SDI
230 Volt



RAV-GP561ATW-E



RAV-GP1101AT-E
RAV-GP1401AT-E
RAV-GP1401AT-E1



RAV-GP801ATW-E

SDI
400 Volt



RAV-GP1101AT8-E
RAV-GP1401AT8-E*
RAV-GP1601AT8-E

* Dieser Artikel wird im Laufe des Jahres durch RAV-GP1401AT8-E*1 (gleicher Listenpreis) ersetzt.

CLASSIC Außengeräte

Technische Daten – Classic AG 230V Außengeräte

Außengerät RAV-GV		GV561ATP-E	GV801ATP-E	GV1101ATP-E	GV1401ATP-E	GV1601ATP-E1
Kompressor Typ		Gleichstrom-Doppel-Rollkolben				
Kältemittel		R32	R32	R32	R32	R32
Kältemittelfüllmenge	kg	0,90	1,40	1,90	1,90	2,20
Minimale Rohrleitungslänge	m	5	5	5	5	5
Maximale Rohrleitungslänge	m	30	30	30	30	30
Maximale Höhendifferenz	m	20	20	30	30	30
Vorgefüllte Rohrleitungslänge	m	20	20	30	30	30
Nachfüllmenge	g/m	20	35			
Bördelanschlüsse - Flüssigkeitsleitung ø	mm	12,70	15,90	15,90	15,90	15,90
Bördelanschlüsse - Gasleitung ø	mm	6,35	9,52	9,52	9,52	9,52
Luftvolumenstrom max.	m³/h ••	2350	2700	2900	3500	5000
Luftvolumenstrom max.	l/s ••	653	750	800	972	1389
Schalldruckpegel (h)	dB(A) •	46	48	51	53	57
Schalleistungspegel (h)	dB(A) •	63	65	68	70	74
Schalldruckpegel (h)	dB(A) •	48	52	53	60	59
Schalleistungspegel (h)	dB(A) •	65	69	70	77	76
Abmessungen (H x B x T)	mm	550 x 780 x 290	550 x 780 x 290	630 x 800 x 300	710 x 900 x 320	890 x 900 x 320
Gewicht	kg	36	39	45	57	64
Maximaler Betriebsstrom	A	15,00	15,00	20,00	24,80	27,40
Betriebsspannung	V-Ph-Hz	220/240-1-50	220/240-1-50	220/240-1-50	220/240-1-50	220/240-1-50
Betriebsbereich	°C •	-15 / + 46	-15 / + 46	-15 / + 46	-15 / + 46	-15 / + 46
Betriebsbereich	°C •	-15 / + 15	-15 / + 15	-15 / + 15	-15 / + 15	-15 / + 15

Technische Daten – Classic AG 400V Außengeräte

Außengerät RAV-GV		GV1101AT8P-E	GV1401AT8P-E	GV1601AT8P-E1
Kompressor Typ		Gleichstrom-Doppel-Rollkolben		
Kältemittel		R32	R32	R32
Kältemittelfüllmenge	kg	1,90	1,90	2,10
Minimale Rohrleitungslänge	m	5	5	5
Maximale Rohrleitungslänge	m	30	30	30
Maximale Höhendifferenz	m	30	30	30
Vorgefüllte Rohrleitungslänge	m	30	30	30
Nachfüllmenge	g/m			
Bördelanschlüsse - Flüssigkeitsleitung ø	mm	15,90	15,90	15,90
Bördelanschlüsse - Gasleitung ø	mm	9,52	9,52	9,52
Luftvolumenstrom max.	m³/h ••	3500	4200	5000
Luftvolumenstrom max.	l/s ••	972	1167	1389
Schalldruckpegel (h)	dB(A) •	52	56	58
Schalleistungspegel (h)	dB(A) •	69	73	75
Schalldruckpegel (h)	dB(A) •	58	60	60
Schalleistungspegel (h)	dB(A) •	75	77	77
Abmessungen (H x B x T)	mm	710 x 900 x 320	710 x 900 x 320	890 x 900 x 320
Gewicht	kg	60	60	63
Maximaler Betriebsstrom	A	10,70	10,70	11,50
Betriebsspannung	V-Ph-Hz	380/415-3-50	380/415-3-50	380/415-3-50
Betriebsbereich	°C •	-15 / +46	-15 / +46	-15 / +46
Betriebsbereich	°C •	-15 / +15	-15 / +15	-15 / +15

* Die technischen Details und weitere Informationen zu den Kombinationsmöglichkeiten dieser Außengeräte entnehmen Sie bitte der separaten Broschüre „Classic“

DI Serie 2 Außengeräte

Technische Daten – DI S2 230V Außengeräte

Außengerät RAV-GM_02		302ATP-E	402ATP-E	562ATP-E	802ATW-E	902ATW-E	1102ATW-E	1402ATW-E	1602ATW-E
Kompressor Typ		Gleichstrom-Rollkolben							
Kältemittel		R32	R32	R32	R32	R32	R32	R32	R32
Kältemittelfüllmenge	kg	0,63	0,90	0,90	1,90	1,90	2,40	2,40	2,40
Minimale Rohrleitungslänge	m	2	2	5	5	5	5	5	5
Maximale Rohrleitungslänge	m	20	20	30	30	50	50	50	50
Maximale Höhendifferenz	m	10	10	30	30	30	30	30	30
Vorgefüllte Rohrleitungslänge	m	15	15	20	20	20	30	30	30
Nachfüllmenge	g/m	20	20	20	35	35	35	35	35
Bördelanschlüsse - Flüssigkeitsleitung ø	mm	6,35	6,35	6,35	9,52	9,52	9,52	9,52	9,52
Bördelanschlüsse - Gasleitung ø	mm	9,52	12,70	12,70	15,90	15,90	15,90	15,90	15,90
Luffvolumenstrom max.	m³/h	1800	2200	2400	2808	2808	4950	4950	4950
Luffvolumenstrom max.	l/s	500	611	667	780	780	1375	1375	1375
Schalldruckpegel (h)	dB(A)	46	49	46	50	52	53	56	57
Schalleistungspegel (h)	dB(A)	61	64	63	68	68	70	73	74
Schalldruckpegel (h)	dB(A)	47	50	48	52	55	56	56	56
Schalleistungspegel (h)	dB(A)	62	65	65	71	71	73	74	74
Abmessungen (H x B x T)	mm	550 x 780 x 290	550 x 780 x 290	550 x 780 x 290	630 x 799 x 299	630 x 799 x 299	1050 x 1010 x 370	1050 x 1010 x 370	1050 x 1010 x 370
Gewicht	kg	29	34	40	47	47	85	85	88
Maximaler Betriebsstrom	A	7,90	9,20	15,00	16,00	16,00	22,50	23,00	29,20
Betriebsspannung	V-Ph-Hz	220/240-1-50	220/240-1-50	220/240-1-50	220/240-1-50	220/240-1-50	220/240-1-50	220/240-1-50	220/240-1-50
Betriebsbereich	°C	-15 / + 46	-15 / + 46	-15 / + 46	-15 / + 46	-15 / + 46	-15 / + 46	-15 / + 46	-15 / + 46
Betriebsbereich	°C	-15 / + 15	-15 / + 15	-15 / + 15	-15 / + 15	-15 / + 15	-15 / + 15	-15 / + 15	-15 / + 15

Technische Daten – DI S2 400V Außengeräte

Außengerät RAV-GM_02		1102AT8W-E	1402AT8W-E	1602AT8W-E
Kompressor Typ		Gleichstrom-Doppel-Rollkolben		
Kältemittel		R32	R32	R32
Kältemittelfüllmenge	kg	2,40	2,40	2,40
Minimale Rohrleitungslänge	m	5	5	5
Maximale Rohrleitungslänge	m	50	50	50
Maximale Höhendifferenz	m	30	30	30
Vorgefüllte Rohrleitungslänge	m	30	30	30
Nachfüllmenge	g/m	35	35	35
Bördelanschlüsse - Flüssigkeitsleitung ø	mm	9,52	9,52	9,52
Bördelanschlüsse - Gasleitung ø	mm	15,90	15,90	15,90
Luffvolumenstrom max.	m³/h	4950	4950	4950
Luffvolumenstrom max.	l/s	1375	1375	1375
Schalldruckpegel (h)	dB(A)	53	56	57
Schalleistungspegel (h)	dB(A)	70	73	74
Schalldruckpegel (h)	dB(A)	56	56	56
Schalleistungspegel (h)	dB(A)	73	74	74
Abmessungen (H x B x T)	mm	1050 x 1010 x 370	1050 x 1010 x 370	1050 x 1010 x 370
Gewicht	kg	85	85	85
Maximaler Betriebsstrom	A	11,60	13,40	14,60
Betriebsspannung	V-Ph-Hz	380/415-3-50	380/415-3-50	380/415-3-50
Betriebsbereich	°C	-15 / + 46	-15 / + 46	-15 / + 46
Betriebsbereich	°C	-15 / + 15	-15 / + 15	-15 / + 15

Messbedingungen: siehe U4 • = Kühlmodus • = Heizmodus

Big DI Außengeräte *Auslaufmodell*

Technische Daten – Big DI 400V Außengeräte

Außengerät RAV-GM		2241AT8-E1	2801AT8-E1
Kompressor Typ		Gleichstrom-Doppel-Rollkolben	
Kältemittel		R32	R32
Kältemittelfüllmenge	kg	5,00	5,00
Minimale Rohrleitungslänge	m	5	5
Maximale Rohrleitungslänge	m	100	100
Maximale Höhendifferenz	m	30	30
Vorgefüllte Rohrleitungslänge	m	30	30
Nachfüllmenge	g/m	90	90
Bördelanschlüsse - Flüssigkeitsleitung ø	mm	12,70	12,70
Bördelanschlüsse - Gasleitung ø	mm	28,57	28,57
Luffvolumenstrom max.	m³/h ●●	9150	10890
Luffvolumenstrom max.	l/s ●●	2542	3025
Schalldruckpegel (h)	dB(A) ●	58	61
Schallleistungspegel (h)	dB(A) ●	76	78
Schalldruckpegel (h)	dB(A) ●	60	63
Schallleistungspegel (h)	dB(A) ●	76	80
Abmessungen (H x B x T)	mm	1550 x 1010 x 370	1550 x 1010 x 370
Gewicht	kg	142	142
Maximaler Betriebsstrom	A	18,00	23,00
Betriebsspannung	V-Ph-Hz	380/415-3-50	380/415-3-50
Betriebsbereich	°C ●	-15 / + 46	-15 / + 46
Betriebsbereich	°C ●	-27 / +15	-27 / +15

Big DI Außengeräte *Neue Serie | Verfügbar in den nächsten Wochen*

Technische Daten – Big DI-S3 400V Außengerät

Außengerät RAV-GM		2243AT8P-E	2803AT8P-E
Kompressor Typ		Gleichstrom-Doppel-Rollkolben	
Kältemittel		R32	R32
Kältemittelfüllmenge	kg	4,60	4,60
Minimale Rohrleitungslänge	m	5	5
Maximale Rohrleitungslänge	m	100	100
Maximale Höhendifferenz	m	30	30
Vorgefüllte Rohrleitungslänge	m	30	30
Nachfüllmenge	g/m	90	90
Bördelanschlüsse - Flüssigkeitsleitung ø	mm	12,70	12,70
Bördelanschlüsse - Gasleitung ø	mm	28,57	28,57
Luffvolumenstrom max.	m³/h ●●	6600	7600
Luffvolumenstrom max.	l/s ●●	1813	1944
Schalldruckpegel (h)	dB(A) ●	58	61
Schallleistungspegel (h)	dB(A) ●	75	78
Schalldruckpegel (h)	dB(A) ●	60	63
Schallleistungspegel (h)	dB(A) ●	77	80
Abmessungen (H x B x T)	mm	890 x 1100 x 460	890 x 1100 x 460
Gewicht	kg	117	117
Maximaler Betriebsstrom	A	16,00	17,00
Betriebsspannung	V-Ph-Hz	380/415-3-50	380/415-3-50
Betriebsbereich	°C ●	-15 / + 46	-15 / + 46
Betriebsbereich	°C ●	-27 / +15	-27 / +15

SDI Außengeräte

Technische Daten – SDI 230V Außengeräte

Außengerät RAV-GP		561ATW-E	801ATW-E	1101AT-E	1401AT-E1
Kompressor Typ		Gleichstrom-Doppel-Rollkolben			
Kältemittel		R32	R32	R32	R32
Kältemittelfüllmenge	kg	1,35	1,90	3,10	3,10
Minimale Rohrleitungslänge	m	3	3	3	3
Maximale Rohrleitungslänge	m	50	50	75	75
Maximale Höhendifferenz	m	30	30	30	30
Vorgefüllte Rohrleitungslänge	m	20	30	30	30
Nachfüllmenge	g/m	20	30	35	35
Bördelanschlüsse - Flüssigkeitsleitung ø	mm	6,35	9,52	9,52	9,52
Bördelanschlüsse - Gasleitung ø	mm	12,70	15,90	15,90	15,90
Luftvolumenstrom max.	m³/h ●●	2250	3180	6960	6960
Luftvolumenstrom max.	l/s ●●	625	883	1933	1933
Schalldruckpegel (h)	dB(A) ●	46	46	49	50
Schalleistungspegel (h)	dB(A) ●	63	63	66	67
Schalldruckpegel (h)	dB(A) ●	48	48	50	51
Schalleistungspegel (h)	dB(A) ●	65	66	67	68
Abmessungen (H x B x T)	mm	630 x 799 x 299	1050 x 1010 x 370	1550 x 1010 x 370	1550 x 1010 x 370
Gewicht	kg	45	74	104	104
Maximaler Betriebsstrom	A	13,10	20,80	22,80	22,80
Betriebsspannung	V-Ph-Hz	220/240-1-50	220/240-1-50	220/240-1-50	220/240-1-50
Betriebsbereich	°C ●	-15 / + 52	-15 / + 52	-15 / + 52	-15 / + 52
Betriebsbereich	°C ●	-27 / +15	-27 / +15	-27 / + 15	-27 / +15

Technische Daten – SDI 400V Außengeräte

Außengerät RAV-GP		1101AT8-E	1401AT8-E*	1601AT8-E
Kompressor Typ		Gleichstrom-Doppel-Rollkolben		
Kältemittel		R32	R32	R32
Kältemittelfüllmenge	kg	2,60	2,60	2,60
Minimale Rohrleitungslänge	m	3	3	3
Maximale Rohrleitungslänge	m	75	75	75
Maximale Höhendifferenz	m	30	30	30
Vorgefüllte Rohrleitungslänge	m	30	30	30
Nachfüllmenge	g/m	40	40	40
Bördelanschlüsse - Flüssigkeitsleitung ø	mm	9,52	9,52	9,52
Bördelanschlüsse - Gasleitung ø	mm	15,90	15,90	15,90
Luftvolumenstrom max.	m³/h ●●	6060	6180	6180
Luftvolumenstrom max.	l/s ●●	1683	1717	1717
Schalldruckpegel (h)	dB(A) ●	49	51	51
Schalleistungspegel (h)	dB(A) ●	66	68	68
Schalldruckpegel (h)	dB(A) ●	50	52	53
Schalleistungspegel (h)	dB(A) ●	67	69	70
Abmessungen (H x B x T)	mm	1340 x 900 x 320	1340 x 900 x 320	1340 x 900 x 320
Gewicht	kg	95	95	95
Maximaler Betriebsstrom	A	16,40	16,40	16,40
Betriebsspannung	V-Ph-Hz	380/415-3-50	380/415-3-50	380/415-3-50
Betriebsbereich	°C ●	-15 / + 46	-15 / + 46	-15 / + 46
Betriebsbereich	°C ●	-20 / + 15	-20 / + 15	-20 / + 15

* Dieser Artikel wird im Laufe des Jahres durch RAV-GP1401AT8-E*1 (gleicher Listenpreis) ersetzt.

Messbedingungen: siehe U4 ● = Kühlmodus ● = Heizmodus

Einsatzbereich – überzeugend in allen Bereichen



Umweltfreundlich

- Ökologisch
- Effizientes Heizen
- Effizientes Kühlen
- Energieüberwachung



Bedienung

- Gleichzeitiges Heizen oder Kühlen
- Benutzerfreundliche Regelungssysteme
- Warmwasserbereitung
- Luft-Luft-Wärmeaustauscher



Wartung

- Einfache Installation
- Einfache Wartung



Übersicht der Innengeräte zu passenden Außengeräten

Außengeräte	Innengeräte																			
	RAV-HM401KRTP-E	RAV-HM561KRTP-E	RAV-HM801KRTP-E	RAV-HM901KRTP-E	RAV-HM1101KRTP-E	RAV-HM401CTP-E	RAV-HM561CTP-E	RAV-HM801CTP-E	RAV-HM901CTP-E	RAV-HM1101CTP-E	RAV-HM1401CTP-E	RAV-HM1601CTP-E	RAV-HM301MUTP-E	RAV-HM401MUTP-E	RAV-HM561MUTP-E	RAV-HM561UT-E	RAV-HM801UT-E	RAV-HM1101UT-E	RAV-HM1401UT-E	
Classic AG 230V																				
RAV-GV561ATP-E		•																		
RAV-GV801ATP-E			•																	
RAV-GV1101ATP-E					•															
RAV-GV1401ATP-E																				
RAV-GV1601ATP-E1																				
Classic AG 400V																				
RAV-GV1101AT8P-E					•															
RAV-GV1401AT8P-E																				
RAV-GV1601AT8P-E1																				
DI 230V																				
RAV-GM302ATP-E													•							
RAV-GM402ATP-E	•					•								•						
RAV-GM562ATP-E		•					•								•					
RAV-GM802ATW-E			•					•												
RAV-GM902ATW-E				•					•											
RAV-GM1102ATW-E					•					•										
RAV-GM1402ATW-E											•									
RAV-GM1602ATW-E												•								
DI 400V																				
RAV-GM1102AT8W-E					•					•										
RAV-GM1402AT8W-E											•									
RAV-GM1602AT8W-E												•								
Big DI 400V																				
RAV-GM2243AT8P-E																				
RAV-GM2803AT8P-E																				
RAV-GM2241AT8-E1																				
RAV-GM2801AT8-E1																				
SDI 230V																				
RAV-GP561ATW-E		•					•								•	•				
RAV-GP801ATW-E			•					•									•			
RAV-GP1101AT-E					•					•								•		
RAV-GP1401AT-E1											•									•
SDI 400V																				
RAV-GP1101AT8-E					•					•										
RAV-GP1401AT8-E**											•									
RAV-GP1601AT8-E												•								

* Dieser Artikel wird im Laufe des Jahres durch RAV-GP1401AT8-E*1 (gleicher Listenpreis) ersetzt.

DI-S2 UND SDI

230 V & 400 V

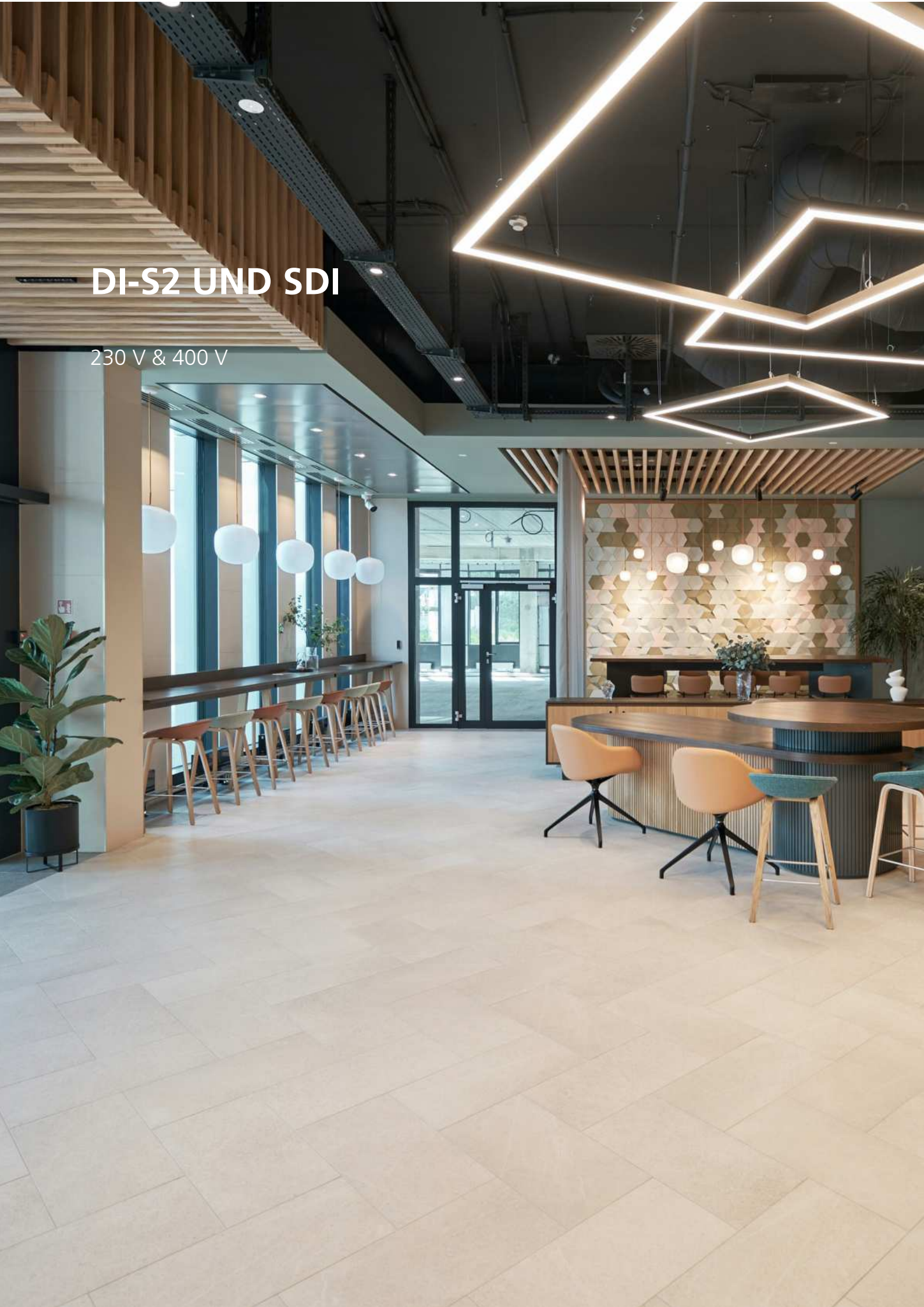

RAV 1:1 Systeme

Büro und Gewerbe

Split-Inverter
DI-S2 230 Volt / 400 Volt
SDI 230 Volt / SDI 400 Volt

Wandgeräte	28
Unterdeckengerät	34
Euro-Raster-4-Wege-Kassettengerät	40
4-Wege-SMART Kassettengerät	46
4-Wege-Kassettengerät	50
1-Wege-Kassettengerät	56
Standard Kanalgerät	60
Ultra-schmales Kanalgerät	66
Standgerät	72
Hochdruckkanalgeräte	80

WANDGERÄT



- Neues Design
- Spezielle Wärmeaustauscherbeschichtung
- Optimale Luftverteilung

Regelungsoptionen



Übersicht der Innengeräte zu passenden Außengeräten

Außengeräte	DI 230V GM302ATP-E	DI 230V GM402ATP-E	DI 230V GM562ATP-E	DI 230V GM802ATW-E	DI 230V GM902ATW-E	DI 230V GM1102ATW-E	DI 400V GM1102AT8W-E	SDI 230V GP561ATW-E	SDI 230V GP801ATW-E	SDI 230V GP1101AT-E	SDI 400V GP1101AT8-E
RAV-HM301KRTP-E	•										
RAV-HM401KRTP-E		•									
RAV-HM561KRTP-E			•					•			
RAV-HM801KRTP-E				•					•		
RAV-HM901KRTP-E					•					•	
RAV-HM1101KRTP-E						•					•

Übersicht – KRTP Wandgerät

Innengerät RAV-		HM301KRTP-E	HM401KRTP-E	HM561KRTP-E	HM801KRTP-E	HM901KRTP-E	HM1101KRTP-E
Luffvolumenstrom (h/n)	m³/h	• 670/450	700/450	960/680	1040/680	1180/680	1610/1180
Luffvolumenstrom (h/n)	l/s	• 186/125	194/125	267/189	289/189	328/189	447/328
Schalldruckpegel (h/n)	dB(A)	• 40/29	41/30	42/35	45/35	47/35	49/41
Schallleistungspegel (h/n)	dB(A)	• 55/44	56/45	57/50	60/50	62/50	64/56
Luffvolumenstrom (h/n)	m³/h	• 670/450	700/450	960/680	1040/680	1180/680	1610/1180
Luffvolumenstrom (h/n)	l/s	• 186/125	194/125	267/189	289/189	328/189	447/328
Schalldruckpegel (h/n)	dB(A)	• 40/29	41/30	42/35	45/35	47/35	49/41
Schallleistungspegel (h/n)	dB(A)	• 55/44	56/45	57/50	60/50	62/50	64/56
Abmessungen (H x B x T)	mm	293 x 798 x 230	293 x 798 x 230	320 x 1050 x 250	320 x 1050 x 250	320 x 1050 x 250	350 x 1200 x 280
Gewicht	kg	10	10	14	14	14	19
Betriebsspannung	V-Ph-Hz	220/240-1-50	220/240-1-50	220/240-1-50	220/240-1-50	220/240-1-50	220/240-1-50

Außengeräte

DI-S2
230 Volt



RAV-GM302ATP-E
RAV-GM402ATP-E
RAV-GM562ATP-E
RAV-GM802ATW-E

RAV-GM902ATW-E

RAV-GM1102ATW-E

DI-S2
400 Volt



RAV-GM1102AT8W-E

Kombinationsdaten – Außengerät DI-S2

Innengerät RAV-HM Außengerät GM_02 Serie RAV-GM	DI-S2 230V							DI-S2 400V
	301KRTP-E	401KRTP-E	561KRTP-E	801KRTP-E	901KRTP-E	1101KRTP-E	1101KRTP-E	
Nennkühlleistung	kW • 2,50	3,60	5,00	6,70	8,00	9,50	9,50	
P-Design C Hinweistext	Verfügbar auf der Website https://www.toshiba-klima-waerme.de/eco-design/							
Minimale Kühlleistung	kW • 0,90	0,90	1,50	1,90	1,90	3,00	3,00	
Maximale Kühlleistung	kW • 3,00	4,00	5,60	8,00	8,80	11,20	11,20	
Nennleistungsaufnahme	kW • 0,61	1,13	1,66	2,06	2,67	2,96	2,95	
EER	4,10	3,19	3,01	3,25	3,00	3,21	3,22	
SEER	7,00	6,70	6,69	6,60	6,60	6,40	6,10	
η _{sc}	277%	265%	265%	261%	261%	253%	241%	
Energieeffizienzklasse	• A++	A++	A++	A++	A++	A++	A++	
Saisonalenergieverbrauch	kWh • 125	188	262	355	424	519	545	
Nennheizleistung	kW • 3,40	4,00	5,30	7,70	8,60	11,20	11,20	
P-Design H Hinweistext	Verfügbar auf der Website https://www.toshiba-klima-waerme.de/eco-design/							
Minimale Heizleistung	kW • 0,80	0,80	1,50	1,60	1,60	3,00	3,00	
Maximale Heizleistung	kW • 4,50	5,00	6,30	9,00	9,90	13,00	13,00	
Nennleistungsaufnahme	kW • 0,85	1,12	1,55	2,30	2,61	3,44	3,38	
COP	4,00	3,57	3,42	3,35	3,30	3,26	3,31	
SCOP (A)	4,12	4,24	4,02	4,05	4,10	4,20	4,20	
η _{sh} (A)	162%	167%	158%	159%	161%	165%	165%	
Energieeffizienzklasse	• A+	A+	A+	A+	A+	A+	A+	
Saisonalenergieverbrauch	kWh • 884	892	975	1762	2150	2665	2666	

Technische Daten – Außengerät

Außengerät RAV-GM	DI-S2 230V							DI-S2 400V
	302ATP-E	402ATP-E	562ATP-E	802ATW-E	902ATW-E	1102ATW-E	1102AT8W-E	
Kompressor Typ	Gleichstrom Rollkolben			Gleichstrom-Doppel-Rollkolben				
Kältemittelfüllmenge	kg 0,63	0,90	0,90	1,90	1,90	2,40	2,40	
Kältemittel	R32	R32	R32	R32	R32	R32	R32	
Minimale Rohrleitungslänge	m 2	2	5	5	5	5	5	
Maximale Rohrleitungslänge	m 20	20	30	30	50	50	50	
Maximale Höhendifferenz	m 10	10	30	30	30	30	30	
Vorgefüllte Rohrleitungslänge	m 15	15	20	20	20	30	30	
Nachfüllmenge	g/m 20	20	20	35	35	35	35	
Bördelanschlüsse - Flüssigkeitsleitung ø	mm 6,35	6,35	6,35	9,52	9,52	9,52	9,52	
Bördelanschlüsse - Gasleitung ø	mm 9,52	12,70	12,70	15,90	15,90	15,90	15,90	
Luftvolumenstrom max.	m³/h •• 1800	2200	2400	2808	2808	4950	4950	
Luftvolumenstrom max.	l/s •• 500	611	667	780	780	1375	1375	
Schalldruckpegel (h)	dB(A) • 40/29	41/30	42/35	45/35	47/35	49/41	49/41	
Schalleistungspegel (h)	dB(A) • 61	64	63	68	68	70	70	
Schalldruckpegel (h)	dB(A) • 47	50	48	52	55	56	56	
Schalleistungspegel (h)	dB(A) • 62	65	65	71	71	73	73	
Abmessungen (H x B x T)	mm 550 x 780 x 290	550 x 780 x 290	550 x 780 x 290	630 x 799 x 299	630 x 799 x 299	1050 x 1010 x 370	1050 x 1010 x 370	
Gewicht	kg 29	34	40	47	47	85	85	
Maximaler Betriebsstrom	A 7,90	9,20	15,00	16,00	16,00	22,50	11,60	
Betriebsspannung	V-Ph-Hz 220/240-1-50	220/240-1-50	220/240-1-50	220/240-1-50	220/240-1-50	220/240-1-50	380/415-3-50	
Betriebsbereich	°C • -15 / + 46	-15 / + 46	-15 / + 46	-15 / + 46	-15 / + 46	-15 / + 46	-15 / + 46	
Betriebsbereich	°C • -15 / + 15	-15 / + 15	-15 / + 15	-15 / + 15	-15 / + 15	-15 / + 15	-15 / + 15	

Messbedingungen: siehe U4 • = Kühlmodus •• = Heizmodus

Außengeräte



Kombinationsdaten – Außengerät SDI

		SDI 230V			SDI 400V
		561KRTP-E	801KRTP-E	1101KRTP-E	1101KRTP-E
Innengerät RAV-HM					
Außengerät GP Serie RAV-GP		561ATW-E	801ATW-E	1101AT-E	1101AT8-E
Nennkühlleistung	kW •	5,00	7,10	10,00	10,00
P-Design C Hinweistext	•	Verfügbar auf der Website https://www.toshiba-klima-waerme.de/eco-design/			
Minimale Kühlleistung	kW •	1,20	1,90	3,10	2,60
Maximale Kühlleistung	kW •	5,60	8,00	12,00	12,00
Nennleistungsaufnahme	kW •	1,43	2,06	2,77	2,86
EER		3,50	3,45	3,61	3,50
SEER		7,84	7,56	7,36	6,53
η_{sc}		311%	299%	291%	258%
Energieeffizienzklasse	•	A++	A++	A++	A++
Saisonaler Energieverbrauch	kWh •	223	329	475	536
Nennheizleistung	kW •	5,60	8,00	11,20	11,20
P-Design H Hinweistext	•	Verfügbar auf der Website https://www.toshiba-klima-waerme.de/eco-design/			
Minimale Heizleistung	kW •	0,90	1,30	2,60	2,40
Maximale Heizleistung	kW •	7,30	11,30	13,00	13,00
Nennleistungsaufnahme	kW •	1,39	2,25	3,13	3,25
COP		4,03	3,56	3,58	3,45
SCOP (A)		4,19	4,16	4,42	4,22
η_{sh} (A)		165%	163%	174%	166%
Energieeffizienzklasse	•	A+	A+	A+	A+
Saisonaler Energieverbrauch	kWh •	1268	1717	2911	3591

Technische Daten – Außengerät

Außengerät RAV-GP		SDI 230V			SDI 400V
		561ATW-E	801ATW-E	1101AT-E	1101AT8-E
Kompressor Typ		Gleichstrom-Doppel-Rollkolben			
Kältemittelfüllmenge	kg	1,35	1,90	3,10	2,60
Kältemittel		R32	R32	R32	R32
Minimale Rohrleitungslänge	m	3	3	3	3
Maximale Rohrleitungslänge	m	50	50	75	75
Maximale Höhendifferenz	m	30	30	30	30
Vorgefüllte Rohrleitungslänge	m	20	30	30	30
Nachfüllmenge	g/m	20	30	35	40
Bördelanschlüsse - Flüssigkeitsleitung \varnothing	mm	6,35	9,52	9,52	9,52
Bördelanschlüsse - Gasleitung \varnothing	mm	12,70	15,90	15,90	15,90
Luftvolumenstrom max.	m ³ /h ••	2250	3180	6960	6060
Luftvolumenstrom max.	l/s ••	625	883	1933	1683
Schalldruckpegel (h)	dB(A) •	42/35	45/35	49/41	49/41
Schallleistungspegel (h)	dB(A) •	63	63	66	66
Schalldruckpegel (h)	dB(A) •	48	48	50	50
Schallleistungspegel (h)	dB(A) •	65	66	67	67
Abmessungen (H x B x T)	mm	630 x 799 x 299	1050 x 1010 x 370	1550 x 1010 x 370	1340 x 900 x 320
Gewicht	kg	45	74	104	95
Maximaler Betriebsstrom	A	13,10	20,80	22,80	16,40
Betriebsspannung	V-Ph-Hz	220/240-1-50	220/240-1-50	220/240-1-50	380/415-3-50
Betriebsbereich	°C •	-15 / + 52	-15 / + 52	-15 / + 52	-15 / + 46
Betriebsbereich	°C •	-27 / +15	-27 / +15	-27 / +15	-20 / +15



Technische Abmessungen

Maße in mm			
Innengerät DI-S2	A	B	C
HM301KRTP-E	798	293	230
HM401KRTP-E	798	293	230
HM561KRTP-E	1050	320	250
HM801KRTP-E	1050	320	250
HM901KRTP-E	1050	320	250
HM1101KRTP-E	1200	350	280

Maße in mm			
Innengerät SDI	A	B	C
HM561KRTP-E	1050	320	250
HM801KRTP-E	1050	320	250
HM1101KRTP-E	1200	350	280

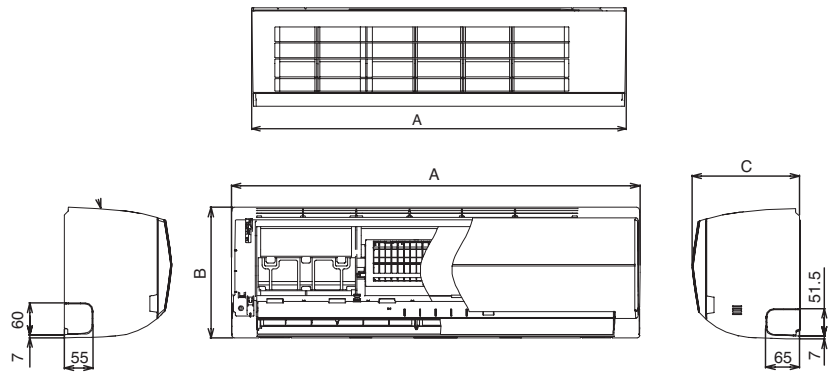

Außengerät DI-S2 230V	Betriebsspannung V-Ph-Hz	K-Querschnitt Zuleitung/mm ²	K-Querschnitt Verbindungsleitung/mm ²	Sicherung/ A	Maße in mm		
					A	B	C
RAV-GM1102ATW-E	220/240-1-50	4,00	1,50	25	1010	1050	370
RAV-GM302ATP-E	220/240-1-50	1,50	1,00	15	780	550	290
RAV-GM402ATP-E	220/240-1-50	1,50	1,00	15	780	550	290
RAV-GM562ATP-E	220/240-1-50	2,50	1,50	20	780	550	290
RAV-GM802ATW-E	220/240-1-50	2,50	1,50	20	799	630	299
RAV-GM902ATW-E	220/240-1-50	2,50	1,50	20	799	630	299

Außengerät DI-S2 400V							
RAV-GM1102AT8W-E	380/415-3-50	2,50	1,50	16	1010	1050	370

Außengerät SDI 230V							
RAV-GP1101AT-E	220/240-1-50	4,00	1,50	25	1010	1550	370
RAV-GP561ATW-E	220/240-1-50	2,50	1,50	16	799	630	299
RAV-GP801ATW-E	220/240-1-50	4,00	1,50	25	1010	1050	370

Außengerät SDI 400V							
RAV-GP1101AT8-E	380/415-3-50	2,50	1,50	20	900	1340	320

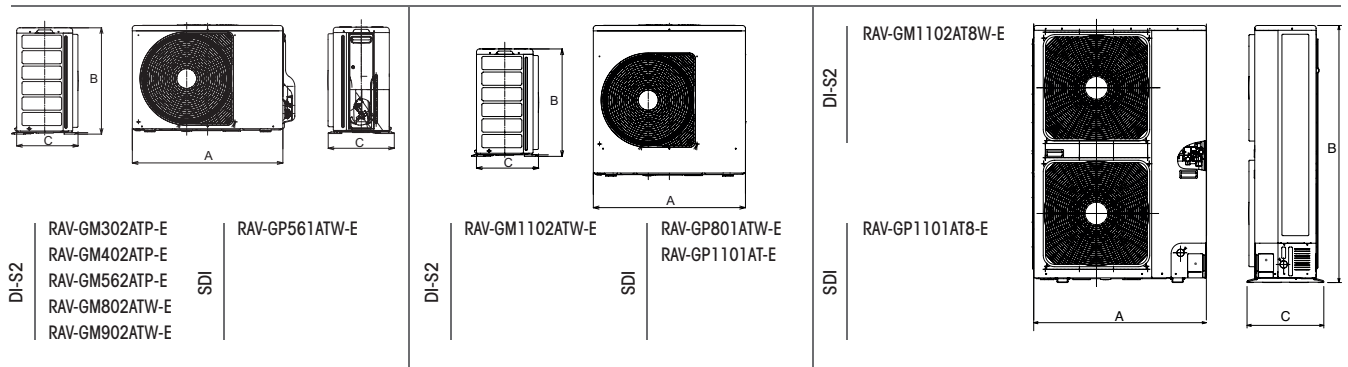

Der aufgeführte Kabelquerschnitt gilt für Leitungslängen bis 10 m. Die elektrischen Leitungen müssen vom Typ H07 RN-F (245 IEC 57) oder hochwertiger sein und mit einer Isolierung aus synthetischem Gummi sowie mit einer Beschichtung aus Neopren entsprechend den Vorschriften EN 60335-2-40 versehen sein. Es sind jeweils die örtlichen Elektroinstallationsvorschriften zu beachten!

Elektrische Anschlüsse

DI-S2 230 Volt	Legende
1	Verbindungsleitung Innengerät Ph
2	Verbindungsleitung Innengerät N
3	Kommunikation Innen-/Außengerät
N	Neutralleiter
L1	Phase
⊕	Erde
①	Verzögerungssicherung oder thermomagnetischer Trennschalter
②	Hauptschalter

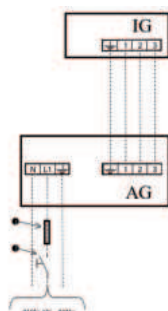

DI-S2 400 Volt	Legende
1	Verbindungsleitung Innengerät Ph
2	Verbindungsleitung Innengerät N
3	Kommunikation Innen-/Außengerät
N	Neutralleiter
L1	Phase
L1	Phase
L1	Phase
⊕	Erde
①	Verzögerungssicherung oder thermomagnetischer Trennschalter
②	Hauptschalter

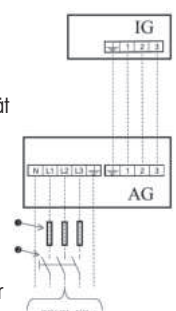

Zubehör – KRTP Wandgerät

Bestellnummer	Beschreibung
Fernbedienungen, Sensoren und deren Zubehör: Kabel FB (Zubehör)	
RBC-AMTU31-E	Std. Kabelfernbedienung
RBC-ASCU11-E	Hotel Kabelfernbedienung
RBC-AWSU52-E	Kabel-FB + Wochentimer + BT
Fernbedienungen, Sensoren und deren Zubehör: Sensor (Zubehör)	
TCB-TC41U-E	Ferntemperatur-Sensor
Regelkomponenten für externe kundenspezifische Anwendungen: 0-10V (Zubehör)	
RBC-FDP3-PE	Analog + Modbusmodul (nur + SDI, BigDI)
Regelkomponenten für externe kundenspezifische Anwendungen: Schnittstelle (Zubehör)	
INKNXTOS001R000	KNX Schnittst. 1IG A-B Bus /TO-RC-KNX-1I
INMBSTOS001R000	Intesis Modbus Schnittstelle/TO-RC-MBS-1
INBACTOS001R100	BACnet Schnittstelle
Regelkomponenten für externe kundenspezifische Anwendungen: Wifi Modul / GSM Modul (Zubehör)	
INWFITOS001R100	Toshiba-Wifi Schnittst. via App AC Cloud
INWMPTOS001R000	Intesis WIFI-Schnittst. RAV/VRF IP-Home
Steuerungsmodule/Module zur Überwachung und Steuerung: Redundanzmodul (Zubehör)	
RS-9164-8005-WG	Fühler für EVO (anstatt 33NT400072M)
TC-USB-EVO-1	Redundanzmodul
TC-USB-EVO-4	Redundanzmodul (Todband)
Zentrale Regelungssysteme und deren Zubehör: SMMSu (Zubehör)	
BMS-IWF0010UCP-E	WiFi-Modul
Zusatz-Platinen und deren Zubehör (Zubehör)	
TCB-KBOS4E	Reduz Stromsp./Verdichtermeld. BigDI/SDI
TCB-IFCB5-PE	Fensterkontaktplatine
TCB-PX100PE	Gehäuse für Fensterkontaktplatine
TCB-PCOSTE2	Betriebsmeldung Außengerät SDI / DI
TC-SMP-UNI-01	Betrieb-Störmeldemodul
Ölprotektoren (Zubehör)	
CUW-2	Ölprotektor + E-Heizung + Laubfang bis Größe 561 (SDI), 901 (DI)
CUW-3	Ölprotektor + E-Heizung + Laubfang ab Größe 801 (SDI), 1101 (DI)

Alle Codes IN* sind aktuell nur kompatibel mit dem TCC-Link. Nicht mit TU2C-Link. Bei weiteren Fragen wenden Sie sich bitte an Ihre Vertriebsbeauftragten.

UNTERDECKENGERÄT



- Geringer Schallpegel
- Flaches Design
- Automatische Lamellensteuerung



Übersicht der Innengeräte zu passenden Außengeräten

Außengeräte	DI 230V GM402ATP-E	DI 230V GM562ATP-E	DI 230V GM802ATW-E	DI 230V GM902ATW-E	DI 230V GM1102ATW-E	DI 230V GM1402ATW-E	DI 230V GM1602ATW-E	DI 400V GM1102AT8W-E	DI 400V GM1402AT8W-E	DI 400V GM1602AT8W-E	SDI 230V GP561ATW-E	SDI 230V GP801ATW-E	SDI 230V GP1101AT-E	SDI 230V GP1401AT-E1	SDI 400V GP1101AT8-E	SDI 400V GP1401AT8-E	SDI 400V GP1601AT8-E
RAV-HM401CTP-E	•																
RAV-HM561CTP-E		•									•						
RAV-HM801CTP-E			•									•					
RAV-HM901CTP-E				•									•				
RAV-HM1101CTP-E					•									•			
RAV-HM1401CTP-E						•											
RAV-HM1601CTP-E							•										
RAV-HM1101CTP-E								•							•		
RAV-HM1401CTP-E									•								•
RAV-HM1601CTP-E										•							•

Übersicht – CTP Unterdeckengerät

Innengerät RAV-		HM401CTP-E	HM561CTP-E	HM801CTP-E	HM901CTP-E	HM1101CTP-E	HM1401CTP-E	HM1601CTP-E
Luftvolumenstrom (h/n)	m³/h	• 900/540	900/540	1410/750	1600/900	1860/1020	2040/1200	2040/1200
Luftvolumenstrom (h/n)	l/s	• 250/150	250/150	392/208	444/250	517/283	567/333	567/333
Schalldruckpegel (h/n)	dB(A)	• 37/28	37/28	41/29	42/30	44/32	46/35	46/36
Schallleistungspegel (h/n)	dB(A)	• 52/43	52/43	56/44	57/45	59/47	61/50	61/51
Luftvolumenstrom (h/n)	m³/h	• 900/540	900/540	1410/750	1600/900	1860/1020	2040/1200	2040/1220
Luftvolumenstrom (h/n)	l/s	• 250/150	250/150	392/208	444/250	517/283	567/333	567/350
Schalldruckpegel (h/n)	dB(A)	• 37/28	37/28	41/29	42/30	44/32	46/35	46/36
Schallleistungspegel (h/n)	dB(A)	• 52/43	52/43	56/44	57/45	59/47	61/50	61/51
Abmessungen (H x B x T)	mm	235 x 950 x 690	235 x 950 x 690	235 x 1270 x 690	235 x 1586 x 690	235 x 1586 x 690	235 x 1586 x 690	235 x 1586 x 690
Gewicht	kg	23	23	29	37	37	37	37
Betriebsspannung	V-Ph-Hz	220/240-1-50	220/240-1-50	220/240-1-50	220/240-1-50	220/240-1-50	220/240-1-50	220/240-1-50

Außengeräte

DI-S2
230 Volt



RAV-GM402ATP-E
RAV-GM562ATP-E
RAV-GM802ATW-E



RAV-GM902ATW-E



RAV-GM1102ATW-E
RAV-GM1402ATW-E

DI-S2
400 Volt



RAV-GM1102AT8W-E
RAV-GM1402AT8W-E



RAV-GM1602ATW-E
RAV-GM1602AT8W-E

Kombinationsdaten – Außengerät DI-S2

Innengerät RAV-HM	DI-S2 230V								DI-S2 400V		
	401CTP-E	561CTP-E	801CTP-E	901CTP-E	1101CTP-E	1401CTP-E	1601CTP-E	1101CTP-E	1401CTP-E	1601CTP-E	
Außengerät GM_02 Serie RAV-GM	402ATP-E	562ATP-E	802ATW-E	902ATW-E	1102ATW-E	1402ATW-E	1602ATW-E	1102AT8W-E	1402AT8W-E	1602AT8W-E	
Nennkühlleistung	kW • 3,60	5,00	6,90	8,00	9,50	12,10	14,00	9,50	12,10	14,00	
P-Design C Hinweistext	• Verfügbar auf der Website https://www.toshiba-klima-waerme.de/eco-design/										
Minimale Kühlleistung	kW • 0,90	1,50	1,50	1,90	3,00	3,00	3,00	3,00	3,00	3,00	
Maximale Kühlleistung	kW • 4,00	5,60	8,00	8,80	11,20	13,20	15,00	11,20	13,20	15,00	
Nennleistungsaufnahme	kW • 0,83	1,61	2,06	2,38	2,59	4,01	5,04	2,55	3,94	4,94	
EER	4,34	3,11	3,35	3,36	3,67	3,02	2,78	3,72	3,07	2,83	
SEER	7,20	6,00	7,03	7,03	7,00	6,16	6,25	6,46	5,87	6,12	
ηsc	285%	237%	278%	278%	277%	243%	247%	255%	232%	242%	
Energieeffizienzklasse	• A++	A+	A++	A++	A++	A++	A++	A++	A++	A++	
Saisonalenergieverbrauch	kWh • 175	291	343	398	475	1178	1344	514	1236	1372	
Nennheizleistung	kW • 4,00	5,30	7,70	8,60	11,20	13,00	16,00	11,20	13,00	16,00	
P-Design H Hinweistext	• Verfügbar auf der Website https://www.toshiba-klima-waerme.de/eco-design/										
Minimale Heizleistung	kW • 0,80	1,50	1,60	1,60	3,00	3,00	3,00	3,00	3,00	3,00	
Maximale Heizleistung	kW • 5,00	6,30	9,00	9,90	13,00	16,00	17,00	13,00	16,00	18,00	
Nennleistungsaufnahme	kW • 0,78	1,36	1,99	2,15	2,86	3,48	4,75	2,83	3,43	4,68	
COP	5,13	3,90	3,87	4,00	3,91	3,74	3,37	3,95	3,79	3,41	
SCOP (A)	5,13	4,34	4,48	4,60	4,30	4,28	4,30	4,29	4,20	4,22	
ηsh (A)	202%	171%	176%	181%	169%	168%	169%	167%	165%	166%	
Energieeffizienzklasse	• A+++	A+	A+	A++	A+	A+	A+	A+	A+	A+	
Saisonalenergieverbrauch	kWh • 736	904	1593	1916	2603	2615	2603	2609	2665	2652	

Technische Daten – Außengerät

Außengerät RAV-GM	DI-S2 230V								DI-S2 400V		
	402ATP-E	562ATP-E	802ATW-E	902ATW-E	1102ATW-E	1402ATW-E	1602ATW-E	1102AT8W-E	1402AT8W-E	1602AT8W-E	
Kompressor Typ	Gleichstrom-Doppel-Rollkolben										
Kältemittelfüllmenge	kg 0,90	0,90	1,90	1,90	2,40	2,40	2,40	2,40	2,40	2,40	
Kältemittel	R32	R32	R32	R32	R32	R32	R32	R32	R32	R32	
Minimale Rohrleitungslänge	m 2	5	5	5	5	5	5	5	5	5	
Maximale Rohrleitungslänge	m 20	30	30	50	50	50	50	50	50	50	
Maximale Höhendifferenz	m 10	30	30	30	30	30	30	30	30	30	
Vorgefüllte Rohrleitungslänge	m 15	20	20	20	30	30	30	30	30	30	
Nachfüllmenge	g/m 20	20	35	35	35	35	35	35	35	35	
Bördelanschlüsse - Flüssigkeitsleitung ø	mm 6,35	6,35	9,52	9,52	9,52	9,52	9,52	9,52	9,52	9,52	
Bördelanschlüsse - Gasleitung ø	mm 12,70	12,70	15,90	15,90	15,90	15,90	15,90	15,90	15,90	15,90	
Luftvolumenstrom max.	m³/h •• 2200	2400	2808	2808	4950	4950	4950	4950	4950	4950	
Luftvolumenstrom max.	l/s •• 611	667	780	780	1375	1375	1375	1375	1375	1375	
Schalldruckpegel (h)	dB(A) • 37/28	37/28	41/29	42/30	44/32	46/35	46/36	44/32	46/35	46/36	
Schallleistungspegel (h)	dB(A) • 64	63	68	68	70	73	74	70	73	74	
Schalldruckpegel (h)	dB(A) • 50	48	52	55	56	56	56	56	56	56	
Schallleistungspegel (h)	dB(A) • 65	65	71	71	73	74	74	73	74	74	
Abmessungen (H x B x T)	mm 550 x 780 x 290	550 x 780 x 290	630 x 799 x 299	630 x 799 x 299	1050 x 1010 x 370	1050 x 1010 x 370	1050 x 1010 x 370	1050 x 1010 x 370	1050 x 1010 x 370	1050 x 1010 x 370	
Gewicht	kg 34	40	47	47	85	85	88	85	85	85	
Maximaler Betriebsstrom	A 9,20	15,00	16,00	16,00	22,50	23,00	29,20	11,60	13,40	14,60	
Betriebsspannung	V-Ph-Hz 220/240-1-50	220/240-1-50	220/240-1-50	220/240-1-50	220/240-1-50	220/240-1-50	220/240-1-50	380/415-3-50	380/415-3-50	380/415-3-50	
Betriebsbereich	°C • -15 / + 46	-15 / + 46	-15 / + 46	-15 / + 46	-15 / + 46	-15 / + 46	-15 / + 46	-15 / + 46	-15 / + 46	-15 / + 46	
Betriebsbereich	°C • -15 / + 15	-15 / + 15	-15 / + 15	-15 / + 15	-15 / + 15	-15 / + 15	-15 / + 15	-15 / + 15	-15 / + 15	-15 / + 15	

Messbedingungen: siehe U4 • = Kühlmodus •• = Heizmodus

Außengeräte



Kombinationsdaten – Außengerät SDI

Innengerät RAV-HM Außengerät GP Serie RAV-GP	SDI 230V				SDI 400V		
	561CTP-E 561ATW-E	801CTP-E 801ATW-E	1101CTP-E 1101AT-E	1401CTP-E 1401AT-E1	1101CTP-E 1101AT8-E	1401CTP-E 1401AT8-E*	1601CTP-E 1601AT8-E
Nennkühlleistung	kW • 5,00	7,10	10,00	12,50	10,00	12,50	14,00
P-Design C Hinweistext	Verfügbar auf der Website https://www.toshiba-klima-waerme.de/eco-design/						
Minimale Kühlleistung	kW • 1,20	1,90	3,10	3,10	2,60	2,60	2,60
Maximale Kühlleistung	kW • 5,60	8,00	12,00	14,00	12,00	14,00	16,00
Nennleistungsaufnahme	kW • 1,37	1,60	2,23	3,58	2,56	3,68	4,60
EER	3,65	4,44	4,48	3,49	3,91	3,40	3,04
SEER	6,93	8,35	8,58	7,99	6,80	6,60	6,24
ηsc	274%	331%	340%	317%	269%	261%	247%
Energieeffizienzklasse	• A++	A++	A+++		A++		
Saisonaler Energieverbrauch	kWh • 253	298	408	939	515	1137	1347
Nennheizleistung	kW • 5,60	8,00	11,20	14,00	11,20	14,00	16,00
P-Design H Hinweistext	Verfügbar auf der Website https://www.toshiba-klima-waerme.de/eco-design/						
Minimale Heizleistung	kW • 0,90	1,30	2,60	2,60	2,40	2,40	2,40
Maximale Heizleistung	kW • 7,40	11,30	13,00	16,50	14,00	18,00	19,00
Nennleistungsaufnahme	kW • 1,39	1,80	2,38	3,59	2,51	3,48	4,30
COP	4,03	4,44	4,71	3,90	4,46	4,02	3,72
SCOP (A)	4,73	5,10	4,75	4,74	4,23	4,22	4,21
ηsh (A)	186%	201%	187%	187%	166%	166%	165%
Energieeffizienzklasse	• A++	A++	A++		A+		
Saisonaler Energieverbrauch	kWh • 1125	1401	2712	2838	3842	3916	3988

Technische Daten – Außengerät

Außengerät RAV-GP	SDI 230V				SDI 400V		
	561ATW-E	801ATW-E	1101AT-E	1401AT-E1	1101AT8-E	1401AT8-E*	1601AT8-E
Kompressor Typ	Gleichstrom-Doppel-Rollkolben						
Kältemittelfüllmenge	kg 1,35	1,90	3,10	3,10	2,60	2,60	2,60
Kältemittel	R32	R32	R32	R32	R32	R32	R32
Minimale Rohrleitungslänge	m 3	3	3	3	3	3	3
Maximale Rohrleitungslänge	m 50	50	75	75	75	75	75
Maximale Höhendifferenz	m 30	30	30	30	30	30	30
Vorgefüllte Rohrleitungslänge	m 20	30	30	30	30	30	30
Nachfüllmenge	g/m 20	30	35	35	40	40	40
Bördelanschlüsse - Flüssigkeitsleitung ø	mm 6,35	9,52	9,52	9,52	9,52	9,52	9,52
Bördelanschlüsse - Gasleitung ø	mm 12,70	15,90	15,90	15,90	15,90	15,90	15,90
Luftvolumenstrom max.	m³/h •• 2250	3180	6960	6960	6060	6180	6180
Luftvolumenstrom max.	l/s •• 625	883	1933	1933	1683	1717	1717
Schalldruckpegel (h)	dB(A) • 37/28	41/29	44/32	46/35	44/32	46/35	46/36
Schalleistungspegel (h)	dB(A) • 63	63	66	67	66	68	68
Schalldruckpegel (h)	dB(A) • 48	48	50	51	50	52	53
Schalleistungspegel (h)	dB(A) • 65	66	67	68	67	69	70
Abmessungen (H x B x T)	mm 630 x 799 x 299	1050 x 1010 x 370	1550 x 1010 x 370	1550 x 1010 x 370	1340 x 900 x 320	1340 x 900 x 320	1340 x 900 x 320
Gewicht	kg 45	74	104	104	95	95	95
Maximaler Betriebsstrom	A 13,10	20,80	22,80	22,80	16,40	16,40	16,40
Betriebsspannung	V-Ph-Hz 220/240-1-50	220/240-1-50	220/240-1-50	220/240-1-50	380/415-3-50	380/415-3-50	380/415-3-50
Betriebsbereich	°C • -15 / + 52	-15 / + 52	-15 / + 52	-15 / + 52	-15 / + 46	-15 / + 46	-15 / + 46
Betriebsbereich	°C • -27 / + 15	-27 / + 15	-27 / + 15	-27 / + 15	-20 / + 15	-20 / + 15	-20 / + 15

* Dieser Artikel wird im Laufe des Jahres durch RAV-GP1401AT8-E1 (gleicher Listenpreis) ersetzt.

Technische Abmessungen

Innengerät DI-S2	Maße in mm			Innengerät SDI	Maße in mm		
	A	B	C		A	B	C
HM401CTP-E	950	235	690	HM561CTP-E	950	235	690
HM561CTP-E	950	235	690	HM801CTP-E	1270	235	690
HM801CTP-E	1270	235	690	HM1101CTP-E	1586	235	690
HM901CTP-E	1586	235	690	HM1401CTP-E	1586	235	690
HM1101CTP-E	1586	235	690	HM1101CTP-E	1586	235	690
HM1401CTP-E	1586	235	690	HM1401CTP-E	1586	235	690
HM1601CTP-E	1586	235	690	HM1601CTP-E	1586	235	690

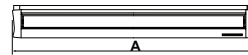
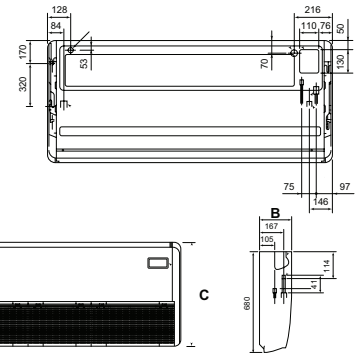

Außengerät DI-S2 230V	Betriebsspannung V-Ph-Hz	K-Querschnitt Zuleitung/mm ²	K-Querschnitt Verbindungsleitung/mm ²	Sicherung/ A	Maße in mm		
					A	B	C
RAV-GM402ATP-E	220/240-1-50	1,50	1,00	15	780	550	290
RAV-GM562ATP-E	220/240-1-50	2,50	1,50	20	780	550	290
RAV-GM802ATW-E	220/240-1-50	2,50	1,50	20	799	630	299
RAV-GM902ATW-E	220/240-1-50	2,50	1,50	20	799	630	299
RAV-GM1102ATW-E	220/240-1-50	4,00	1,50	25	1010	1050	370
RAV-GM1402ATW-E	220/240-1-50	4,00	1,50	25	1010	1050	370
RAV-GM1602ATW-E	220/240-1-50	4,00	1,50	32	1010	1050	370
Außengerät DI-S2 400V							
RAV-GM1102AT8W-E	380/415-3-50	2,50	1,50	16	1010	1050	370
RAV-GM1402AT8W-E	380/415-3-50	2,50	1,50	16	1010	1050	370
RAV-GM1602AT8W-E	380/415-3-50	2,50	1,50	20	1010	1050	370
Außengerät SDI 230V							
RAV-GP561ATW-E	220/240-1-50	2,50	1,50	16	799	630	299
RAV-GP801ATW-E	220/240-1-50	4,00	1,50	25	1010	1050	370
RAV-GP1101AT-E	220/240-1-50	4,00	1,50	25	1010	1550	370
RAV-GP1401AT-E1	220/240-1-50	4,00	1,50	25	1010	1550	370
Außengerät SDI 400V							
RAV-GP1101AT8-E	380/415-3-50	2,50	1,50	20	900	1340	320
RAV-GP1401AT8-E*	380/415-3-50	2,50	1,50	20	900	1340	320
RAV-GP1601AT8-E	380/415-3-50	2,50	1,50	20	900	1340	320

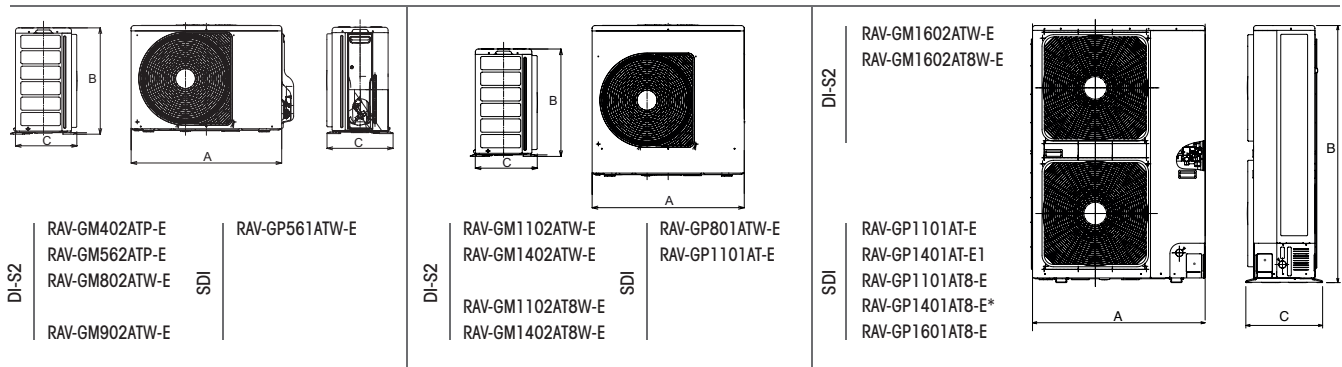

Der aufgeführte Kabelquerschnitt gilt für Leitungslängen bis 10 m. Die elektrischen Leitungen müssen vom Typ H07 RN-F (245 IEC 57) oder hochwertiger sein und mit einer Isolierung aus synthetischem Gummi sowie mit einer Beschichtung aus Neopren entsprechend den Vorschriften EN 60335-2-40 versehen sein. Es sind jeweils die örtlichen Elektroinstallationsvorschriften zu beachten!

Elektrische Anschlüsse

DI-S2 230 Volt	Legende
1	Verbindungsleitung Innengerät Ph
2	Verbindungsleitung Innengerät N
3	Kommunikation Innen-/Außengerät
N	Neutralleiter
L1	Phase
⊕	Erde
①	Verzögerungssicherung oder thermomagnetischer Trennschalter
②	Hauptschalter

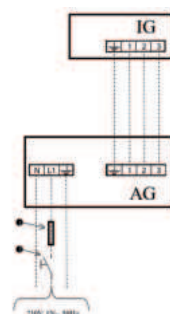

DI-S2 400 Volt	Legende
1	Verbindungsleitung Innengerät Ph
2	Verbindungsleitung Innengerät N
3	Kommunikation Innen-/Außengerät
N	Neutralleiter
L1	Phase
L1	Phase
L1	Phase
⊕	Erde
①	Verzögerungssicherung oder thermomagnetischer Trennschalter
②	Hauptschalter

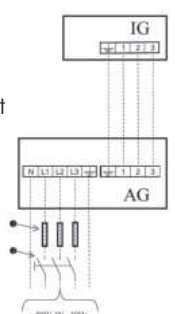



Zubehör – CTP Unterdeckengerät

Bestellnummer	Beschreibung
Fernbedienungen, Sensoren und deren Zubehör: IR Kit (Zubehör)	
RBC-AXU31C-E	Empfängerkit Infrarot-Fernbed. CTP/YHP
Fernbedienungen, Sensoren und deren Zubehör: Kabel FB (Zubehör)	
RBC-AMTU31-E	Std. Kabelfernbedienung
RBC-ASCU11-E	Hotel Kabelfernbedienung
RBC-AWSU52-E	Kabel-FB + Wochentimer + BT
Fernbedienungen, Sensoren und deren Zubehör: Sensor (Zubehör)	
TCB-TC41U-E	Ferntemperatur-Sensor
Frischluf-Zubehör (Zubehör)	
TCB-FF101URE2	Frischluffflansch
Regelkomponenten für externe kundenspezifische Anwendungen: 0-10V (Zubehör)	
RBC-FDP3-PE	Analog + Modbusmodul (nur + SDI, BigDI)
Regelkomponenten für externe kundenspezifische Anwendungen: Schnittstelle (Zubehör)	
INKNXTOS001R000	KNX Schnittst. 1IG A-B Bus /TO-RC-KNX-1I
INMBSTOS001R000	Intesis Modbus Schnittstelle/TO-RC-MBS-1
INBACTOS001R100	BACnet Schnittstelle
Regelkomponenten für externe kundenspezifische Anwendungen: Wifi Modul / GSM Modul (Zubehör)	
INWFITOS001R100	Toshiba-WiFi Schnittst. via App AC Cloud
INWMPOTOS001R000	Intesis WiFi-Schnittst. RAV/VRF IP-Home
Sonstiges: Kondensatpumpe (Zubehör)	
TCB-KP14CPE	Pass-Stück Kondensatpumpe CTP bis 56l
TCB-KP24CPE	Pass-Stück Kondensatpumpe CTP 80l-160l
TCB-DP31CE	Kondensatpumpe CTP
Steuerungsmodule/Module zur Überwachung und Steuerung: Redundanzmodul (Zubehör)	
RS-9164-8005-WG	Fühler für EVO (anstatt 33NT400072M)
TC-USB-EVO-1	Redundanzmodul
TC-USB-EVO-4	Redundanzmodul (Todband)
Zentrale Regelungssysteme und deren Zubehör: SMMSu (Zubehör)	
BMS-IWFO01OUCP-E	WiFi-Modul
Zusatz-Platinen und deren Zubehör (Zubehör)	
TCB-KBOS4E	Reduz Stromsp./Verdichtermeld. BigDI/SDI
TCB-IFCB5-PE	Fensterkontaktplatine
TCB-PX100PE	Gehäuse für Fensterkontaktplatine
TCB-PCUC2E	Relaisplatine
TCB-PCOS1E2	Betriebsmeldung Außengerät SDI / DI
TC-SMP-UNI-01	Betrieb-Störmeldemodul
Ölprotektoren (Zubehör)	
CUW-2	Ölprotektor + E-Heizung + Laubfang bis Größe 56l (SDI), 90l (DI)
CUW-3	Ölprotektor + E-Heizung + Laubfang ab Größe 80l (SDI), 110l (DI)

Alle Codes IN* sind aktuell nur kompatibel mit dem TCC-Link. Nicht mit TU2C-Link. Bei weiteren Fragen wenden Sie sich bitte an Ihre Vertriebsbeauftragten.

EURO-RASTER- 4-WEGE-KASSETTE



- Exaktes Rastermaß
- Infrarot- oder Bewegungssensor
- Kondensathebepumpe integriert

Regelungsoptionen



Übersicht der Innengeräte zu passenden Außengeräten

Außengeräte	DI 230V GM302ATP-E	DI 230V GM402ATP-E	DI 230V GM562ATP-E	SDI 230V GP561ATW-E
RAV-HM301MUTP-E	•			
RAV-HM401MUTP-E		•		
RAV-HM561MUTP-E			•	•

Übersicht – MUTP 4W Kasette Euro Raster

Innengerät RAV-		HM301MUTP-E	HM401MUTP-E	HM561MUTP-E
Luftvolumenstrom (h/n)	m³/h	640/440	660/468	798/546
Luftvolumenstrom (h/n)	l/s	177/122	183/130	221/152
Schalldruckpegel (h/n)	dB(A)	38/30	41/32	44/35
Schallleistungspegel (h/n)	dB(A)	53/45	56/47	59/50
Luftvolumenstrom (h/n)	m³/h	640/440	660/468	798/546
Luftvolumenstrom (h/n)	l/s	177/122	183/130	221/152
Schalldruckpegel (h/n)	dB(A)	38/30	41/32	44/35
Schallleistungspegel (h/n)	dB(A)	53/45	56/47	59/50
Abmessungen (H x B x T)	mm	256 x 575 x 575	256 x 575 x 575	256 x 575 x 575
Deckenpaneel-Abmessungen (H x B x T)	mm	12 x 620 x 620	12 x 620 x 620	12 x 620 x 620
Deckenpaneel-Gewicht	kg	2,50	2,50	2,50
Gewicht	kg	16	16	16
Betriebsspannung	V-Ph-Hz	220/240-1-50	220/240-1-50	220/240-1-50

DI-S2
230 Volt



RAV-GM302ATP-E
RAV-GM402ATP-E
RAV-GM562ATP-E

Kombinationsdaten – Außengerät DI-S2

		DI-S2 230V			
Innengerät RAV-HM		301MUTP-E	401MUTP-E	561MUTP-E	
Außengerät GM_02 Serie RAV-GM		302ATP-E	402ATP-E	562ATP-E	
Nennkühlleistung	kW •	2,50	3,60	5,00	
P-Design C Hinweistext	•	Verfügbar auf der Website https://www.toshiba-klima-waerme.de/eco-design/			
Minimale Kühlleistung	kW •	0,90	0,90	1,50	
Maximale Kühlleistung	kW •	3,00	4,00	5,60	
Nennleistungsaufnahme	kW •	0,59	0,90	1,64	
EER		4,24	4,00	3,05	
SEER		6,86	6,70	6,19	
ηsc		271%	265%	245%	
Energieeffizienzklasse	•	A++	A++	A++	
Saisonalenergieverbrauch	kWh •	128	188	283	
Nennheizleistung	kW •	3,40	4,00	5,30	
P-Design H Hinweistext	•	Verfügbar auf der Website https://www.toshiba-klima-waerme.de/eco-design/			
Minimale Heizleistung	kW •	0,80	0,80	1,50	
Maximale Heizleistung	kW •	4,50	5,00	6,30	
Nennleistungsaufnahme	kW •	0,76	0,95	1,47	
COP		4,47	4,21	3,61	
SCOP (A)		4,73	4,46	4,40	
ηsh (A)		186%	175%	173%	
Energieeffizienzklasse	•	A++	A+	A+	
Saisonalenergieverbrauch	kWh •	681	848	891	

Technische Daten – Außengerät

		DI-S2 230V		
Außengerät RAV-GM		302ATP-E	402ATP-E	562ATP-E
Kompressor Typ		Gleichstrom Rollkolben		Gleichstrom-Doppel-Rollkolben
Kältemittelfüllmenge	kg	0,63	0,90	0,90
Kältemittel		R32	R32	R32
Minimale Rohrleitungslänge	m	2	2	5
Maximale Rohrleitungslänge	m	20	20	30
Maximale Höhendifferenz	m	10	10	30
Vorgefüllte Rohrleitungslänge	m	15	15	20
Nachfüllmenge	g/m	20	20	20
Bördelanschlüsse - Flüssigkeitsleitung ø	mm	6,35	6,35	6,35
Bördelanschlüsse - Gasleitung ø	mm	9,52	12,70	12,70
Luffvolumenstrom max.	m³/h ••	1800	2200	2400
Luffvolumenstrom max.	l/s ••	500	611	667
Schalldruckpegel (h)	dB(A) •	38/30	41/32	44/35
Schalleistungspegel (h)	dB(A) •	61	64	63
Schalldruckpegel (h)	dB(A) •	47	50	48
Schalleistungspegel (h)	dB(A) •	62	65	65
Abmessungen (H x B x T)	mm	550 x 780 x 290	550 x 780 x 290	550 x 780 x 290
Gewicht	kg	29	34	40
Maximaler Betriebsstrom	A	7,90	9,20	15,00
Betriebsspannung	V-Ph-Hz	220/240-1-50	220/240-1-50	220/240-1-50
Betriebsbereich	°C •	-15 / + 46	-15 / + 46	-15 / + 46
Betriebsbereich	°C •	-15 / + 15	-15 / + 15	-15 / + 15

SDI
230 Volt



RAV-GP561ATW-E

Kombinationsdaten – Außengerät SDI

		SDI 230V	
Innengerät RAV-HM		561MUTP-E	
Außengerät GP Serie RAV-GP		561ATW-E	
Nennkühlleistung	kW •		5,00
P-Design C Hinweistext	•	Verfügbar auf der Website https://www.toshiba-klima-waerme.de/eco-design/	
Minimale Kühlleistung	kW •		1,20
Maximale Kühlleistung	kW •		5,60
Nennleistungsaufnahme	kW •		1,56
EER			3,21
SEER			6,27
η_{sc}			248%
Energieeffizienzklasse	•		A++
Saisonaler Energieverbrauch	kWh •		279
Nennheizleistung	kW •		5,60
P-Design H Hinweistext	•	Verfügbar auf der Website https://www.toshiba-klima-waerme.de/eco-design/	
Minimale Heizleistung	kW •		0,90
Maximale Heizleistung	kW •		7,00
Nennleistungsaufnahme	kW •		1,60
COP			3,50
SCOP (A)			4,32
η_{sh} (A)			170%
Energieeffizienzklasse	•		A+
Saisonaler Energieverbrauch	kWh •		1231

Technische Daten – Außengerät

		SDI 230V	
Außengerät RAV-GP		561ATW-E	
Kompressor Typ		Gleichstrom-Doppel-Rollkolben	
Kältemittelfüllmenge	kg		1,35
Kältemittel			R32
Minimale Rohrleitungslänge	m		3
Maximale Rohrleitungslänge	m		50
Maximale Höhendifferenz	m		30
Vorgefüllte Rohrleitungslänge	m		20
Nachfüllmenge	g/m		20
Bördelanschlüsse - Flüssigkeitsleitung \varnothing	mm		6,35
Bördelanschlüsse - Gasleitung \varnothing	mm		12,70
Luftvolumenstrom max.	m ³ /h ••		2250
Luftvolumenstrom max.	l/s ••		625
Schalldruckpegel (h)	dB(A) •		44/35
Schallleistungspegel (h)	dB(A) •		63
Schalldruckpegel (h)	dB(A) •		48
Schallleistungspegel (h)	dB(A) •		65
Abmessungen (H x B x T)	mm		630 x 799 x 299
Gewicht	kg		45
Maximaler Betriebsstrom	A		13,10
Betriebsspannung	V-Ph-Hz		220/240-1-50
Betriebsbereich	°C •		-15 / + 52
Betriebsbereich	°C •		-27 / +15

Messbedingungen: siehe U4 • = Kühlmodus •• = Heizmodus

Technische Abmessungen

Innengerät DI-S2	Maße in mm		
	A	B	C
HM301MUTP-E	575	256	575
HM401MUTP-E	575	256	575
HM561MUTP-E	575	256	575
HM561MUTP-E	575	256	575

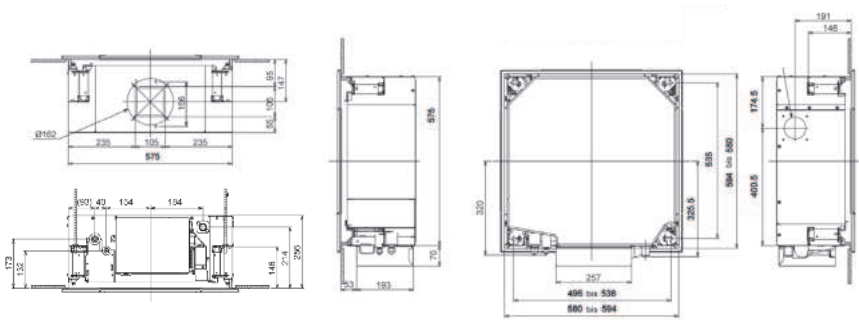

Außengerät DI-S2 230V	Betriebsspannung V-Ph-Hz	K-Querschnitt Zuleitung/mm ²	K-Querschnitt Verbindungsleitung/mm ²	Sicherung/ A	Maße in mm		
					A	B	C
RAV-GM302ATP-E	220/240-1-50	1,50	1,00	15	780	550	290
RAV-GM402ATP-E	220/240-1-50	1,50	1,00	15	780	550	290
RAV-GM562ATP-E	220/240-1-50	2,50	1,50	20	780	550	290
Außengerät SDI 230V							
RAV-GP561ATW-E	220/240-1-50	2,50	1,50	16	799	630	299

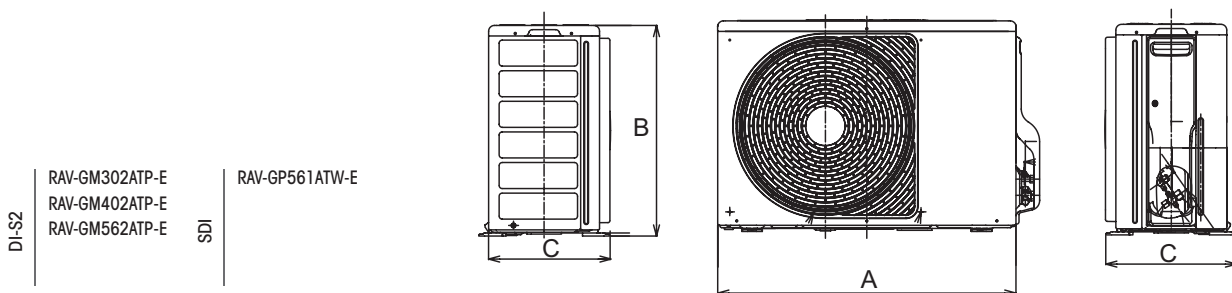

Der aufgeführte Kabelquerschnitt gilt für Leitungslängen bis 10 m. Die elektrischen Leitungen müssen vom Typ H07 RN-F (245 IEC 57) oder hochwertiger sein und mit einer Isolierung aus synthetischem Gummi sowie mit einer Beschichtung aus Neopren entsprechend den Vorschriften EN 60335-2-40 versehen sein. Es sind jeweils die örtlichen Elektroinstallationsvorschriften zu beachten!

Elektrische Anschlüsse

DI-S2
230 Volt

SDI
230 Volt

Legende

- 1 Verbindungsleitung Innengerät Ph
- 2 Verbindungsleitung Innengerät N
- 3 Kommunikation Innen-/Außengerät
- N Neutralleiter
- L1 Phase
- ⊕ Erde
- ① Verzögerungssicherung oder thermomagnetischer Trennschalter
- ② Hauptschalter

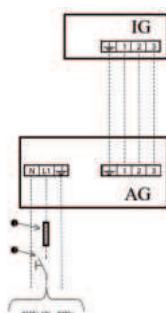

Zubehör – MUTP 4W Kasette Euro Raster

Bestellnummer	Beschreibung
Deckenpaneele (Zubehör)	
RBC-UM21P-E	Paneel Euro-4-Wege Kasette weiß
RBC-UM21PB-E	Paneel Euro 4-W Kasette schwarz
Fernbedienungen, Sensoren und deren Zubehör: IR Kit (Zubehör)	
TCB-SIR41UMP-E	Bewegungssensor HMxxxxMUTP-E weiß
RBC-AXU31UM-E	IR-FB + Empfängerkit Paneel 600x600 Ser1
RBC-AXU31UMP-E	IR-FB + Empfängerkit HMxx1MUTP-E weiß
RBC-AXU31UMPB-E	IR-FB + Empfängerkit HMxx1MUTP-E schwarz
Fernbedienungen, Sensoren und deren Zubehör: Kabel FB (Zubehör)	
RBC-AMTU31-E	Std. Kabelfernbedienung
RBC-ASCU11-E	Hotel Kabelfernbedienung
RBC-AWSU52-E	Kabel-FB + Wochentimer + BT
Fernbedienungen, Sensoren und deren Zubehör: Sensor (Zubehör)	
TCB-TC41U-E	Ferntemperatur-Sensor
Frischluf-Zubehör (Zubehör)	
TCB-FF101URE2	Frischluffflansch
Regelkomponenten für externe kundenspezifische Anwendungen: Schnittstelle (Zubehör)	
INKNXTOS001R000	KNX Schnittst. 1IG A-B Bus /TO-RC-KNX-1I
INMBSTOS001R000	Intesis Modbus Schnittstelle/TO-RC-MBS-1
INBACTOS001R100	BACnet Schnittstelle
Regelkomponenten für externe kundenspezifische Anwendungen: Wifi Modul / GSM Modul (Zubehör)	
INWFITOS001R100	Toshiba-Wifi Schnittst. via App AC Cloud
INWMPTOS001R000	Intesis WIFI-Schnittst. RAV/VRF IP-Home
Steuerungsmodule/Module zur Überwachung und Steuerung: Redundanzmodul (Zubehör)	
RS-9164-8005-WG	Fühler für EVO (anstatt 33NT400072M)
TC-USB-EVO-1	Redundanzmodul
TC-USB-EVO-4	Redundanzmodul (Todband)
Zentrale Regelungssysteme und deren Zubehör: SMMSu (Zubehör)	
BMS-IWF0010UCP-E	WiFi-Modul
Zusatz-Platinen und deren Zubehör (Zubehör)	
TCB-IFCB5-PE	Fensterkontaktplatine
TCB-PX100PE	Gehäuse für Fensterkontaktplatine
TCB-PCUC2E	Relaisplatine
TCB-PCOS1E2	Betriebsmeldung Außengerät SDI / DI
TC-SMP-UNI-01	Betrieb-Störmeldemodul
Ölprotektoren (Zubehör)	
CUW-2	Ölprotektor + E-Heizung + Laubfang bis Größe 561 (SDI), 901 (DI)



SMART 4-WEGE-KASSETTE

- Zwei Wurfweiten gleichzeitig
- Frischluftzufuhr möglich*
- Kondensathebepumpe integriert
- Staubfilter auswaschbar
- Bewegungssensor (optional)

* Einlass Temperatur und Luftmenge beachten



Regelungsoptionen



Übersicht der Innengeräte zu passenden Außengeräten

Außengeräte	SDI 230V GP561ATW-E	SDI 230V GP801ATW-E	SDI 230V GP1101AT-E	SDI 230V GP1401AT-EI
RAV-HM561UT-E	•			
RAV-HM801UT-E		•		
RAV-HM1101UT-E			•	
RAV-HM1401UT-E				•

Übersicht – UT Smart Kassette

Innengerät RAV-		HM561UT-E	HM801UT-E	HM1101UT-E	HM1401UT-E
Luftvolumenstrom (h/n)	m³/h	1050/750	1920/810	2250/1050	2250/1170
Luftvolumenstrom (h/n)	l/s	291/208	533/225	625/292	625/325
Schalldruckpegel (h/n)	dB(A)	32/26	42/27	48/31	48/33
Schallleistungspegel (h/n)	dB(A)	48/43	56/43	61/46	61/48
Luftvolumenstrom (h/n)	m³/h	1050/750	1920/810	2250/1050	2250/1170
Luftvolumenstrom (h/n)	l/s	291/208	533/225	625/291	625/325
Schalldruckpegel (h/n)	dB(A)	32/26	42/27	48/31	48/33
Schallleistungspegel (h/n)	dB(A)	48/43	56/43	61/46	61/48
Abmessungen (H x B x T)	mm	256 x 840 x 840	319 x 840 x 840	319 x 840 x 840	319 x 840 x 840
Deckenpaneel-Abmessungen (H x B x T)	mm	30 x 950 x 950	30 x 950 x 950	30 x 950 x 950	30 x 950 x 950
Deckenpaneel-Gewicht	kg	5,00	5,00	5,00	5,00
Gewicht	kg	20	25	25	25
Betriebsspannung	V-Ph-Hz	220/240-1-50	220/240-1-50	220/240-1-50	220/240-1-50

Außengeräte

SDI
230 Volt



RAV-GP561ATW-E
RAV-GP801ATW-E



RAV-GP1101AT-E
RAV-GP1401AT-E1

Kombinationsdaten – Außengerät SDI

SDI 230V

Innengerät RAV-HM		561UT-E	801UT-E	1101UT-E	1401UT-E
Außengerät GP Serie RAV-GP		561ATW-E	801ATW-E	1101AT-E	1401AT-E1
Nennkühlleistung	kW •	5,00	7,10	10,00	12,50
P-Design C Hinweistext	•	Verfügbar auf der Website https://www.toshiba-klima-waerme.de/eco-design/			
Minimale Kühlleistung	kW •	1,20	1,90	3,10	3,10
Maximale Kühlleistung	kW •	5,60	8,00	12,00	14,00
Nennleistungsaufnahme	kW •	1,20	1,37	1,90	2,91
EER		4,17	5,18	5,26	4,30
SEER		8,17	9,72	9,25	8,87
ηsc		324%	386%	367%	352%
Energieeffizienzklasse	•	A++	A+++	A+++	
Saisonalenergieverbrauch	kWh •	214	256	378	845
Nennheizleistung	kW •	5,60	8,00	11,20	14,00
P-Design H Hinweistext	•	Verfügbar auf der Website https://www.toshiba-klima-waerme.de/eco-design/			
Minimale Heizleistung	kW •	0,90	1,30	2,60	2,60
Maximale Heizleistung	kW •	8,10	11,30	13,00	16,50
Nennleistungsaufnahme	kW •	1,29	1,45	2,18	3,04
COP		4,34	5,52	5,14	4,61
SCOP (A)		5,02	5,54	5,03	5,00
ηsh (A)		198%	219%	198%	197%
Energieeffizienzklasse	•	A++	A+++	A++	
Saisonalenergieverbrauch	kWh •	1058	1287	2557	2685

Technische Daten – Außengerät

SDI 230V

Außengerät RAV-GP		561ATW-E	801ATW-E	1101AT-E	1401AT-E1
Kompressor Typ		Gleichstrom-Doppel-Rollkolben			
Kältemittelfüllmenge	kg	1,35	1,90	3,10	3,10
Kältemittel		R32	R32	R32	R32
Minimale Rohrleitungslänge	m	3	3	3	3
Maximale Rohrleitungslänge	m	50	50	75	75
Maximale Höhendifferenz	m	30	30	30	30
Vorgefüllte Rohrleitungslänge	m	20	30	30	30
Nachfüllmenge	g/m	20	30	35	35
Bördelanschlüsse - Flüssigkeitsleitung ø	mm	6,35	9,52	9,52	9,52
Bördelanschlüsse - Gasleitung ø	mm	12,70	15,90	15,90	15,90
Luftvolumenstrom max.	m³/h ••	2250	3180	6960	6960
Luftvolumenstrom max.	l/s ••	625	883	1933	1933
Schalldruckpegel (h)	dB(A) •	32/26	42/27	48/31	48/33
Schallleistungspegel (h)	dB(A) •	63	63	66	67
Schalldruckpegel (h)	dB(A) •	48	48	50	51
Schallleistungspegel (h)	dB(A) •	65	66	67	68
Abmessungen (H x B x T)	mm	630 x 799 x 299	1050 x 1010 x 370	1550 x 1010 x 370	1550 x 1010 x 370
Gewicht	kg	45	74	104	104
Maximaler Betriebsstrom	A	13,10	20,80	22,80	22,80
Betriebsspannung	V-Ph-Hz	220/240-1-50	220/240-1-50	220/240-1-50	220/240-1-50
Betriebsbereich	°C •	-15 / + 52	-15 / + 52	-15 / + 52	-15 / + 52
Betriebsbereich	°C •	-27 / + 15	-27 / + 15	-27 / + 15	-27 / + 15

Messbedingungen: siehe U4 • = Kühlmodus •• = Heizmodus

Zubehör – UT Smart Kassette

Bestellnummer	Beschreibung
Deckenpaneele (Zubehör)	
RBC-U41PG(W)-E	Paneel
TCB-BC1603UE	Blockiersatz SMART Kassette
Fernbedienungen, Sensoren und deren Zubehör: IR Kit (Zubehör)	
TCB-SIR41U-E	Bewegungssensor Smart 4W Kass.
RBC-AX41U(W)-E	IREmpfKit Ausblgitter SMART Kass 950x950
Fernbedienungen, Sensoren und deren Zubehör: Kabel FB (Zubehör)	
RBC-AMTU31-E	Std. Kabelfernbedienung
RBC-ASCU11-E	Hotel Kabelfernbedienung
RBC-AWSU52-E	Kabel-FB + Wochentimer + BT
Fernbedienungen, Sensoren und deren Zubehör: Sensor (Zubehör)	
TCB-TC41U-E	Ferntemperatur-Sensor
Frischluff-Zubehör (Zubehör)	
TCB-FF101URE2	Frischluffflansch
TCB-GFC1603UE	Frischluff-Filterk. f. Ausblasg. 90x90
Regelkomponenten für externe kundenspezifische Anwendungen: 0-10V (Zubehör)	
RBC-FDP3-PE	Analog + Modbusmodul (nur + SDI, BigDI)
Regelkomponenten für externe kundenspezifische Anwendungen: Schnittstelle (Zubehör)	
INKNXTOS001R000	KNX Schnittst. 1IG A-B Bus /TO-RC-KNX-1I
INMBSTOS001R000	Intesis Modbus Schnittstelle/TO-RC-MBS-1
INBACTOS001R100	BACnet Schnittstelle
Regelkomponenten für externe kundenspezifische Anwendungen: Wifi Modul / GSM Modul (Zubehör)	
INWFITOS001R100	Toshiba-WiFi Schnittst. via App AC Cloud
INWMPOTOS001R000	Intesis WiFi-Schnittst. RAV/VRF IP-Home
Sonstiges: Zubehör für 4W Kassetten (Zubehör)	
TCB-SP1603UE	Höhenanpassung
Steuerungsmodule/Module zur Überwachung und Steuerung: Redundanzmodul (Zubehör)	
RS-9164-8005-WG	Fühler für EVO (anstatt 33NT400072M)
TC-USB-EVO-1	Redundanzmodul
TC-USB-EVO-4	Redundanzmodul (Todband)
Zentrale Regelungssysteme und deren Zubehör: SMMSu (Zubehör)	
BMS-IWF001OUCP-E	WiFi-Modul
Zusatz-Platinen und deren Zubehör (Zubehör)	
TCB-IFCB5-PE	Fensterkontaktplatine
TCB-PX100PE	Gehäuse für Fensterkontaktplatine
TCB-PCUC2E	Relaisplatine
TCB-PCOS1E2	Betriebsmeldung Außengerät SDI / DI
TC-SMP-UNI-01	Betrieb-Störmeldemodul
Ölprotektoren (Zubehör)	
CUW-2	Ölprotektor + E-Heizung + Laubfang bis Größe 561 (SDI), 901 (DI)
CUW-3	Ölprotektor + E-Heizung + Laubfang ab Größe 801 (SDI), 1101 (DI)

Alle Codes IN* sind aktuell nur kompatibel mit dem TCC-Link. Nicht mit TU2C-Link. Bei weiteren Fragen wenden Sie sich bitte an Ihre Vertriebsbeauftragten.

4-WEGE-KASSETTE



- Einzelsteuerung der Luftleitlamellen
- Frischluftzufuhr möglich*
- Kondensathebepumpe integriert
- Staubfilter auswaschbar

* Einlosstemperatur und Luftmenge beachten

Regelungsoptionen



Übersicht der Innengeräte zu passenden Außengeräten

Außengeräte	DI 230V GM562ATP-E	DI 230V GM602ATW-E	DI 230V GM902ATW-E	DI 230V GM1102ATW-E	DI 230V GM1402ATW-E	DI 230V GM1602ATW-E	DI 400V GM1102AT8W-E	DI 400V GM1402AT8W-E	DI 400V GM1602AT8W-E	SDI 230V GP561ATW-E	SDI 230V GP801ATW-E	SDI 230V GP1101AT-E	SDI 230V GP1401AT-E1	SDI 400V GP1101AT8-E	SDI 400V GP1401AT8-E	SDI 400V GP1601AT8-E
RAV-HM561UTP-E	•									•						
RAV-HM801UTP-E		•									•					
RAV-HM901UTP-E			•													
RAV-HM1101UTP-E				•								•				
RAV-HM1401UTP-E					•											
RAV-HM1601UTP-E						•										
RAV-HM1101UTP-E							•							•		
RAV-HM1401UTP-E								•					•		•	
RAV-HM1601UTP-E									•							•

Übersicht – UTP 4W Kasette

Innengerät RAV-		HM561UTP-E	HM801UTP-E	HM901UTP-E	HM1101UTP-E	HM1401UTP-E	HM1601UTP-E
Luftvolumenstrom (h/n)	m³/h	• 1050/780	1230/810	1600/900	2010/1170	2100/1230	2130/1260
Luftvolumenstrom (h/n)	l/s	• 292/217	342/225	444/250	558/325	583/342	592/350
Schalldruckpegel (h/n)	dB(A)	• 32/28	35/28	40/33	43/33	44/34	45/36
Schallleistungspegel (h/n)	dB(A)	• 47/43	50/43	55/48	58/48	59/49	60/51
Luftvolumenstrom (h/n)	m³/h	• 1050/780	1230/810	1600/900	2010/1170	2100/1230	2130/1230
Luftvolumenstrom (h/n)	l/s	• 291/217	341/225	444/250	558/325	583/341	592/350
Schalldruckpegel (h/n)	dB(A)	• 32/28	35/28	40/33	43/33	44/34	45/36
Schallleistungspegel (h/n)	dB(A)	• 47/43	50/43	55/48	58/48	59/49	60/51
Abmessungen (H x B x T)	mm	256 x 840 x 840	256 x 840 x 840	319 x 840 x 840	319 x 840 x 840	319 x 840 x 840	319 x 840 x 840
Deckenpaneel-Abmessungen (H x B x T)	mm	30 x 950 x 950	30 x 950 x 950	30 x 950 x 950	30 x 950 x 950	30 x 950 x 950	30 x 950 x 950
Deckenpaneel-Gewicht	kg	4,20	4,20	4,20	4,20	4,20	4,20
Gewicht	kg	20	20	24	24	24	24
Betriebsspannung	V-Ph-Hz	220/240-1-50	220/240-1-50	220/240-1-50	220/240-1-50	220/240-1-50	220/240-1-50

Außengeräte



Kombinationsdaten – Außengerät DI-S2

Innengerät RAV-HM	DI-S2 230V						DI-S2 400V		
	561UTP-E	801UTP-E	901UTP-E	1101UTP-E	1401UTP-E	1601UTP-E	1101UTP-E	1401UTP-E	1601UTP-E
Außengerät GM_02 Serie RAV-GM	562ATP-E	802ATW-E	902ATW-E	1102ATW-E	1402ATW-E	1602ATW-E	1102AT8W-E	1402AT8W-E	1602AT8W-E
Nennkühlleistung	kW • 5,00	6,70	8,00	9,50	12,10	14,00	9,50	12,10	14,00
P-Design C Hinweistext	Verfügbar auf der Website https://www.toshiba-klima-waerme.de/eco-design/								
Minimale Kühlleistung	kW • 1,50	1,90	1,90	3,00	3,00	3,00	3,00	3,00	3,00
Maximale Kühlleistung	kW • 5,60	8,00	8,80	11,20	13,20	15,00	11,20	13,20	15,00
Nennleistungsaufnahme	kW • 1,56	1,90	2,29	2,57	3,88	5,05	2,52	3,81	4,92
EER	3,21	3,52	3,50	3,70	3,12	2,77	3,76	3,17	2,84
SEER	6,84	7,50	7,50	7,50	7,30	6,60	7,15	6,91	6,53
ηsc	271%	297%	297%	297%	289%	261%	283%	273%	258%
Energieeffizienzklasse	• A++	A++	A++	A++			A++	-	-
Saisonaler Energieverbrauch	kWh • 256	313	373	443	994	1272	465	1050	1286
Nennheizleistung	kW • 5,30	7,70	8,60	11,20	13,00	16,00	11,20	13,00	16,00
P-Design H Hinweistext	Verfügbar auf der Website https://www.toshiba-klima-waerme.de/eco-design/								
Minimale Heizleistung	kW • 1,50	1,60	1,60	3,00	3,00	3,00	3,00	3,00	3,00
Maximale Heizleistung	kW • 6,30	9,00	9,90	13,00	16,00	17,00	13,00	16,00	18,00
Nennleistungsaufnahme	kW • 1,36	1,99	2,09	2,86	3,43	4,72	2,82	3,39	4,65
COP	3,90	3,87	4,12	3,92	3,79	3,39	3,97	3,83	3,44
SCOP (A)	4,62	4,60	4,60	4,40	4,40	4,40	4,29	4,30	4,38
ηsh (A)	182%	181%	181%	173%	173%	173%	169%	169%	172%
Energieeffizienzklasse	• A++	A++	A++	A+			A+	-	-
Saisonaler Energieverbrauch	kWh • 848	1552	1917	2544	2544	2542	2609	2603	2554

Technische Daten – Außengerät

Außengerät RAV-GM	DI-S2 230V						DI-S2 400V		
	562ATP-E	802ATW-E	902ATW-E	1102ATW-E	1402ATW-E	1602ATW-E	1102AT8W-E	1402AT8W-E	1602AT8W-E
Kompressor Typ	Gleichstrom-Doppel-Rollkolben								
Kältemittelfüllmenge	kg 0,90	1,90	1,90	2,40	2,40	2,40	2,40	2,40	2,40
Kältemittel	R32	R32	R32	R32	R32	R32	R32	R32	R32
Minimale Rohrleitungslänge	m 5	5	5	5	5	5	5	5	5
Maximale Rohrleitungslänge	m 30	30	50	50	50	50	50	50	50
Maximale Höhendifferenz	m 30	30	30	30	30	30	30	30	30
Vorgefüllte Rohrleitungslänge	m 20	20	20	30	30	30	30	30	30
Nachfüllmenge	g/m 20	35	35	35	35	35	35	35	35
Bördelanschlüsse - Flüssigkeitsleitung ø	mm 6,35	9,52	9,52	9,52	9,52	9,52	9,52	9,52	9,52
Bördelanschlüsse - Gasleitung ø	mm 12,70	15,90	15,90	15,90	15,90	15,90	15,90	15,90	15,90
Luftvolumenstrom max.	m³/h •• 2400	2808	2808	4950	4950	4950	4950	4950	4950
Luftvolumenstrom max.	l/s •• 667	780	780	1375	1375	1375	1375	1375	1375
Schalldruckpegel (h)	dB(A) • 32/28	35/28	40/33	43/33	44/34	45/36	43/33	44/34	45/36
Schallleistungspegel (h)	dB(A) • 63	68	68	70	73	74	70	73	74
Schalldruckpegel (l)	dB(A) • 48	52	55	56	56	56	56	56	56
Schallleistungspegel (l)	dB(A) • 65	71	71	73	74	74	73	74	74
Abmessungen (H x B x T)	mm 550 x 780 x 290	630 x 799 x 299	630 x 799 x 299	1050 x 1010 x 370	1050 x 1010 x 370	1050 x 1010 x 370	1050 x 1010 x 370	1050 x 1010 x 370	1050 x 1010 x 370
Gewicht	kg 40	47	47	85	85	88	85	85	85
Maximaler Betriebsstrom	A 15,00	16,00	16,00	22,50	23,00	29,20	11,60	13,40	14,60
Betriebsspannung	V-Ph-Hz 220/240-1-50	220/240-1-50	220/240-1-50	220/240-1-50	220/240-1-50	220/240-1-50	380/415-3-50	380/415-3-50	380/415-3-50
Betriebsbereich	°C • -15 / + 46	-15 / + 46	-15 / + 46	-15 / + 46	-15 / + 46	-15 / + 46	-15 / + 46	-15 / + 46	-15 / + 46
Betriebsbereich	°C • -15 / + 15	-15 / + 15	-15 / + 15	-15 / + 15	-15 / + 15	-15 / + 15	-15 / + 15	-15 / + 15	-15 / + 15

Messbedingungen: siehe U4 • = Kühlmodus •• = Heizmodus

Außengeräte



Kombinationsdaten – Außengerät SDI

Innengerät RAV-HM	SDI 230V				SDI 400V		
	561UTP-E	801UTP-E	1101UTP-E	1401UTP-E	1101UTP-E	1401UTP-E	1601UTP-E
Außengerät GP Serie RAV-GP	561ATW-E	801ATW-E	1101AT-E	1401AT-E1	1101AT8-E	1401AT8-E*	1601AT8-E
Nennkühlleistung	kW • 5,00	7,10	10,00	12,50	10,00	12,50	14,00
P-Design C Hinweistext	• Verfügbar auf der Website https://www.toshiba-klima-waerme.de/eco-design/						
Minimale Kühlleistung	kW • 1,20	1,90	3,10	3,10	2,60	2,60	2,60
Maximale Kühlleistung	kW • 5,60	8,00	12,00	14,00	12,00	14,00	16,00
Nennleistungsaufnahme	kW • 1,22	1,58	2,13	3,16	2,32	3,42	4,34
EER	4,10	4,49	4,69	3,96	4,31	3,65	3,23
SEER	7,73	8,96	9,00	8,59	7,32	7,35	6,99
η _{sc}	306%	355%	357%	341%	290%	291%	277%
Energieeffizienzklasse	• A++	A+++	A+++		A++		
Saisonaler Energieverbrauch	kWh • 226	277	389	874	478	1021	1201
Nennheizleistung	kW • 5,60	8,00	11,20	14,00	11,20	14,00	16,00
P-Design H Hinweistext	• Verfügbar auf der Website https://www.toshiba-klima-waerme.de/eco-design/						
Minimale Heizleistung	kW • 0,90	1,30	2,60	2,60	2,40	2,40	2,40
Maximale Heizleistung	kW • 8,10	11,30	13,00	16,50	15,60	18,00	19,00
Nennleistungsaufnahme	kW • 1,30	1,77	2,34	3,21	2,41	3,41	4,28
COP	4,31	4,52	4,76	4,36	4,65	4,11	3,74
SCOP (A)	4,98	5,24	4,76	4,79	4,38	4,38	4,38
η _{sh} (A)	196%	207%	187%	187%	172%	172%	172%
Energieeffizienzklasse	• A++	A+++	A++		A+		
Saisonaler Energieverbrauch	kWh • 1069	1363	2706	2832	3036	3036	3049

Technische Daten – Außengerät

Außengerät RAV-GP	SDI 230V				SDI 400V		
	561ATW-E	801ATW-E	1101AT-E	1401AT-E1	1101AT8-E	1401AT8-E*	1601AT8-E
Kompressor Typ	Gleichstrom-Doppel-Rollkolben						
Kältemittelfüllmenge	kg 1,35	1,90	3,10	3,10	2,60	2,60	2,60
Kältemittel	R32	R32	R32	R32	R32	R32	R32
Minimale Rohrleitungslänge	m 3	3	3	3	3	3	3
Maximale Rohrleitungslänge	m 50	50	75	75	75	75	75
Maximale Höhendifferenz	m 30	30	30	30	30	30	30
Vorgefüllte Rohrleitungslänge	m 20	30	30	30	30	30	30
Nachfüllmenge	g/m 20	30	35	35	40	40	40
Bördelanschlüsse - Flüssigkeitsleitung ø	mm 6,35	9,52	9,52	9,52	9,52	9,52	9,52
Bördelanschlüsse - Gasleitung ø	mm 12,70	15,90	15,90	15,90	15,90	15,90	15,90
Luftvolumenstrom max.	m³/h •• 2250	3180	6960	6960	6060	6180	6180
Luftvolumenstrom max.	l/s •• 625	883	1933	1933	1683	1717	1717
Schalldruckpegel (h)	dB(A) • 32/28	35/28	43/33	44/34	43/33	44/34	45/36
Schallleistungspegel (h)	dB(A) • 63	63	66	67	66	68	68
Schalldruckpegel (h)	dB(A) • 48	48	50	51	50	52	53
Schallleistungspegel (h)	dB(A) • 65	66	67	68	67	69	70
Abmessungen (H x B x T)	mm 630 x 799 x 299	1050 x 1010 x 370	1550 x 1010 x 370	1550 x 1010 x 370	1340 x 900 x 320	1340 x 900 x 320	1340 x 900 x 320
Gewicht	kg 45	74	104	104	95	95	95
Maximaler Betriebsstrom	A 13,10	20,80	22,80	22,80	16,40	16,40	16,40
Betriebsspannung	V-Ph-Hz 220/240-1-50	220/240-1-50	220/240-1-50	220/240-1-50	380/415-3-50	380/415-3-50	380/415-3-50
Betriebsbereich	°C • -15 / + 52	-15 / + 52	-15 / + 52	-15 / + 52	-15 / + 46	-15 / + 46	-15 / + 46
Betriebsbereich	°C • -27 / +15	-27 / +15	-27 / + 15	-27 / +15	-20 / + 15	-20 / + 15	-20 / + 15

* Dieser Artikel wird im Laufe des Jahres durch RAV-GP1401AT8-E1 (gleicher Listenpreis) ersetzt.

Messbedingungen: siehe U4 • = Kühlmodus •• = Heizmodus

Technische Abmessungen

Innengerät DI-S2	Maße in mm			Innengerät SDI	Maße in mm		
	A	B	C		A	B	C
HM561UTP-E	840	256	840	HM561UTP-E	840	256	840
HM801UTP-E	840	256	840	HM801UTP-E	840	256	840
HM901UTP-E	840	319	840	HM1101UTP-E	840	319	840
HM1101UTP-E	840	319	840	HM1401UTP-E	840	319	840
HM1401UTP-E	840	319	840	HM1601UTP-E	840	319	840
HM1601UTP-E	840	319	840				

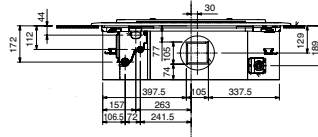
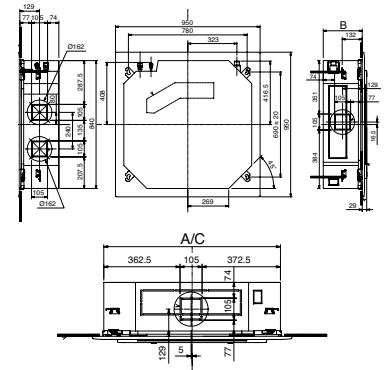

Außengerät DI-S2 230V	Betriebsspannung V-Ph-Hz	K-Querschnitt Zuleitung/mm ²	K-Querschnitt Verbindungsleitung/mm ²	Sicherung/ A	Maße in mm		
					A	B	C
RAV-GM562ATP-E	220/240-1-50	2,50	1,50	20	780	550	290
RAV-GM802ATW-E	220/240-1-50	2,50	1,50	20	799	630	299
RAV-GM902ATW-E	220/240-1-50	2,50	1,50	20	799	630	299
RAV-GM1102ATW-E	220/240-1-50	4,00	1,50	25	1010	1050	370
RAV-GM1402ATW-E	220/240-1-50	4,00	1,50	25	1010	1050	370
RAV-GM1602ATW-E	220/240-1-50	4,00	1,50	32	1010	1050	370
Außengerät DI-S2 400V							
RAV-GM1102AT8W-E	380/415-3-50	2,50	1,50	16	1010	1050	370
RAV-GM1402AT8W-E	380/415-3-50	2,50	1,50	16	1010	1050	370
RAV-GM1602AT8W-E	380/415-3-50	2,50	1,50	20	1010	1050	370
Außengerät SDI 230V							
RAV-GP561ATW-E	220/240-1-50	2,50	1,50	16	799	630	299
RAV-GP801ATW-E	220/240-1-50	4,00	1,50	25	1010	1050	370
RAV-GP1101AT-E	220/240-1-50	4,00	1,50	25	1010	1550	370
RAV-GP1401AT-E1	220/240-1-50	4,00	1,50	25	1010	1550	370
Außengerät SDI 400V							
RAV-GP1101AT8-E	380/415-3-50	2,50	1,50	20	900	1340	320
RAV-GP1401AT8-E*	380/415-3-50	2,50	1,50	20	900	1340	320
RAV-GP1601AT8-E	380/415-3-50	2,50	1,50	20	900	1340	320

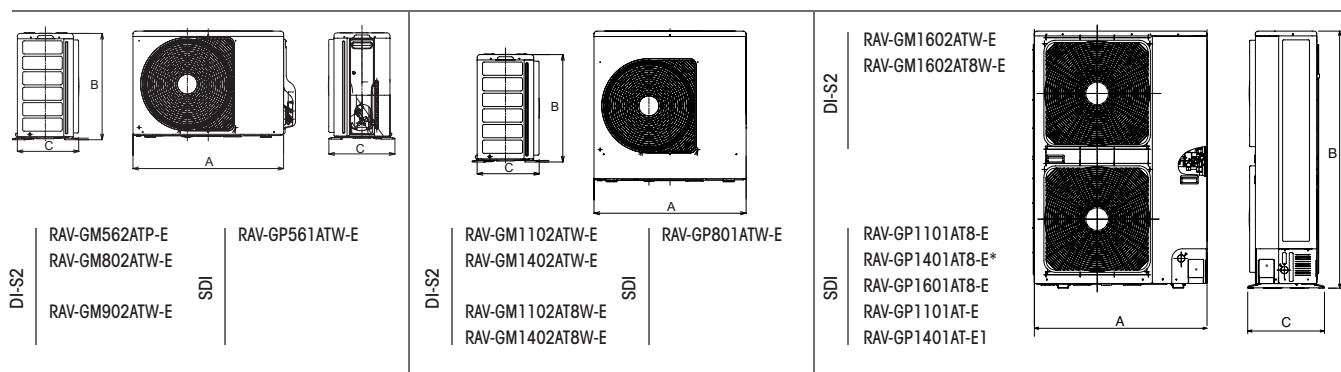

Der aufgeführte Kabelquerschnitt gilt für Leitungslängen bis 10 m. Die elektrischen Leitungen müssen vom Typ H07 RN-F (245 IEC 57) oder hochwertiger sein und mit einer Isolierung aus synthetischem Gummi sowie mit einer Beschichtung aus Neopren entsprechend den Vorschriften EN 60335-2-40 versehen sein. Es sind jeweils die örtlichen Elektroinstallationsvorschriften zu beachten!

Elektrische Anschlüsse

DI-S2 230 Volt	Legende
1	Verbindungsleitung Innengerät Ph
2	Verbindungsleitung Innengerät N
3	Kommunikation Innen-/Außengerät
N	Neutralleiter
L1	Phase
⊕	Erde
①	Verzögerungssicherung oder thermomagnetischer Trennschalter
②	Hauptschalter

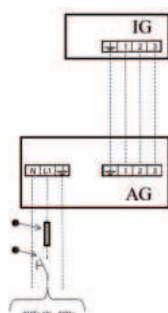

DI-S2 400 Volt	Legende
1	Verbindungsleitung Innengerät Ph
2	Verbindungsleitung Innengerät N
3	Kommunikation Innen-/Außengerät
N	Neutralleiter
L1	Phase
L1	Phase
⊕	Erde
①	Verzögerungssicherung oder thermomagnetischer Trennschalter
②	Hauptschalter

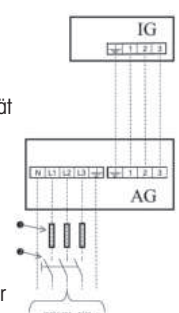



I FEEL



GOOD TODAY



Zubehör – UTP 4W Kassette

Bestellnummer	Beschreibung
Deckenpaneele (Zubehör)	
RBC-U33P-E	Paneel ohne IR für Anwesenheitssensor
RBC-U33PB-E	Schwarzes Paneel ohne IR
TCB-EABC1UHP-E	Luftreiniger für RBC-U33P-E
Fernbedienungen, Sensoren und deren Zubehör: IR Kit (Zubehör)	
TCB-SIR33UP-E	Bewegungssensor für Paneel RBC-U33P-E
RBC-AXU31UM-E	IR-FB + Empfängerkit Paneel 600x600 Ser1
RBC-AXU33UP-E	Kit Infrarot-FB Für RBC-U33P-E
RBC-AXU33UPB-E	Kit Infrarot-FB für RBC-U33PB-E
Fernbedienungen, Sensoren und deren Zubehör: Kabel FB (Zubehör)	
RBC-AMTU31-E	Std. Kabelfernbedienung
RBC-ASCU11-E	Hotel Kabelfernbedienung
RBC-AWSU52-E	Kabel-FB + Wochentimer + BT
Fernbedienungen, Sensoren und deren Zubehör: Sensor (Zubehör)	
TCB-TC41U-E	Ferntemperatur-Sensor
Filter und deren Zubehör (Zubehör)	
TCB-PLFC2UPE-80DE	Zus.filter 2,5PM nach Filt 4WKassRAV/VRF
TCB-PLFC1UPE120DE	Zus.filter 2,5PM vor Filt 4WKassRAV/VRF
Frischluff-Zubehör (Zubehör)	
TCB-FF101URE2	Frischluffflansch
TCB-GB1602UE	Frischluffbox
TCB-GFC1602UE	Frischluff-Filterkammer
Regelkomponenten für externe kundenspezifische Anwendungen: 0-10V (Zubehör)	
RBC-FDP3-PE	Analog + Modbusmodul (nur + SDI, BigDI)
Regelkomponenten für externe kundenspezifische Anwendungen: Schnittstelle (Zubehör)	
INKNXTOS001R000	KNX Schnittst. 1IG A-B Bus /TO-RC-KNX-11
INMBSTOS001R000	Intesis Modbus Schnittstelle/TO-RC-MBS-1
INBACTOS001R100	BACnet Schnittstelle
Regelkomponenten für externe kundenspezifische Anwendungen: Wifi Modul / GSM Modul (Zubehör)	
INWFITOS001R100	Toshiba-Wifi Schnittst. via App AC Cloud
INWMPTOS001R000	Intesis WIFI-Schnittst. RAV/VRF IP-Home
Sonstiges: Zubehör für 4W Kassetten (Zubehör)	
TCB-ADCN510JP-E	Paneel Adapter RBC-U32PGP-E/4W Std
TCB-BC1602UE	BlockiersatzLuftlamelle STANDRD Kassette
TCB-EAPC1UHP-E	Luftreiniger f. RBC-U33P-E
Steuerungsmodule/Module zur Überwachung und Steuerung: Redundanzmodul (Zubehör)	
RS-9164-8005-WG	Fühler für EVO (anstatt 33NT400072M)
TC-USB-EVO-1	Redundanzmodul
TC-USB-EVO-4	Redundanzmodul (Todband)
Zentrale Regelungssysteme und deren Zubehör: SMMSu (Zubehör)	
BMS-IWFO01OUJCP-E	WiFi-Modul
Zusatz-Platinen und deren Zubehör (Zubehör)	
TCB-KBOS4E	Reduz Stromsp./Verdichtermeld. BigDI/SDI
TCB-IFCB5-PE	Fensterkontaktplatine
TCB-PX100PE	Gehäuse für Fensterkontaktplatine
TCB-PCOS1E2	Betriebsmeldung Außengerät SDI / DI
TC-SMP-UNI-01	Betrieb-Störmeldemodul
Ölprotektoren (Zubehör)	
CUW-2	Ölprotektor + E-Heizung + Laubfang bis Größe 561 (SDI), 901 (DI)
CUW-3	Ölprotektor + E-Heizung + Laubfang ab Größe 801 (SDI), 1101 (DI)

Alle Codes IN* sind aktuell nur kompatibel mit dem TCC-Link. Nicht mit TU2C-Link. Bei weiteren Fragen wenden Sie sich bitte an Ihre Vertriebsbeauftragten.

1-WEGE-KASSETTE



- Einzelsteuerung der Luftleitlamellen
- Frischluftzufuhr möglich*
- Kondensatpumpen integriert
- Staubfilter auswaschbar

* Einlasstemperatur und Luftmenge beachten

Regelungsoptionen



Übersicht der Innengeräte zu passenden Außengeräten

Außengeräte	DI 230V GM302ATP-E	DI 230V GM402ATP-E
RAV-HM301U1TP-E	•	
RAV-HM401U1TP-E		•

Übersicht – U1TP 1 Wege Kasette

Innengerät RAV-		HM301U1TP-E	HM401U1TP-E
Luftvolumenstrom (h/n)	m³/h	520/310	540/290
Luftvolumenstrom (h/n)	l/s	291/217	341/225
Schalldruckpegel (h/n)	dB(A)	39 - 30	40 - 30
Schallleistungspegel (h/n)	dB(A)	54 - 45	55 - 45
Luftvolumenstrom (h/n)	m³/h	520/310	540/290
Luftvolumenstrom (h/n)	l/s	291/217	341/225
Schalldruckpegel (h/n)	dB(A)	39 - 30	40 - 30
Schallleistungspegel (h/n)	dB(A)	54 - 45	55 - 45
Abmessungen (H x B x T)	mm	150 x 990 x 450	150 x 990 x 450
Deckenpaneel-Abmessungen (H x B x T)	mm	30x1220x530	30x1220x530
Deckenpaneel-Gewicht	kg	4,00	4,00
Gewicht	kg	13	13
Betriebsspannung	V-Ph-Hz	220/240-1-50	220/240-1-50

Außengeräte

DI-S2
230 Volt



RAV-GM302ATP-E
RAV-GM402ATP-E

Kombinationsdaten – Außengerät DI-S2

DI-S2 230V

Innengerät RAV-HM		301U1TP-E	401U1TP-E
Außengerät GM_O2 Serie RAV-GM		302ATP-E	402ATP-E
Nennkühlleistung	kW •	2,50	3,60
P-Design C Hinweistext	•	Verfügbar auf der Website https://www.toshiba-klima-waerme.de/eco-design/	
Minimale Kühlleistung	kW •	0,90	0,90
Maximale Kühlleistung	kW •	3,00	4,00
Nennleistungsaufnahme	kW •	0,69	1,13
EER		3,62	3,19
SEER		6,20	6,00
η _{sc}		245%	237%
Energieeffizienzklasse	•	A++	A+
Saisonaler Energieverbrauch	kWh •	141	210
Nennheizleistung	kW •	3,40	4,00
P-Design H Hinweistext	•	Verfügbar auf der Website https://www.toshiba-klima-waerme.de/eco-design/	
Minimale Heizleistung	kW •	0,80	0,80
Maximale Heizleistung	kW •	4,50	5,00
Nennleistungsaufnahme	kW •	1,03	1,32
COP		3,30	3,03
SCOP (A)		4,10	4,00
η _{sh} (A)		161%	157%
Energieeffizienzklasse	•	A+	A+
Saisonaler Energieverbrauch	kWh •	888	945

Technische Daten – Außengerät

DI-S2 230V

Außengerät RAV-GM		302ATP-E	402ATP-E
Kompressor Typ		Gleichstrom Rollkolben	Gleichstrom-Doppel-Rollkolben
Kältemittelfüllmenge	kg	0,63	0,90
Kältemittel		R32	R32
Minimale Rohrleitungslänge	m	2	2
Maximale Rohrleitungslänge	m	20	20
Maximale Höhendifferenz	m	10	10
Vorgefüllte Rohrleitungslänge	m	15	15
Nachfüllmenge	g/m	20	20
Bördelanschlüsse - Flüssigkeitsleitung ø	mm	6,35	6,35
Bördelanschlüsse - Gasleitung ø	mm	9,52	12,70
Luftvolumenstrom max.	m ³ /h ••	1800	2200
Luftvolumenstrom max.	l/s ••	500	611
Schalldruckpegel (h)	dB(A) •	39 - 30	40 - 30
Schallleistungspegel (h)	dB(A) •	61	64
Schalldruckpegel (h)	dB(A) •	47	50
Schallleistungspegel (h)	dB(A) •	62	65
Abmessungen (H x B x T)	mm	550 x 780 x 290	550 x 780 x 290
Gewicht	kg	29	34
Maximaler Betriebsstrom	A	7,90	9,20
Betriebsspannung	V-Ph-Hz	220/240-1-50	220/240-1-50
Betriebsbereich	°C •	-15 / + 46	-15 / + 46
Betriebsbereich	°C •	-15 / + 15	-15 / + 15

Messbedingungen: siehe U4 • = Kühlmodus •• = Heizmodus

Technische Abmessungen

Innengerät DI-S2	Maße in mm		
	A	B	C
HM301U1TP-E	990	150	450
HM401U1TP-E	990	150	450

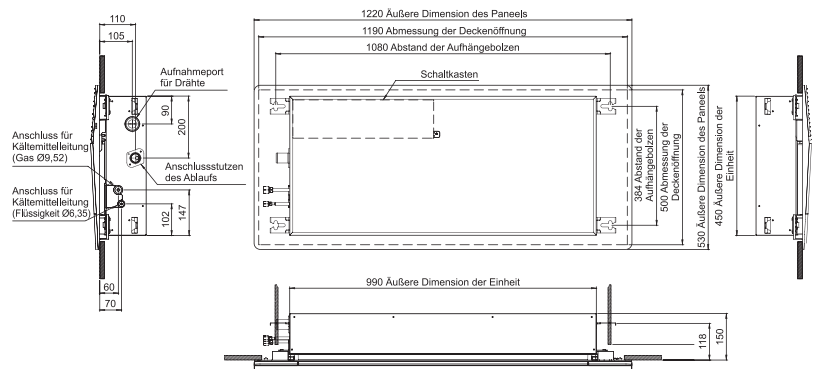

Außengerät DI-S2 230V	Betriebsspannung V-Ph-Hz	K-Querschnitt Zuleitung/mm ²	K-Querschnitt Verbindungsleitung/mm ²	Sicherung/ A	Maße in mm		
					A	B	C
RAV-GM302ATP-E	220/240-1-50	1,50	1,00	15	780	550	290
RAV-GM402ATP-E	220/240-1-50	1,50	1,00	15	780	550	290

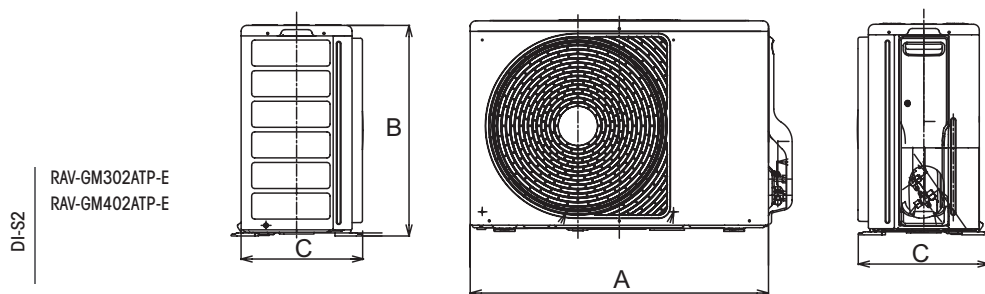

Der aufgeführte Kabelquerschnitt gilt für Leitungslängen bis 10 m. Die elektrischen Leitungen müssen vom Typ H07 RN-F (245 IEC 57) oder hochwertiger sein und mit einer Isolierung aus synthetischem Gummi sowie mit einer Beschichtung aus Neopren entsprechend den Vorschriften EN 60335-2-40 versehen sein. Es sind jeweils die örtlichen Elektroinstallationsvorschriften zu beachten!

Elektrische Anschlüsse

DI-S2
230 Volt

Legende

- 1 Verbindungsleitung Innengerät Ph
- 2 Verbindungsleitung Innengerät N
- 3 Kommunikation Innen-/Außengerät
- N Neutraleiter
- L1 Phase
- ⊕ Erde
- ① Verzögerungssicherung oder thermomagnetischer Trennschalter
- ② Hauptschalter

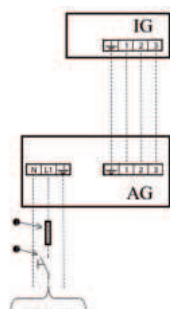

Zubehör – U1TP 1 Wege Kassette

Bestellnummer	Beschreibung
Deckenpaneele (Zubehör)	
RBC-UY32P-E	Paneel 1W Kassette <= 3,7kW
Fernbedienungen, Sensoren und deren Zubehör: IR Kit (Zubehör)	
RBC-AX33UY-P-E	IR FB-Kit 1W-Kassette
TCB-SIR41UY-P-E	Bewegungssensor
Fernbedienungen, Sensoren und deren Zubehör: Kabel FB (Zubehör)	
RBC-AMTU31-E	Std. Kabelfernbedienung
RBC-ASCU11-E	Hotel Kabelfernbedienung
RBC-AWSU52-E	Kabel-FB + Wochentimer + BT
Fernbedienungen, Sensoren und deren Zubehör: Sensor (Zubehör)	
TCB-TC41U-E	Ferntemperatur-Sensor
Regelkomponenten für externe kundenspezifische Anwendungen: 0-10V (Zubehör)	
RBC-FDP3-PE	Analog + Modbusmodul (nur + SDI, BigDI)
Regelkomponenten für externe kundenspezifische Anwendungen: Schnittstelle (Zubehör)	
INKXTOS001R000	KNX Schnittst. 1IG A-B Bus /TO-RC-KNX-1I
INMBSTOS001R000	Intesis Modbus Schnittstelle/TO-RC-MBS-1
INBACTOS001R100	BACnet Schnittstelle
Regelkomponenten für externe kundenspezifische Anwendungen: Wifi Modul / GSM Modul (Zubehör)	
INWFITOS001R100	Toshiba-WiFi Schnittst. via App AC Cloud
INWMPOTOS001R000	Intesis WiFi-Schnittst. RAW/VRF IP-Home
Sonstiges: Zubehör für 1W Kassetten (Zubehör)	
TCB-EAPC1UYHP-E	Luftreiniger
Steuerungsmodule/Module zur Überwachung und Steuerung: Redundanzmodul (Zubehör)	
RS-9164-8005-WG	Fühler für EVO (anstatt 33NT400072M)
TC-USB-EVO-1	Redundanzmodul
TC-USB-EVO-4	Redundanzmodul (Todband)
Zentrale Regelungssysteme und deren Zubehör: SMMSu (Zubehör)	
BMS-IWF001OUCP-E	WiFi-Modul
Zusatz-Platinen und deren Zubehör (Zubehör)	
TCB-IFCB5-PE	Fensterkontaktplatine
TCB-PX100PE	Gehäuse für Fensterkontaktplatine
TCB-PCUC2E	Relaisplatine
TC-SMP-UNI-01	Betrieb-Störmeldemodul
Ölprotektoren (Zubehör)	
CUW-2	Ölprotektor + E-Heizung + Laubfang bis Größe 561 (SDI), 901 (DI)

Alle Codes IN* sind aktuell nur kompatibel mit dem TCC-Link. Nicht mit TU2C-Link. Bei weiteren Fragen wenden Sie sich bitte an Ihre Vertriebsbeauftragten.

STANDARD KANALGERÄT



- Unauffälliger Einbau
- Infrarot-Regelungsoption
- Hoher statischer Druck: bis zu 120 Pa
- Kondensathebepumpe integriert
- Grobstaubfilter

Hochdruckkanalgeräte finden Sie ab Seite 80



Übersicht der Innengeräte zu passenden Außengeräten

Außengeräte	DI 230V GM562ATP-E	DI 230V GM802ATW-E	DI 230V GM902ATW-E	DI 230V GM1102ATW-E	DI 230V GM1402ATW-E	DI 230V GM1602ATW-E	DI 400V GM1102AT8W-E	DI 400V GM1402AT8W-E	DI 400V GM1602AT8W-E	SDI 230V GP561ATW-E	SDI 230V GP801ATW-E	SDI 230V GP1101AT-E	SDI 230V GP1401AT-E1	SDI 400V GP1101AT8-E	SDI 400V GP1401AT8-E	SDI 400V GP1601AT8-E
RAV-HM561BTP-E	•									•						
RAV-HM801BTP-E		•									•					
RAV-HM901BTP-E			•													
RAV-HM1101BTP-E				•								•				
RAV-HM1401BTP-E					•											
RAV-HM1601BTP-E						•										
RAV-HM1101BTP-E							•							•		
RAV-HM1401BTP-E								•					•		•	
RAV-HM1601BTP-E									•							•

Übersicht – BTP Kanalgerät

Innengerät RAV-		HM561BTP-E	HM801BTP-E	HM901BTP-E	HM1101BTP-E	HM1401BTP-E	HM1601BTP-E
Luftvolumenstrom (h/n)	m³/h	• 800/480	1200/750	1700/1000	2100/1260	2100/1260	2100/1260
Luftvolumenstrom (h/n)	l/s	• 222/133	333/208	472/278	583/350	583/350	583/350
Schalldruckpegel (h/n)	dB(A)	• 33/25	34/26	37/30	40/33	40/33	40/33
Schallleistungspegel (h/n)	dB(A)	• 48/40	49/41	52/45	63/54	63/54	63/54
Luftvolumenstrom (h/n)	m³/h	• 800/480	1200/750	1700/1000	2100/1260	2100/1260	2100/1260
Luftvolumenstrom (h/n)	l/s	• 222/133	333/200	472/278	583/350	583/350	583/350
Schalldruckpegel (h/n)	dB(A)	• 33/25	34/26	37/30	40/33	40/33	40/33
Schallleistungspegel (h/n)	dB(A)	• 48/40	49/41	52/45	63/54	63/54	63/54
Externe statische Pressung (h/n)	Pa	150/30	150/30	150/40	150/40	150/50	150/50
Abmessungen (H x B x T)	mm	275 x 700 x 750	275 x 1000 x 750	275 x 1400 x 750	275 x 1400 x 750	275 x 1400 x 750	275 x 1400 x 750
Gewicht	kg	23	31	41	41	41	41
Betriebsspannung	V-Ph-Hz	220/240-1-50	220/240-1-50	220/240-1-50	220/240-1-50	220/240-1-50	220/240-1-50

Außengeräte

DI-S2
230 Volt



DI-S2
400 Volt



Kombinationsdaten – Außengerät DI-S2

Innengerät RAV-HM	DI-S2 230V						DI-S2 400V		
	561BTP-E	801BTP-E	901BTP-E	1101BTP-E	1401BTP-E	1601BTP-E	1101BTP-E	1401BTP-E	1601BTP-E
Außengerät GM_02 Serie RAV-GM	562ATP-E	802ATW-E	902ATW-E	1102ATW-E	1402ATW-E	1602ATW-E	1102AT8W-E	1402AT8W-E	1602AT8W-E
Nennkühlleistung	kW • 5,00	6,70	8,00	9,50	12,10	14,00	9,50	12,10	14,00
P-Design C Hinweistext	Verfügbar auf der Website https://www.toshiba-klima-waerme.de/eco-design/								
Minimale Kühlleistung	kW • 1,50	1,90	1,90	3,00	3,00	3,00	3,00	3,00	3,00
Maximale Kühlleistung	kW • 5,60	8,00	8,80	11,20	13,20	15,00	11,20	13,20	15,00
Nennleistungsaufnahme	kW • 1,83	2,02	2,39	2,60	4,01	5,26	2,56	3,94	5,14
EER	2,73	3,32	3,35	3,65	3,02	2,66	3,71	3,07	2,72
SEER	5,80	6,37	6,75	6,40	6,15	5,90	6,00	5,87	5,80
ηsc	229%	252%	267%	253%	243%	233%	237%	232%	229%
Energieeffizienzklasse	• A+	A++	A++	A++	A++		A+		
Saisonaler Energieverbrauch	kWh • 302	368	415	519	1180	1423	554	1236	1448
Nennheizleistung	kW • 5,30	7,70	8,60	11,20	13,00	16,00	11,20	13,00	16,00
P-Design H Hinweistext	Verfügbar auf der Website https://www.toshiba-klima-waerme.de/eco-design/								
Minimale Heizleistung	kW • 1,50	1,60	1,60	3,00	3,00	3,00	3,00	3,00	3,00
Maximale Heizleistung	kW • 6,30	9,00	9,90	13,00	16,00	17,00	13,00	16,00	18,00
Nennleistungsaufnahme	kW • 1,62	2,04	2,15	2,91	3,55	4,73	2,87	3,50	4,66
COP	3,27	3,77	4,00	3,85	3,66	3,38	3,90	3,71	3,43
SCOP (A)	4,11	4,30	4,30	4,00	3,92	4,05	3,92	3,84	3,96
ηsh (A)	161%	169%	169%	157%	154%	159%	154%	151%	155%
Energieeffizienzklasse	• A+	A+	A+	A+			A		
Saisonaler Energieverbrauch	kWh • 954	1660	2050	2937	2998	2901	2999	3061	2966

Technische Daten – Außengerät

Außengerät RAV-GM	DI-S2 230V						DI-S2 400V		
	562ATP-E	802ATW-E	902ATW-E	1102ATW-E	1402ATW-E	1602ATW-E	1102AT8W-E	1402AT8W-E	1602AT8W-E
Kompressor Typ	Gleichstrom-Doppel-Rollkolben								
Kältemittelfüllmenge	kg 0,90	1,90	1,90	2,40	2,40	2,40	2,40	2,40	2,40
Kältemittel	R32	R32	R32	R32	R32	R32	R32	R32	R32
Minimale Rohrleitungslänge	m 5	5	5	5	5	5	5	5	5
Maximale Rohrleitungslänge	m 30	30	50	50	50	50	50	50	50
Maximale Höhendifferenz	m 30	30	30	30	30	30	30	30	30
Vorgefüllte Rohrleitungslänge	m 20	20	20	30	30	30	30	30	30
Nachfüllmenge	g/m 20	35	35	35	35	35	35	35	35
Bördelanschlüsse - Flüssigkeitsleitung ø	mm 6,35	9,52	9,52	9,52	9,52	9,52	9,52	9,52	9,52
Bördelanschlüsse - Gasleitung ø	mm 12,70	15,90	15,90	15,90	15,90	15,90	15,90	15,90	15,90
Luftvolumenstrom max.	m³/h •• 2400	2808	2808	4950	4950	4950	4950	4950	4950
Luftvolumenstrom max.	l/s •• 667	780	780	1375	1375	1375	1375	1375	1375
Schalldruckpegel (h)	dB(A) • 33/25	34/26	37/30	40/33	40/33	40/33	40/33	40/33	40/33
Schallleistungspegel (h)	dB(A) • 63	68	68	70	73	74	70	73	74
Schalldruckpegel (h)	dB(A) • 48	52	55	56	56	56	56	56	56
Schallleistungspegel (h)	dB(A) • 65	71	71	73	74	74	73	74	74
Abmessungen (H x B x T)	mm 550 x 780 x 290	630 x 799 x 299	630 x 799 x 299	1050 x 1010 x 370	1050 x 1010 x 370	1050 x 1010 x 370	1050 x 1010 x 370	1050 x 1010 x 370	1050 x 1010 x 370
Gewicht	kg 40	47	47	85	85	88	85	85	85
Maximaler Betriebsstrom	A 15,00	16,00	16,00	22,50	23,00	29,20	11,60	13,40	14,60
Betriebsspannung	V-Ph-Hz 220/240-1-50	220/240-1-50	220/240-1-50	220/240-1-50	220/240-1-50	220/240-1-50	380/415-3-50	380/415-3-50	380/415-3-50
Betriebsbereich	°C • -15 / + 46	-15 / + 46	-15 / + 46	-15 / + 46	-15 / + 46	-15 / + 46	-15 / + 46	-15 / + 46	-15 / + 46
Betriebsbereich	°C • -15 / + 15	-15 / + 15	-15 / + 15	-15 / + 15	-15 / + 15	-15 / + 15	-15 / + 15	-15 / + 15	-15 / + 15

Messbedingungen: siehe U4 • = Kühlmodus •• = Heizmodus

Außengeräte



Kombinationsdaten – Außengerät SDI

Innengerät RAV-HM Außengerät GP Serie RAV-GP	SDI 230V				SDI 400V		
	561BTP-E 561ATW-E	801BTP-E 801ATW-E	1101BTP-E 1101AT-E	1401BTP-E 1401AT-E1	1101BTP-E 1101AT8-E	1401BTP-E 1401AT8-E*	1601BTP-E 1601AT8-E
Nennkühlleistung	kW • 5,00	7,10	10,00	12,50	10,00	12,50	14,00
P-Design C Hinweistext	• Verfügbar auf der Website https://www.toshiba-klima-waerme.de/eco-design/						
Minimale Kühlleistung	kW • 1,20	1,90	3,10	3,10	2,60	2,60	2,60
Maximale Kühlleistung	kW • 5,60	8,00	12,00	14,00	12,00	14,00	16,00
Nennleistungsaufnahme	kW • 1,52	1,63	2,40	3,57	2,58	3,81	4,49
EER	3,29	4,36	4,17	3,50	3,88	3,28	3,12
SEER	5,81	7,86	7,19	6,77	6,10	6,02	5,81
ηsc	229%	311%	285%	268%	241%	238%	229%
Energieeffizienzklasse	• A+	A++	A++		A+		
Saisonalenergieverbrauch	kWh • 301	331	486	1107	574	1245	1444
Nennheizleistung	kW • 5,60	8,00	11,20	14,00	11,20	14,00	16,00
P-Design H Hinweistext	• Verfügbar auf der Website https://www.toshiba-klima-waerme.de/eco-design/						
Minimale Heizleistung	kW • 0,90	1,30	2,60	2,60	2,40	2,40	2,40
Maximale Heizleistung	kW • 7,40	11,30	13,00	16,50	15,60	18,00	19,00
Nennleistungsaufnahme	kW • 1,61	1,85	2,73	3,63	2,76	3,66	4,57
COP	3,48	4,32	4,10	3,86	4,06	3,83	3,50
SCOP (A)	4,27	4,85	4,30	4,29	4,19	3,99	3,96
ηsh (A)	168%	191%	169%	169%	165%	157%	155%
Energieeffizienzklasse	• A+	A++	A+		A+		
Saisonalenergieverbrauch	kWh • 1254	1472	2997	3133	3606	4143	4238

Technische Daten – Außengerät

Außengerät RAV-GP	SDI 230V				SDI 400V		
	561ATW-E	801ATW-E	1101AT-E	1401AT-E1	1101AT8-E	1401AT8-E*	1601AT8-E
Kompressor Typ	Gleichstrom-Doppel-Rollkolben						
Kältemittelfüllmenge	kg 1,35	1,90	3,10	3,10	2,60	2,60	2,60
Kältemittel	R32	R32	R32	R32	R32	R32	R32
Minimale Rohrleitungslänge	m 3	3	3	3	3	3	3
Maximale Rohrleitungslänge	m 50	50	75	75	75	75	75
Maximale Höhendifferenz	m 30	30	30	30	30	30	30
Vorgefüllte Rohrleitungslänge	m 20	30	30	30	30	30	30
Nachfüllmenge	g/m 20	30	35	35	40	40	40
Bördelanschlüsse - Flüssigkeitsleitung ø	mm 6,35	9,52	9,52	9,52	9,52	9,52	9,52
Bördelanschlüsse - Gasleitung ø	mm 12,70	15,90	15,90	15,90	15,90	15,90	15,90
Luftvolumenstrom max.	m³/h •• 2250	3180	6960	6960	6060	6180	6180
Luftvolumenstrom max.	l/s •• 625	883	1933	1933	1683	1717	1717
Schalldruckpegel (h)	dB(A) • 33/25	34/26	40/33	40/33	40/33	40/33	40/33
Schalleistungspegel (h)	dB(A) • 63	63	66	67	66	68	68
Schallleistungspegel (h)	dB(A) • 48	48	50	51	50	52	53
Schalleistungspegel (h)	dB(A) • 65	66	67	68	67	69	70
Abmessungen (H x B x T)	mm 630 x 799 x 299	1050 x 1010 x 370	1550 x 1010 x 370	1550 x 1010 x 370	1340 x 900 x 320	1340 x 900 x 320	1340 x 900 x 320
Gewicht	kg 45	74	104	104	95	95	95
Maximaler Betriebsstrom	A 13,10	20,80	22,80	22,80	16,40	16,40	16,40
Betriebsspannung	V-Ph-Hz 220/240-1-50	220/240-1-50	220/240-1-50	220/240-1-50	380/415-3-50	380/415-3-50	380/415-3-50
Betriebsbereich	°C • -15 / + 52	-15 / + 52	-15 / + 52	-15 / + 52	-15 / + 46	-15 / + 46	-15 / + 46
Betriebsbereich	°C • -27 / + 15	-27 / + 15	-27 / + 15	-27 / + 15	-20 / + 15	-20 / + 15	-20 / + 15

Technische Abmessungen

Innengerät DI-S2	Maße in mm			Innengerät SDI	Maße in mm		
	A	B	C		A	B	C
HM561BTP-E	700	275	750	HM561BTP-E	700	275	750
HM801BTP-E	1000	275	750	HM801BTP-E	1000	275	750
HM901BTP-E	1400	275	750	HM1101BTP-E	1400	275	750
HM1101BTP-E	1400	275	750	HM1401BTP-E	1400	275	750
HM1401BTP-E	1400	275	750	HM1601BTP-E	1400	275	750
HM1601BTP-E	1400	275	750				

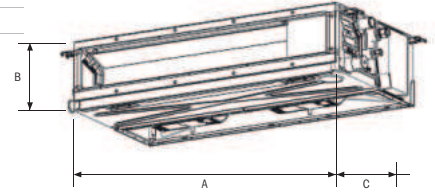

Außengerät DI-S2 230V	Betriebsspannung V-Ph-Hz	K-Querschnitt Zuleitung/mm ²	K-Querschnitt Verbindungsleitung/mm ²	Sicherung/ A	Maße in mm		
					A	B	C
RAV-GM562ATP-E	220/240-1-50	2,50	1,50	20	780	550	290
RAV-GM802ATW-E	220/240-1-50	2,50	1,50	20	799	630	299
RAV-GM902ATW-E	220/240-1-50	2,50	1,50	20	799	630	299
RAV-GM1102ATW-E	220/240-1-50	4,00	1,50	25	1010	1050	370
RAV-GM1402ATW-E	220/240-1-50	4,00	1,50	25	1010	1050	370
RAV-GM1602ATW-E	220/240-1-50	4,00	1,50	32	1010	1050	370
Außengerät DI-S2 400V							
RAV-GM1102AT8W-E	380/415-3-50	2,50	1,50	16	1010	1050	370
RAV-GM1402AT8W-E	380/415-3-50	2,50	1,50	16	1010	1050	370
RAV-GM1602AT8W-E	380/415-3-50	2,50	1,50	20	1010	1050	370
Außengerät SDI 230V							
RAV-GP561ATW-E	220/240-1-50	2,50	1,50	16	799	630	299
RAV-GP801ATW-E	220/240-1-50	4,00	1,50	25	1010	1050	370
RAV-GP1101AT-E	220/240-1-50	4,00	1,50	25	1010	1550	370
RAV-GP1401AT-E1	220/240-1-50	4,00	1,50	25	1010	1550	370
Außengerät SDI 400V							
RAV-GP1101AT8-E	380/415-3-50	2,50	1,50	20	900	1340	320
RAV-GP1401AT8-E**	380/415-3-50	2,50	1,50	20	900	1340	320
RAV-GP1601AT8-E	380/415-3-50	2,50	1,50	20	900	1340	320

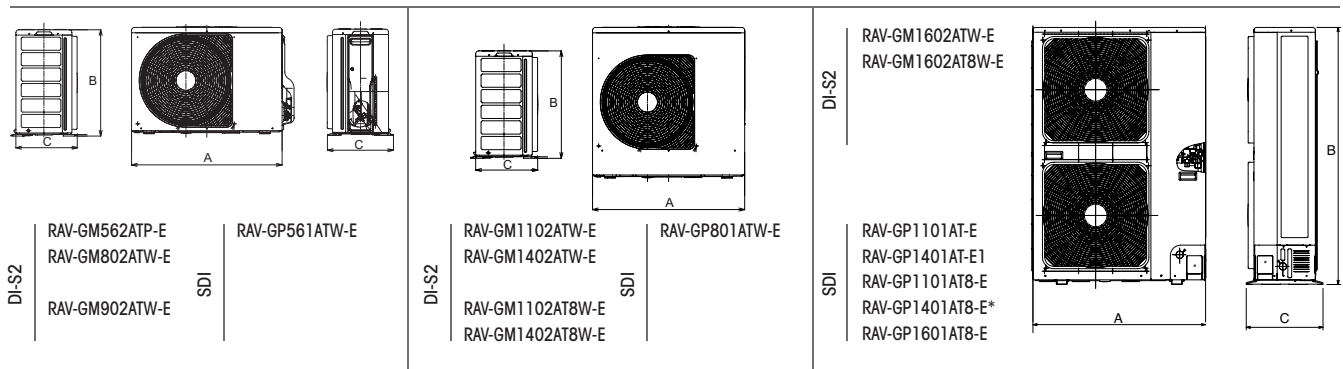

Der aufgeführte Kabelquerschnitt gilt für Leitungslängen bis 10 m. Die elektrischen Leitungen müssen vom Typ H07 RN-F (245 IEC 57) oder hochwertiger sein und mit einer Isolierung aus synthetischem Gummi sowie mit einer Beschichtung aus Neopren entsprechend den Vorschriften EN 60335-2-40 versehen sein. Es sind jeweils die örtlichen Elektroinstallationsvorschriften zu beachten!

Elektrische Anschlüsse

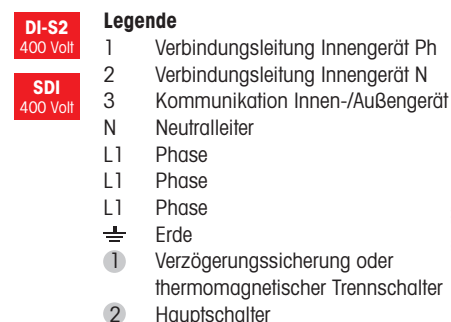
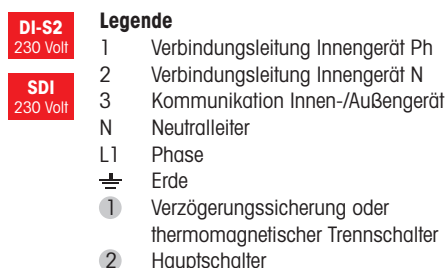



Zubehör – BTP Kanalgerät

Bestellnummer	Beschreibung
Fernbedienungen, Sensoren und deren Zubehör: IR Kit (Zubehör)	
RBC-AXU31-E	Empfängerkit InfrarotFB
Fernbedienungen, Sensoren und deren Zubehör: Kabel FB (Zubehör)	
RBC-AMTU31-E	Std. Kabelfernbedienung
RBC-ASCU11-E	Hotel Kabelfernbedienung
RBC-AWSU52-E	Kabel-FB + Wochentimer + BT
Fernbedienungen, Sensoren und deren Zubehör: Sensor (Zubehör)	
TCB-TC41U-E	Ferntemperatur-Sensor
Frischluff-Zubehör (Zubehör)	
TCB-FF151US-E	Frischluffflansch
Regelkomponenten für externe kundenspezifische Anwendungen: 0-10V (Zubehör)	
RBC-FDP3-PE	Analog + Modbusmodul (nur + SDI, BigDI)
Regelkomponenten für externe kundenspezifische Anwendungen: Schnittstelle (Zubehör)	
INKNXTOS001R000	KNX Schnittst. 1IG A-B Bus /TO-RC-KNX-II
INMBSTOS001R000	Intesis Modbus Schnittstelle/TO-RC-MBS-1
INBACTOS001R100	BACnet Schnittstelle
Regelkomponenten für externe kundenspezifische Anwendungen: Wifi Modul / GSM Modul (Zubehör)	
INWFITOS001R100	Toshiba-WiFi Schnittst. via App AC Cloud
INWMPOTOS001R000	Intesis WiFi-Schnittst. RAV/VRF IP-Home
Sonstiges: Zubehör für Kanalgeräte (Zubehör)	
TCB-SF56C6BPE	BundkragenFlansch 2x200 0051-0181BHP
TCB-SF80C6BPE	BundkragenFlansch 3x200 0241-0301 BHP
TCB-SF160C6BPE	BundkragenFlansch 4x200 0361-0561 BHP
Steuerungsmodule/Module zur Überwachung und Steuerung: Redundanzmodul (Zubehör)	
RS-9164-8005-WG	Fühler für EVO (anstatt 33NT400072M)
TC-USB-EVO-1	Redundanzmodul
TC-USB-EVO-4	Redundanzmodul (Todband)
Zentrale Regelungssysteme und deren Zubehör: SMMSu (Zubehör)	
BMS-IWFO01OUCP-E	WiFi-Modul
Zusatz-Platinen und deren Zubehör (Zubehör)	
TCB-KBOS4E	Reduz Stromsp./Verdichtermeld. BigDI/SDI
TCB-IFCB5-PE	Fensterkontaktplatine
TCB-PX100PE	Gehäuse für Fensterkontaktplatine
TCB-PCOS1E2	Betriebsmeldung Außengerät SDI / DI
TC-SMP-UNI-01	Betrieb-Störmeldemodul
Ölprotektoren (Zubehör)	
CUW-2	Ölprotektor + E-Heizung + Laubfang bis Größe 561 (SDI), 901 (DI)
CUW-3	Ölprotektor + E-Heizung + Laubfang ab Größe 801 (SDI), 1101 (DI)

Alle Codes IN* sind aktuell nur kompatibel mit dem TCC-Link. Nicht mit TU2C-Link. Bei weiteren Fragen wenden Sie sich bitte an Ihre Vertriebsbeauftragten.

ULTRA-SCHMALES KANALGERÄT



- Unauffälliger Einbau
- Infrarot-Regelungsoption
- Kondensathebepumpe integriert
- Grobstaubfilter

Hochdruckkanalgeräte finden Sie ab Seite 80



Regelungsoptionen

Übersicht der Innengeräte zu passenden Außengeräten

Außengeräte	DI 230V GM302ATP-E	DI 230V GM402ATP-E	DI 230V GM562ATP-E	DI 230V GM802ATW-E	SDI 230V GP561ATW-E	SDI 230V GP801ATW-E
RAV-HM301SDTY-E	•					
RAV-HM401SDTY-E		•				
RAV-HM561SDTY-E			•		•	
RAV-HM801SDTY-E				•		•

Übersicht – SDTY Ultra-Schmales Kanalgerät

Innengerät RAV-		HM301SDTY-E	HM401SDTY-E	HM561SDTY-E	HM801SDTY-E
Luftvolumenstrom (h/n)	m³/h	570/420	600/440	780/650	1140/910
Luftvolumenstrom (h/n)	l/s	158/117	167/122	217/181	317/253
Schalldruckpegel (h/n)	dB(A)	32/26	33/27	34/29	37/32
Schallleistungspegel (h/n)	dB(A)	54/46	54/46	56/51	61/55
Luftvolumenstrom (h/n)	m³/h	570/420	600/440	780/650	1140/910
Luftvolumenstrom (h/n)	l/s	158/117	167/122	217/181	317/253
Schalldruckpegel (h/n)	dB(A)	32/26	33/27	34/29	37/32
Schallleistungspegel (h/n)	dB(A)	54/46	54/46	56/51	61/55
Externe statische Pressung (h/n)	Pa	50/10	50/10	50/10	50/10
Abmessungen (H x B x T)	mm	210 x 700 x 450	210 x 700 x 450	210 x 900 x 450	210 x 1100 x 450
Gewicht	kg	15	15	19	22
Betriebsspannung	V-Ph-Hz	220/240-1-50	220/240-1-50	220/240-1-50	220/240-1-50

Außengeräte

DI-S2
230 Volt



RAV-GM302ATP-E
RAV-GM402ATP-E
RAV-GM562ATP-E
RAV-GM802ATW-E

Kombinationsdaten – Außengerät DI-S2

DI-S2 230V

Innengerät RAV-HM		301SDTY-E	401SDTY-E	561SDTY-E	801SDTY-E
Außengerät GM_02 Serie RAV-GM		302ATP-E	402ATP-E	562ATP-E	802ATW-E
Nennkühlleistung	kW •	2,50	3,60	5,00	6,70
P-Design C Hinweistext	•	Verfügbar auf der Website https://www.toshiba-klima-waerme.de/eco-design/			
Minimale Kühlleistung	kW •	0,90	0,90	1,50	1,90
Maximale Kühlleistung	kW •	3,00	4,00	5,60	8,00
Nennleistungsaufnahme	kW •	0,56	0,93	1,86	2,16
EER		4,46	3,87	2,69	3,10
SEER		6,41	6,03	5,80	5,63
η _{sc}		253%	238%	229%	222%
Energieeffizienzklasse	•	A++	A+	A	A+
Saisonalenergieverbrauch	kWh •	136	209	302	416
Nennheizleistung	kW •	3,40	4,00	5,30	7,70
P-Design H Hinweistext	•	Verfügbar auf der Website https://www.toshiba-klima-waerme.de/eco-design/			
Minimale Heizleistung	kW •	0,80	0,80	1,50	1,60
Maximale Heizleistung	kW •	4,50	5,00	6,30	9,00
Nennleistungsaufnahme	kW •	0,86	0,97	1,50	2,24
COP		3,95	4,12	3,53	3,44
SCOP (A)		4,35	4,00	4,00	4,00
η _{sh} (A)		171%	157%	157%	157%
Energieeffizienzklasse	•	A++	A+	A+	A+
Saisonalenergieverbrauch	kWh •	837	980	980	1783

Technische Daten – Außengerät

DI-S2 230V

Außengerät RAV-GM		302ATP-E	402ATP-E	562ATP-E	802ATW-E
Kompressor Typ		Gleichstrom Rollkolben		Gleichstrom-Doppel-Rollkolben	
Kältemittelfüllmenge	kg	0,63	0,90	0,90	1,90
Kältemittel		R32	R32	R32	R32
Minimale Rohrleitungslänge	m	2	2	5	5
Maximale Rohrleitungslänge	m	20	20	30	30
Maximale Höhendifferenz	m	10	10	30	30
Vorgefüllte Rohrleitungslänge	m	15	15	20	20
Nachfüllmenge	g/m	20	20	20	35
Bördelanschlüsse - Flüssigkeitsleitung ø	mm	6,35	6,35	6,35	9,52
Bördelanschlüsse - Gasleitung ø	mm	9,52	12,70	12,70	15,90
Luftvolumenstrom max.	m ³ /h ••	1800	2200	2400	2808
Luftvolumenstrom max.	l/s ••	500	611	667	780
Schalldruckpegel (h)	dB(A) •	32/26	33/27	34/29	37/32
Schallleistungspegel (h)	dB(A) •	61	64	63	68
Schalldruckpegel (h)	dB(A) •	47	50	48	52
Schallleistungspegel (h)	dB(A) •	62	65	65	71
Abmessungen (H x B x T)	mm	550 x 780 x 290	550 x 780 x 290	550 x 780 x 290	630 x 799 x 299
Gewicht	kg	29	34	40	47
Maximaler Betriebsstrom	A	7,90	9,20	15,00	16,00
Betriebsspannung	V-Ph-Hz	220/240-1-50	220/240-1-50	220/240-1-50	220/240-1-50
Betriebsbereich	°C •	-15 / + 46	-15 / + 46	-15 / + 46	-15 / + 46
Betriebsbereich	°C •	-15 / + 15	-15 / + 15	-15 / + 15	-15 / + 15

Messbedingungen: siehe U4 • = Kühlmodus •• = Heizmodus

Außengeräte

SDI
230 Volt



RAV-GP561ATW-E



RAV-GP801ATW-E

Kombinationsdaten – Außengerät SDI

SDI 230V

Innengerät RAV-HM		561SDTY-E	801SDTY-E
Außengerät GP Serie RAV-GP		561ATW-E	801ATW-E
Nennkühlleistung	kW •	5,00	7,10
P-Design C Hinweistext	•	Verfügbar auf der Website https://www.toshiba-klima-waerme.de/eco-design/	
Minimale Kühlleistung	kW •	1,20	1,90
Maximale Kühlleistung	kW •	5,60	8,00
Nennleistungsaufnahme	kW •	1,54	1,85
EER		3,24	3,83
SEER		6,15	6,68
η _{sc}		243%	264%
Energieeffizienzklasse	•	A++	A++
Saisonaler Energieverbrauch	kWh •	284	372
Nennheizleistung	kW •	5,60	8,00
P-Design H Hinweistext	•	Verfügbar auf der Website https://www.toshiba-klima-waerme.de/eco-design/	
Minimale Heizleistung	kW •	0,90	1,30
Maximale Heizleistung	kW •	7,00	11,30
Nennleistungsaufnahme	kW •	1,57	2,12
COP		3,56	3,77
SCOP (A)		4,23	4,27
η _{sh} (A)		166%	168%
Energieeffizienzklasse	•	A+	A+
Saisonaler Energieverbrauch	kWh •	1256	1669

Technische Daten – Außengerät

SDI 230V

Außengerät RAV-GP		561ATW-E	801ATW-E
Kompressor Typ		Gleichstrom-Doppel-Rollkolben	
Kältemittelfüllmenge	kg	1,35	1,90
Kältemittel		R32	R32
Minimale Rohrleitungslänge	m	3	3
Maximale Rohrleitungslänge	m	50	50
Maximale Höhendifferenz	m	30	30
Vorgefüllte Rohrleitungslänge	m	20	30
Nachfüllmenge	g/m	20	30
Bördelanschlüsse - Flüssigkeitsleitung ø	mm	6,35	9,52
Bördelanschlüsse - Gasleitung ø	mm	12,70	15,90
Luftvolumenstrom max.	m ³ /h ••	2250	3180
Luftvolumenstrom max.	l/s ••	625	883
Schalldruckpegel (h)	dB(A) •	34/29	37/32
Schallleistungspegel (h)	dB(A) •	63	63
Schalldruckpegel (h)	dB(A) •	48	48
Schallleistungspegel (h)	dB(A) •	65	66
Abmessungen (H x B x T)	mm	630 x 799 x 299	1050 x 1010 x 370
Gewicht	kg	45	74
Maximaler Betriebsstrom	A	13,10	20,80
Betriebsspannung	V-Ph-Hz	220/240-1-50	220/240-1-50
Betriebsbereich	°C •	-15 / + 52	-15 / + 52
Betriebsbereich	°C •	-27 / +15	-27 / +15

Technische Abmessungen

Innengerät DI-S2	Maße in mm		
	A	B	C
HM301SDTY-E	700	210	450
HM401SDTY-E	700	210	450
HM561SDTY-E	900	210	450
HM801SDTY-E	1100	210	450

Innengerät SDI	Maße in mm		
	A	B	C
HM561SDTY-E	900	210	450
HM801SDTY-E	1100	210	450

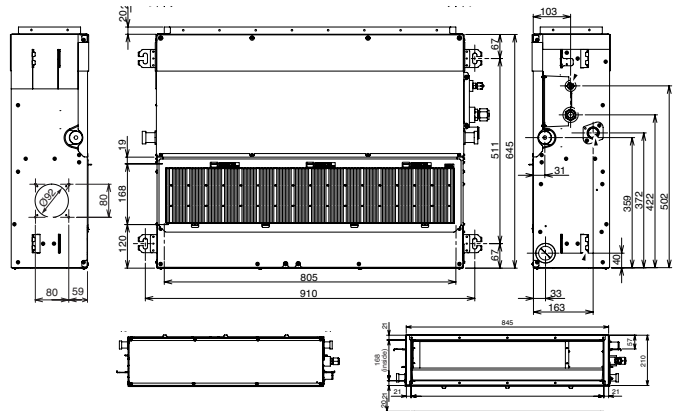

Außengerät DI-S2 230V	Betriebsspannung V-Ph-Hz	K-Querschnitt Zuleitung/mm ²	K-Querschnitt Verbindungsleitung/mm ²	Sicherung/ A	Maße in mm		
					A	B	C
RAV-GM302ATP-E	220/240-1-50	1,50	1,00	15	780	550	290
RAV-GM402ATP-E	220/240-1-50	1,50	1,00	15	780	550	290
RAV-GM562ATP-E	220/240-1-50	2,50	1,50	20	780	550	290
RAV-GM802ATW-E	220/240-1-50	2,50	1,50	20	799	630	299
Außengerät SDI 230V							
RAV-GP561ATW-E	220/240-1-50	2,50	1,50	16	799	630	299
RAV-GP801ATW-E	220/240-1-50	4,00	1,50	25	1010	1050	370

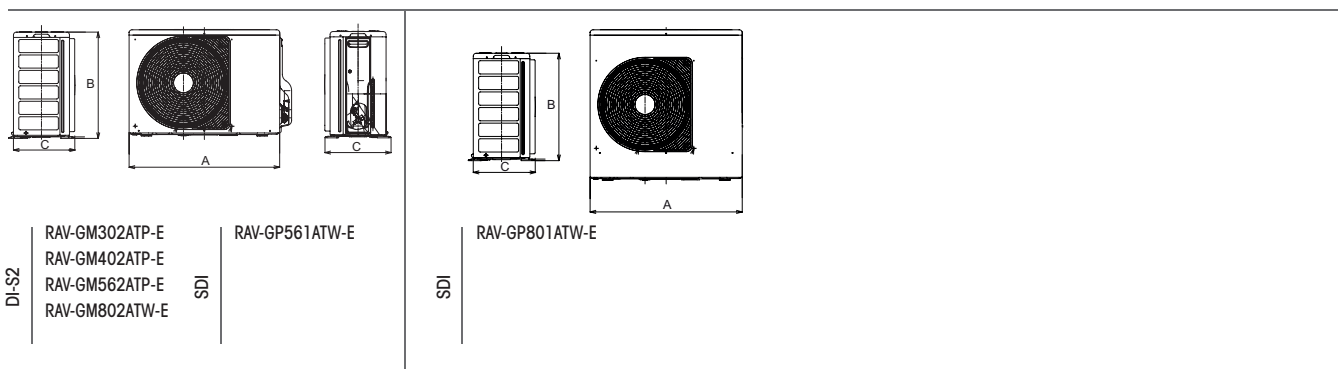

Der aufgeführte Kabelquerschnitt gilt für Leitungslängen bis 10 m. Die elektrischen Leitungen müssen vom Typ H07 RN-F (245 IEC 57) oder hochwertiger sein und mit einer Isolierung aus synthetischem Gummi sowie mit einer Beschichtung aus Neopren entsprechend den Vorschriften EN 60335-2-40 versehen sein. Es sind jeweils die örtlichen Elektroinstallationsvorschriften zu beachten!

Elektrische Anschlüsse

- DI-S2**
230 Volt
- SDI**
230 Volt
- Legende**
- 1 Verbindungsleitung Innengerät Ph
 - 2 Verbindungsleitung Innengerät N
 - 3 Kommunikation Innen-/Außengerät
- N Neutralleiter
L1 Phase
⊥ Erde
① Verzögerungssicherung oder thermomagnetischer Trennschalter
② Hauptschalter

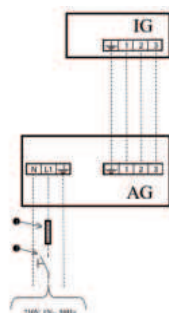

Zubehör – SDTY Ultra-Schmales Kanalgerät

Bestellnummer	Beschreibung
Fernbedienungen, Sensoren und deren Zubehör: IR Kit (Zubehör)	
RBC-AXU31-E	Empfängerkit InfrarotFB
Fernbedienungen, Sensoren und deren Zubehör: Kabel FB (Zubehör)	
RBC-AMTU31-E	Std. Kabelfernbedienung
RBC-ASCU11-E	Hotel Kabelfernbedienung
RBC-AWSU52-E	Kabel-FB + Wochentimer + BT
Fernbedienungen, Sensoren und deren Zubehör: Sensor (Zubehör)	
TCB-TC41U-E	Ferntemperatur-Sensor
Frischluff-Zubehör (Zubehör)	
TCB-FF101URE2	Frischluffflansch
Regelkomponenten für externe kundenspezifische Anwendungen: 0-10V (Zubehör)	
RBC-FDP3-PE	Analog + Modbusmodul (nur + SDI, BigDI)
Regelkomponenten für externe kundenspezifische Anwendungen: Schnittstelle (Zubehör)	
INKNXTOS001R000	KNX Schnittst. 1IG A-B Bus /TO-RC-KNX-1I
INMBSTOS001R000	Intesis Modbus Schnittstelle/TO-RC-MBS-1
INBACTOS001R100	BACnet Schnittstelle
Regelkomponenten für externe kundenspezifische Anwendungen: Wifi Modul / GSM Modul (Zubehör)	
INWFITOS001R100	Toshiba-WiFi Schnittst. via App AC Cloud
INWMPOTOS001R000	Intesis WiFi-Schnittst. RAV/VRF IP-Home
Steuerungsmodule/Module zur Überwachung und Steuerung: Redundanzmodul (Zubehör)	
RS-9164-8005-WG	Fühler für EVO (anstatt 33NT400072M)
TC-USB-EVO-1	Redundanzmodul
TC-USB-EVO-4	Redundanzmodul (Todband)
Zentrale Regelungssysteme und deren Zubehör: SMMSu (Zubehör)	
BMS-IWFO010UCP-E	WiFi-Modul
Zusatz-Platinen und deren Zubehör (Zubehör)	
TCB-IFCB5-PE	Fensterkontaktplatine
TCB-PX100PE	Gehäuse für Fensterkontaktplatine
TCB-PCOS1E2	Betriebsmeldung Außengerät SDI / DI
TC-SMP-UNI-01	Betrieb-Störmeldemodul
Ölprotektoren (Zubehör)	
CUW-2	Ölprotektor + E-Heizung + Laubfang bis Größe 561 (SDI), 901 (DI)
CUW-3	Ölprotektor + E-Heizung + Laubfang ab Größe 801 (SDI), 1101 (DI)

Alle Codes IN* sind aktuell nur kompatibel mit dem TCC-Link. Nicht mit TU2C-Link. Bei weiteren Fragen wenden Sie sich bitte an Ihre Vertriebsbeauftragten.



STANDGERÄT

- Sicherheit
- Komfort
- Einfache Installation/Nutzung



Optionale Regelung



Übersicht der Innengeräte zu passenden Außengeräten

Außengeräte	DI 230V GM562ATP-E	DI 230V GM802ATW-E	DI 230V GM902ATW-E	DI 230V GM1102ATW-E	DI 230V GM1402ATW-E	DI 230V GM1602ATW-E	DI 400V GM1102AT8W-E	DI 400V GM1402AT8W-E	DI 400V GM1602AT8W-E	SDI 230V GP561ATW-E	SDI 230V GP801ATW-E	SDI 230V GP1101AT-E	SDI 230V GP1401AT-E1	SDI 400V GP1101AT8-E	SDI 400V GP1401AT8-E	SDI 400V GP1601AT8-E
RAV-HM561FT-E	•									•						
RAV-HM801FT-E		•									•					
RAV-HM901FT-E			•													
RAV-HM1101FT-E				•								•				
RAV-HM1401FT-E					•											
RAV-HM1601FT-E						•										
RAV-HM1101FT-E							•								•	
RAV-HM1401FT-E								•					•			
RAV-HM1601FT-E									•							•

Übersicht – FT-E Standgerät

Innengerät RAV-		HM561FT-E	HM801FT-E	HM901FT-E	HM1101FT-E	HM1401FT-E	HM1601FT-E
Luftvolumenstrom (h/n)	m³/h	820/600	930/640	1330/820	1660/1170	1760/1350	1760/1350
Luftvolumenstrom (h/n)	l/s	228/167	258/178	368/228	461/325	489/375	489/375
Schalldruckpegel (h/n)	dB(A)	46/38	50/41	51/41	51/41	53/45	53/45
Schallleistungspegel (h/n)	dB(A)	60/52	64/54	65/55	65/55	67/59	67/59
Luftvolumenstrom (h/n)	m³/h	820/600	930/640	1330/820	1660/1190	1760/1350	1760/1350
Luftvolumenstrom (h/n)	l/s	228/167	258/178	368/228	461/331	489/375	489/375
Schalldruckpegel (h/n)	dB(A)	46/38	50/41	51/41	51/41	53/45	53/45
Schallleistungspegel (h/n)	dB(A)	60/52	64/54	65/55	65/55	67/59	67/59
Abmessungen (H x B x T)	mm	1750 x 600 x 210	1750 x 600 x 210	1750 x 600 x 210	1750 x 600 x 390	1750 x 600 x 390	1750 x 600 x 390
Gewicht	kg	44	45	59	59	59	59
Betriebsspannung	V-Ph-Hz	220/240-1-50	220/240-1-50	220/240-1-50	220/240-1-50	220/240-1-50	220/240-1-50

Außengeräte

DI-S2
230 Volt



DI-S2
400 Volt



Kombinationsdaten – Außengerät DI-S2

Innengerät RAV-HM	DI-S2 230V						DI-S2 400V		
	561FT-E	801FT-E	901FT-E	1101FT-E	1401FT-E	1601FT-E	1101FT-E	1401FT-E	1601FT-E
Außengerät GM_02 Serie RAV-GM	562ATP-E	802ATW-E	902ATW-E	1102ATW-E	1402ATW-E	1602ATW-E	1102AT8W-E	1402AT8W-E	1602AT8W-E
Nennkühlleistung	kW • 5,00	6,70	8,00	9,50	12,10	14,00	9,50	12,10	14,00
P-Design C Hinweistext	Verfügbar auf der Website https://www.toshiba-klima-waerme.de/eco-design/								
Minimale Kühlleistung	kW • 1,50	1,90	1,90	3,00	3,00	3,00	3,00	3,00	3,00
Maximale Kühlleistung	kW • 5,60	8,00	8,80	11,20	13,20	15,00	11,20	13,20	15,00
Nennleistungsaufnahme	kW • 1,79	2,23	2,42	2,71	4,32	5,32	2,67	4,24	5,22
EER	2,79	3,01	3,30	3,50	2,80	2,63	3,55	2,85	2,68
SEER	5,86	5,53	6,24	6,22	5,53	5,20	5,88	5,35	5,15
nsc	231%	218%	247%	246%	218%	205%	232%	211%	203%
Energieeffizienzklasse	• A+	A	A++	A++	-	-	A+	-	-
Saisonalenergieverbrauch	kWh • 299	424	449	534	1311	1613	565	1355	1630
Nennheizleistung	kW • 5,30	7,70	8,60	11,20	13,00	16,00	11,20	13,00	16,00
P-Design H Hinweistext	Verfügbar auf der Website https://www.toshiba-klima-waerme.de/eco-design/								
Minimale Heizleistung	kW • 1,50	1,60	1,60	3,00	3,00	3,00	3,00	3,00	3,00
Maximale Heizleistung	kW • 6,30	9,00	9,90	13,00	16,00	17,00	13,00	16,00	18,00
Nennleistungsaufnahme	kW • 1,72	2,48	2,32	3,10	3,95	5,65	3,07	3,89	5,65
COP	3,08	3,11	3,70	3,61	3,29	2,83	3,64	3,34	2,83
SCOP (A)	4,01	4,00	4,00	3,92	3,90	3,90	3,92	3,90	3,82
nsh (A)	157%	157%	157%	154%	153%	153%	154%	153%	150%
Energieeffizienzklasse	• A+	A+	A+	A	-	-	A	-	-
Saisonalenergieverbrauch	kWh • 976	1783	2203	2960	2975	2972	2960	2975	3035

Technische Daten – Außengerät

Außengerät RAV-GM	DI-S2 230V						DI-S2 400V		
	562ATP-E	802ATW-E	902ATW-E	1102ATW-E	1402ATW-E	1602ATW-E	1102AT8W-E	1402AT8W-E	1602AT8W-E
Kompressor Typ	Gleichstrom-Doppel-Rollkolben								
Kältemittelfüllmenge	kg 0,90	1,90	1,90	2,40	2,40	2,40	2,40	2,40	2,40
Kältemittel	R32	R32	R32	R32	R32	R32	R32	R32	R32
Minimale Rohrleitungslänge	m 5	5	5	5	5	5	5	5	5
Maximale Rohrleitungslänge	m 30	30	50	50	50	50	50	50	50
Maximale Höhendifferenz	m 30	30	30	30	30	30	30	30	30
Vorgefüllte Rohrleitungslänge	m 20	20	20	30	30	30	30	30	30
Nachfüllmenge	g/m 20	35	35	35	35	35	35	35	35
Bördelanschlüsse - Flüssigkeitsleitung ø	mm 6,35	9,52	9,52	9,52	9,52	9,52	9,52	9,52	9,52
Bördelanschlüsse - Gasleitung ø	mm 12,70	15,90	15,90	15,90	15,90	15,90	15,90	15,90	15,90
Luftvolumenstrom max.	m³/h • 2400	2808	2808	4950	4950	4950	4950	4950	4950
Luftvolumenstrom max.	l/s • 667	780	780	1375	1375	1375	1375	1375	1375
Schalldruckpegel (h)	dB(A) • 46/38	50/41	51/41	51/41	53/45	53/45	51/41	53/45	53/45
Schallleistungspegel (h)	dB(A) • 63	68	68	70	73	74	70	73	74
Schalldruckpegel (h)	dB(A) • 48	52	55	56	56	56	56	56	56
Schallleistungspegel (h)	dB(A) • 65	71	71	73	74	74	73	74	74
Abmessungen (H x B x T)	mm 550 x 780 x 290	630 x 799 x 299	630 x 799 x 299	1050 x 1010 x 370	1050 x 1010 x 370	1050 x 1010 x 370	1050 x 1010 x 370	1050 x 1010 x 370	1050 x 1010 x 370
Gewicht	kg 40	47	47	85	85	88	85	85	85
Maximaler Betriebsstrom	A 15,00	16,00	16,00	22,50	23,00	29,20	11,60	13,40	14,60
Betriebsspannung	V-Ph-Hz 220/240-1-50	220/240-1-50	220/240-1-50	220/240-1-50	220/240-1-50	220/240-1-50	380/415-3-50	380/415-3-50	380/415-3-50
Betriebsbereich	°C • -15 / + 46	-15 / + 46	-15 / + 46	-15 / + 46	-15 / + 46	-15 / + 46	-15 / + 46	-15 / + 46	-15 / + 46
Betriebsbereich	°C • -15 / + 15	-15 / + 15	-15 / + 15	-15 / + 15	-15 / + 15	-15 / + 15	-15 / + 15	-15 / + 15	-15 / + 15

Messbedingungen: siehe U4 • = Kühlmodus • = Heizmodus

Außengeräte



Kombinationsdaten – Außengerät SDI

Innengerät RAV-HM Außengerät GP Serie RAV-GP	SDI 230V				SDI 400V		
	561FT-E	801FT-E	1101FT-E	1401FT-E	1101FT-E	1401FT-E	1601FT-E
	561ATW-E	801ATW-E	1101AT-E	1401AT-E1	1101AT8-E	1401AT8-E*	1601AT8-E
Nennkühlleistung kW	5,00	7,10	10,00	12,30	10,00	12,50	14,00
P-Design C Hinweisext	Verfügbar auf der Website https://www.toshiba-klima-waerme.de/eco-design/						
Minimale Kühlleistung kW	1,20	1,90	3,10	3,10	2,60	2,60	2,60
Maximale Kühlleistung kW	5,60	8,00	12,00	14,00	12,00	14,00	16,00
Nennleistungsaufnahme kW	1,42	2,04	2,39	3,78	2,46	3,61	4,39
EER	3,51	3,48	4,18	3,25	4,07	3,46	3,19
SEER	5,87	6,43	6,99	6,49	6,14	6,10	5,88
ηsc	232%	254%	277%	257%	243%	241%	232%
Energieeffizienzklasse	A+	A++	A++	-	A++	-	-
Saisonaler Energieverbrauch kWh	298	386	500	1137	570	1229	1428
Nennheizleistung kW	5,60	8,00	11,20	13,20	11,20	14,00	16,00
P-Design H Hinweisext	Verfügbar auf der Website https://www.toshiba-klima-waerme.de/eco-design/						
Minimale Heizleistung kW	0,90	1,30	2,60	2,60	2,40	2,40	2,40
Maximale Heizleistung kW	7,00	11,30	13,00	16,50	14,00	18,00	19,00
Nennleistungsaufnahme kW	1,65	2,37	2,76	4,40	2,77	3,81	4,83
COP	4,21	3,38	4,06	3,00	4,04	3,67	3,31
SCOP (A)	4,21	4,43	4,40	4,38	4,02	4,02	3,98
ηsh (A)	165%	174%	173%	172%	158%	158%	156%
Energieeffizienzklasse	A+	A+	A+	-	A+	-	-
Saisonaler Energieverbrauch kWh	1262	1610	2922	3062	3752	4103	4212

Technische Daten – Außengerät

Außengerät RAV-GP	SDI 230V				SDI 400V		
	561ATW-E	801ATW-E	1101AT-E	1401AT-E1	1101AT8-E	1401AT8-E*	1601AT8-E
Kompressor Typ	Gleichstrom-Doppel-Rollkolben						
Kältemittelfüllmenge kg	1,35	1,90	3,10	3,10	2,60	2,60	2,60
Kältemittel	R32	R32	R32	R32	R32	R32	R32
Minimale Rohrleitungslänge m	3	3	3	3	3	3	3
Maximale Rohrleitungslänge m	50	50	75	75	75	75	75
Maximale Höhendifferenz m	30	30	30	30	30	30	30
Vorgefüllte Rohrleitungslänge m	20	30	30	30	30	30	30
Nachfüllmenge g/m	20	30	35	35	40	40	40
Bördelanschlüsse - Flüssigkeitsleitung ø mm	6,35	9,52	9,52	9,52	9,52	9,52	9,52
Bördelanschlüsse - Gasleitung ø mm	12,70	15,90	15,90	15,90	15,90	15,90	15,90
Luftvolumenstrom max. m³/h	2250	3180	6960	6960	6060	6180	6180
Luftvolumenstrom max. l/s	625	883	1933	1933	1683	1717	1717
Schalldruckpegel (h) dB(A)	46/38	50/41	51/41	53/45	51/41	53/45	53/45
Schalleistungspegel (h) dB(A)	63	63	66	67	66	68	68
Schalldruckpegel (h) dB(A)	48	48	50	51	50	52	53
Schalleistungspegel (h) dB(A)	65	66	67	68	67	69	70
Abmessungen (H x B x T) mm	630 x 799 x 299	1050 x 1010 x 370	1550 x 1010 x 370	1550 x 1010 x 370	1340 x 900 x 320	1340 x 900 x 320	1340 x 900 x 320
Gewicht kg	45	74	104	104	95	95	95
Maximaler Betriebsstrom A	13,10	20,80	22,80	22,80	16,40	16,40	16,40
Betriebsspannung V-Ph-Hz	220/240-1-50	220/240-1-50	220/240-1-50	220/240-1-50	380/415-3-50	380/415-3-50	380/415-3-50
Betriebsbereich °C	-15 / + 52	-15 / + 52	-15 / + 52	-15 / + 52	-15 / + 46	-15 / + 46	-15 / + 46
Betriebsbereich °C	-27 / + 15	-27 / + 15	-27 / + 15	-27 / + 15	-20 / + 15	-20 / + 15	-20 / + 15

Technische Abmessungen

Innengerät DI-S2	Maße in mm			Innengerät SDI	Maße in mm		
	A	B	C		A	B	C
HM561FT-E	600	1750	210	HM561FT-E	600	1750	210
HM801FT-E	600	1750	210	HM801FT-E	600	1750	210
HM901FT-E	600	1750	210	HM1101FT-E	600	1750	390
HM1101FT-E	600	1750	390	HM1401FT-E	600	1750	390
HM1401FT-E	600	1750	390	HM1101FT-E	600	1750	390
HM1601FT-E	600	1750	390	HM1401FT-E	600	1750	390
				HM1601FT-E	600	1750	390

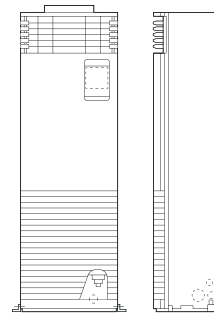

Außengerät DI-S2 230V	Betriebsspannung V-Ph-Hz	K-Querschnitt Zuleitung/mm ²	K-Querschnitt Verbindungsleitung/mm ²	Sicherung/ A	A	Maße in mm	
					A	B	C
RAV-GM562ATP-E	220/240-1-50	2,50	1,50	20	780	550	290
RAV-GM802ATW-E	220/240-1-50	2,50	1,50	20	799	630	299
RAV-GM902ATW-E	220/240-1-50	2,50	1,50	20	799	630	299
RAV-GM1102ATW-E	220/240-1-50	4,00	1,50	25	1010	1050	370
RAV-GM1402ATW-E	220/240-1-50	4,00	1,50	25	1010	1050	370
RAV-GM1602ATW-E	220/240-1-50	4,00	1,50	32	1010	1050	370
Außengerät DI-S2 400V							
RAV-GM1102AT8W-E	380/415-3-50	2,50	1,50	16	1010	1050	370
RAV-GM1402AT8W-E	380/415-3-50	2,50	1,50	16	1010	1050	370
RAV-GM1602AT8W-E	380/415-3-50	2,50	1,50	20	1010	1050	370
Außengerät SDI 230V							
RAV-GP561ATW-E	220/240-1-50	2,50	1,50	16	799	630	299
RAV-GP801ATW-E	220/240-1-50	4,00	1,50	25	1010	1050	370
RAV-GP1101AT-E	220/240-1-50	4,00	1,50	25	1010	1550	370
RAV-GP1401AT-E1	220/240-1-50	4,00	1,50	25	1010	1550	370
Außengerät SDI 400V							
RAV-GP1101AT8-E	380/415-3-50	2,50	1,50	20	900	1340	320
RAV-GP1401AT8-E*	380/415-3-50	2,50	1,50	20	900	1340	320
RAV-GP1601AT8-E	380/415-3-50	2,50	1,50	20	900	1340	320

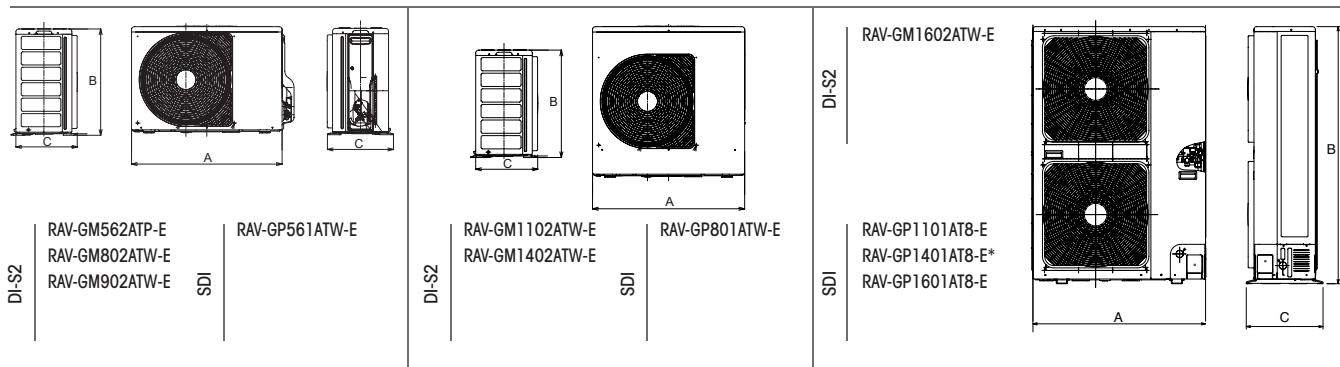

Der aufgeführte Kabelquerschnitt gilt für Leitungslängen bis 10 m. Die elektrischen Leitungen müssen vom Typ H07 RN-F (245 IEC 57) oder hochwertiger sein und mit einer Isolierung aus synthetischem Gummi sowie mit einer Beschichtung aus Neopren entsprechend den Vorschriften EN 60335-2-40 versehen sein. Es sind jeweils die örtlichen Elektroinstallationsvorschriften zu beachten!

Elektrische Anschlüsse

DI-S2
230 Volt

Legende

- 1 Verbindungsleitung Innengerät Ph
- 2 Verbindungsleitung Innengerät N
- 3 Kommunikation Innen-/Außengerät
- N Neutralleiter
- L1 Phase
- ⊕ Erde
- ① Verzögerungssicherung oder thermomagnetischer Trennschalter
- ② Hauptschalter

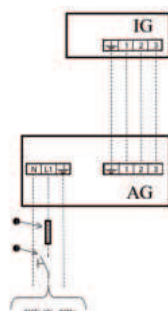

DI-S2
400 Volt

Legende

- 1 Verbindungsleitung Innengerät Ph
- 2 Verbindungsleitung Innengerät N
- 3 Kommunikation Innen-/Außengerät
- N Neutralleiter
- L1 Phase
- L1 Phase
- L1 Phase
- ⊕ Erde
- ① Verzögerungssicherung oder thermomagnetischer Trennschalter
- ② Hauptschalter

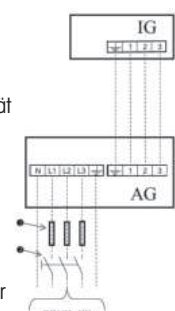



Zubehör – FT-E Standgerät

Bestellnummer	Beschreibung
Fernbedienungen, Sensoren und deren Zubehör (Zubehör)	
TCB-CKC1F-E	Blinddeckel Fernbedienung Standg.
Fernbedienungen, Sensoren und deren Zubehör: IR Kit (Zubehör)	
RBC-AXU31-E	Empfängerkit InfrarotFB
Fernbedienungen, Sensoren und deren Zubehör: Kabel FB (Zubehör)	
RBC-AMTU31-E	Std. Kabelfernbedienung
RBC-ASCU11-E	Hotel Kabelfernbedienung
RBC-AWSU52-E	Kabel-FB + Wochentimer + BT
Fernbedienungen, Sensoren und deren Zubehör: Sensor (Zubehör)	
TCB-TC41U-E	Ferntemperatur-Sensor
Regelkomponenten für externe kundenspezifische Anwendungen: 0-10V (Zubehör)	
RBC-FDP3-PE	Analog + Modbusmodul (nur + SDI, BigDI)
Regelkomponenten für externe kundenspezifische Anwendungen: Schnittstelle (Zubehör)	
INKNXTOS001R000	KNX Schnittst. 1IG A-B Bus /TO-RC-KNX-II
INMBSTOS001R000	Intesis Modbus Schnittstelle/TO-RC-MBS-1
INBACTOS001R100	BACnet Schnittstelle
Regelkomponenten für externe kundenspezifische Anwendungen: Wifi Modul / GSM Modul (Zubehör)	
INWFITOS001R100	Toshiba-WiFi Schnittst. via App AC Cloud
INWMPOTOS001R000	Intesis WiFi-Schnittst. RAV/VRF IP-Home
Steuerungsmodule/Module zur Überwachung und Steuerung: Redundanzmodul (Zubehör)	
RS-9164-8005-WG	Fühler für EVO (anstatt 33NT400072M)
TC-USB-EVO-1	Redundanzmodul
TC-USB-EVO-4	Redundanzmodul (Todband)
Zentrale Regelungssysteme und deren Zubehör: SMMSu (Zubehör)	
BMS-IWFO01OUJCP-E	WiFi-Modul
Zusatz-Platinen und deren Zubehör (Zubehör)	
TCB-PX100PE	Gehäuse für Fensterkontaktplatine
TCB-IFCB5-PE	Fensterkontaktplatine
TCB-PCUC2E	Relaisplatine
TCB-PCOS1E2	Betriebsmeldung Außengerät SDI / DI
TC-SMP-UNI-01	Betrieb-Störmeldemodul
Ölprotektoren (Zubehör)	
CUW-2	Ölprotektor + E-Heizung + Laubfang bis Größe 561 (SDI), 901 (DI)
CUW-3	Ölprotektor + E-Heizung + Laubfang ab Größe 801 (SDI), 1101 (DI)

Alle Codes IN* sind aktuell nur kompatibel mit dem TCC-Link. Nicht mit TU2C-Link. Bei weiteren Fragen wenden Sie sich bitte an Ihre Vertriebsbeauftragten.



RAV 1:1 Systeme

Büro und Gewerbe

Split-Inverter Big Di

Hochdruck-Kanalgerät	80
Hochdruck-Kanalgerät mit Big Di Serie 3	84

HOCHDRUCK KANALGERÄT



- Hoher statischer Druck: bis zu 250 Pa
- Geringe Einbauhöhe
- Long Life Filter (optional)

Regelungsoptionen



Übersicht der Innengeräte zu passenden Außengeräten

Außengeräte	Big DI 400V GM2241ATB-E1	Big DI 400V GM2801ATB-E1
RAV-RM2241DTP-E2	•	
RAV-RM2801DTP-E2		•

Übersicht – DTP Hochdruckkanalgerät

Innengerät RAV-		RM2241DTP-E2	RM2801DTP-E2
Luftvolumenstrom (h/n)	m³/h	3800	4800
Luftvolumenstrom (h/n)	l/s	1055	1333
Schalldruckpegel (h)	dB(A)	44	46
Schallleistungspegel (h)	dB(A)	79	81
Luftvolumenstrom (h/n)	m³/h	3800	4800
Luftvolumenstrom (h/n)	l/s	1055	1333
Schalldruckpegel (h)	dB(A)	44	46
Schallleistungspegel (h)	dB(A)	79	81
Externe statische Pressung (h/m/n)	Pa	250 / 150 / 50	250 / 150 / 50
Abmessungen (H x B x T)	mm	448 x 1400 x 900	448 x 1400 x 900
Gewicht	kg	97	97
Betriebsspannung	V-Ph-Hz	220/240-1-50	220/240-1-50

Außengeräte

BIG
DI



RAV-GM2241AT8-E1
RAV-GM2801AT8-E1

Kombinationsdaten – Außengerät Big DI

		Big DI	
Innengerät RAV-RM		2241DTP-E2	2801DTP-E2
Außengerät GM Serie RAV-GM		2241AT8-E1	2801AT8-E1
Nennkühlleistung	kW •	19,00	22,50
P-Design C Hinweistext	•	Verfügbar auf der Website https://www.toshiba-klima-waerme.de/eco-design/	
Minimale Kühlleistung	kW •	4,60	4,60
Maximale Kühlleistung	kW •	22,40	31,50
Nennleistungsaufnahme	kW •	5,35	6,76
EER		3,24	2,82
SEER		5,82	5,49
η _{sc}		230%	217%
Energieeffizienzklasse	•	-	-
Saisonalenergieverbrauch	kWh •	2468	2928
Nennheizleistung	kW •	22,40	27,00
P-Design H Hinweistext	•	Verfügbar auf der Website https://www.toshiba-klima-waerme.de/eco-design/	
Minimale Heizleistung	kW •	4,60	4,60
Maximale Heizleistung	kW •	25,00	31,50
Nennleistungsaufnahme	kW •	22,40	7,52
COP		3,92	3,59
SCOP (A)		3,78	3,69
η _{sh} (A)		148%	145%
Energieeffizienzklasse	•	-	-
Saisonalenergieverbrauch	kWh •	7174	8136

Technische Daten – Außengerät

		Big DI	
Außengerät RAV-GM		2241AT8-E1	2801AT8-E1
Kompressor Typ		Gleichstrom-Doppel-Rollkolben	
Kältemittelfüllmenge	kg	5,00	5,00
Kältemittel		R32	R32
Minimale Rohrleitungslänge	m	5	5
Maximale Rohrleitungslänge	m	100	100
Maximale Höhendifferenz	m	30	30
Vorgefüllte Rohrleitungslänge	m	30	30
Nachfüllmenge	g/m	90	90
Bördelanschlüsse - Flüssigkeitsleitung ø	mm	12,70	12,70
Bördelanschlüsse - Gasleitung ø	mm	28,57	28,57
Luftvolumenstrom max.	m³/h ••	9150	10890
Luftvolumenstrom max.	l/s ••	2542	3025
Schalldruckpegel (h)	dB(A) •	44	46
Schallleistungspegel (h)	dB(A) •	76	78
Schalldruckpegel (h)	dB(A) •	60	63
Schallleistungspegel (h)	dB(A) •	76	80
Abmessungen (H x B x T)	mm	1550 x 1010 x 370	1550 x 1010 x 370
Gewicht	kg	142	142
Maximaler Betriebsstrom	A	18,00	23,00
Betriebsspannung	V-Ph-Hz	380/415-3-50	380/415-3-50
Betriebsbereich	°C •	-15 / + 46	-15 / + 46
Betriebsbereich	°C •	-27 / +15	-27 / +15

Messbedingungen: siehe U4 • = Kühlmodus •• = Heizmodus

Technische Abmessungen

Innengerät Big DI	Maße in mm		
	A	B	C
RM2241DTP-E2	1400	448	900
RM2801DTP-E2	1400	448	900

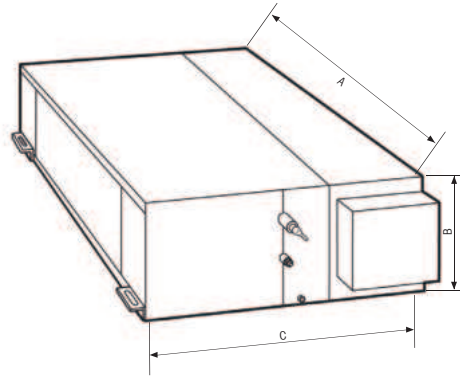

Außengerät Big DI	Betriebsspannung V-Ph-Hz	K-Querschnitt Zuleitung/mm ²	K-Querschnitt Verbindungsleitung/mm ²	Sicherung/ A	Maße in mm		
					A	B	C
RAV-GM2241AT8-E1	380/415-3-50	4,00	1,50	25	1010	1550	370
RAV-GM2801AT8-E1	380/415-3-50	4,00	1,50	25	1010	1550	370

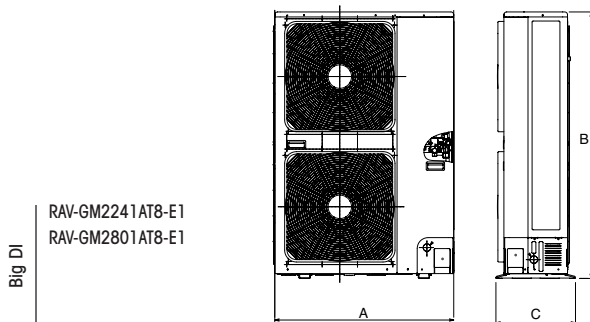

Der aufgeführte Kabelquerschnitt gilt für Leitungslängen bis 10 m. Die elektrischen Leitungen müssen vom Typ H07 RN-F (245 IEC 57) oder hochwertiger sein und mit einer Isolierung aus synthetischem Gummi sowie mit einer Beschichtung aus Neopren entsprechend den Vorschriften EN 60335-2-40 versehen sein. Es sind jeweils die örtlichen Elektroinstallationsvorschriften zu beachten!

Elektrische Anschlüsse

**BIG
DI**

Legende

- 1 Verbindungsleitung Innengerät Ph
- 2 Verbindungsleitung Innengerät N
- 3 Kommunikation Innen-/Außengerät
- N Neutralleiter
- L1 Phase
- L2 Phase
- L3 Phase
- ⊕ Erde
- ① Verzögerungssicherung oder thermomagnetischer Trennschalter
- ② Hauptschalter

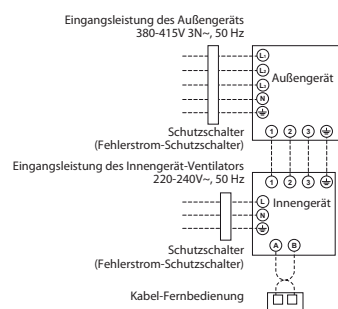

Zubehör – DTP Hochdruckkanalgerät

Bestellnummer	Beschreibung
Fernbedienungen, Sensoren und deren Zubehör: IR Kit (Zubehör)	
RBC-AXU31-E	Empfängerkit InfrarotFB
Fernbedienungen, Sensoren und deren Zubehör: Kabel FB (Zubehör)	
RBC-AMTU31-E	Std. Kabelfernbedienung
RBC-ASCU11-E	Hotel Kabelfernbedienung
RBC-AWSU52-E	Kabel-FB + Wochentimer + BT
Fernbedienungen, Sensoren und deren Zubehör: Sensor (Zubehör)	
TCB-TC41U-E	Ferntemperatur-Sensor
Filter und deren Zubehör (Zubehör)	
TCB-LK2801DP-E	Langzeitfilter DTP+761-961HP E(1)(2)
Frischluff-Zubehör (Zubehör)	
TCB-FF151US-E	Frischluffflansch
Regelkomponenten für externe kundenspezifische Anwendungen: 0-10V (Zubehör)	
RBC-FDP3-PE	Analog + Modbusmodul (nur + SDI, BigDI)
Regelkomponenten für externe kundenspezifische Anwendungen: Schnittstelle (Zubehör)	
INKNXTOS001R000	KNX Schnittst. 1IG A-B Bus /TO-RC-KNX-1I
INMBSTOS001R000	Intesis Modbus Schnittstelle/TO-RC-MBS-1
INBACTOS001R100	BACnet Schnittstelle
Regelkomponenten für externe kundenspezifische Anwendungen: Wifi Modul / GSM Modul (Zubehör)	
INWFITOS001R100	Toshiba-WiFi Schnittst. via App AC Cloud
Sonstiges: Kondensatpumpe (Zubehör)	
TCB-DP40DPE	Kondensatpumpe h 500mm
Steuerungsmodule/Module zur Überwachung und Steuerung: Redundanzmodul (Zubehör)	
RS-9164-8005-WG	Fühler für EVO (anstatt 33NT400072M)
TC-USB-EVO-1	Redundanzmodul
TC-USB-EVO-4	Redundanzmodul (Todband)
Zentrale Regelungssysteme und deren Zubehör: SMMSu (Zubehör)	
BMS-IWF0010UCP-E	WiFi-Modul
Zusatz-Platinen und deren Zubehör (Zubehör)	
TCB-KBOS4E	Reduz Stromsp./Verdichtermeld. BigDI/SDI
TCB-IFCB5-PE	Fensterkontaktplatine
TCB-PX100PE	Gehäuse für Fensterkontaktplatine
TC-SMP-UNI-01	Betrieb-Störmeldemodul
Ölprotektoren (Zubehör)	
CUW-3	Ölprotektor + E-Heizung + Laubfang

Alle Codes IN* sind aktuell nur kompatibel mit dem TCC-Link. Nicht mit TU2C-Link. Bei weiteren Fragen wenden Sie sich bitte an Ihre Vertriebsbeauftragten.

HOCHDRUCK KANALGERÄT



- Hoher statischer Druck: bis zu 250 Pa
- Geringe Einbauhöhe
- Long Life Filter (optional)

Regelungsoptionen



Übersicht der Innengeräte zu passenden Außengeräten

Außengeräte	Big DI 400V GM2243AT8P-E	Big DI 400V GM2803AT8P-E
RAV-RM2241DTP-E2	•	
RAV-RM2801DTP-E2		•

Übersicht – DTP Hochdruckkanalgerät

Innengerät RAV-		RM2241DTP-E2	RM2801DTP-E2
Luftvolumenstrom (h/n)	m³/h	3800	4800
Luftvolumenstrom (h/n)	l/s	1055	1333
Schalldruckpegel (h)	dB(A)	44	46
Schalleistungspegel (h)	dB(A)	79	81
Luftvolumenstrom (h/n)	m³/h	3800	4800
Luftvolumenstrom (h/n)	l/s	1055	1333
Schalldruckpegel (h)	dB(A)	44	46
Schalleistungspegel (h)	dB(A)	79	81
Externe statische Pressung (h/m/n)	Pa	250 / 150 / 50	250 / 150 / 50
Abmessungen (H x B x T)	mm	448 x 1400 x 900	448 x 1400 x 900
Gewicht	kg	97	97
Betriebsspannung	V-Ph-Hz	220/240-1-50	220/240-1-50

Außengeräte

BIG
DI-S3

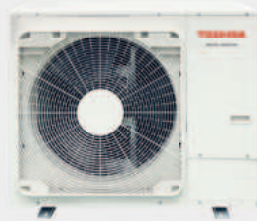

RAV-GM2243AT8P-E
RAV-GM2803AT8P-E

Kombinationsdaten – Außengerät Big DI

		Big DI	
Innengerät RAV-RM		2241DTP-E2	2801DTP-E2
Außengerät GM Serie 3 RAV-GM		2243AT8P-E	2803AT8P-E
Nennkühlleistung	kW •	19,00	22,50
P-Design C Hinweistext	•	Verfügbar auf der Website https://www.toshiba-klima-waerme.de/eco-design/	
Minimale Kühlleistung	kW •	4,60	4,60
Maximale Kühlleistung	kW •	22,40	27,00
Nennleistungsaufnahme	kW •	5,86	7,98
EER		3,18	2,75
SEER		5,82	5,49
η _{sc}		230%	217%
Energieeffizienzklasse	•	-	-
Saisonaler Energieverbrauch	kWh •	1809	2454
Nennheizleistung	kW •	22,40	24,00
P-Design H Hinweistext	•	Verfügbar auf der Website https://www.toshiba-klima-waerme.de/eco-design/	
Minimale Heizleistung	kW •	4,60	4,60
Maximale Heizleistung	kW •	25,00	28,00
Nennleistungsaufnahme	kW •	6,91	7,62
COP		3,24	3,15
SCOP (A)		3,78	3,69
η _{sh} (A)		148%	145%
Energieeffizienzklasse	•	-	-
Saisonaler Energieverbrauch	kWh •	4200	4652

Technische Daten – Außengerät

		Big DI	
Außengerät RAV-GM		2243AT8P-E	2803AT8P-E
Kompressor Typ		Gleichstrom-Doppel-Rollkolben	
Kältemittelfüllmenge	kg	4,60	4,60
Kältemittel		R32	R32
Minimale Rohrleitungslänge	m	5	5
Maximale Rohrleitungslänge	m	100	100
Maximale Höhendifferenz	m	30	30
Vorgefüllte Rohrleitungslänge	m	30	30
Nachfüllmenge	g/m	90	90
Bördelanschlüsse - Flüssigkeitsleitung ø	mm	12,70	12,70
Bördelanschlüsse - Gasleitung ø	mm	28,57	28,57
Luftvolumenstrom max.	m³/h ••	6600	7600
Luftvolumenstrom max.	l/s ••	1813	1944
Schalldruckpegel (h)	dB(A) •	58	61
Schallleistungspegel (h)	dB(A) •	75	78
Schalldruckpegel (h)	dB(A) •	60	63
Schallleistungspegel (h)	dB(A) •	77	80
Abmessungen (H x B x T)	mm	890 x 1100 x 460	890 x 1100 x 460
Gewicht	kg	117	117
Maximaler Betriebsstrom	A	16,00	17,00
Betriebsspannung	V-Ph-Hz	380/415-3-50	380/415-3-50
Betriebsbereich	°C •	-15 / + 46	-15 / + 46
Betriebsbereich	°C •	-27 / +15	-27 / +15

Technische Abmessungen

Innengerät Big DI	Maße in mm		
	A	B	C
RM2241DTP-E2	1400	448	900
RM2801DTP-E2	1400	448	900

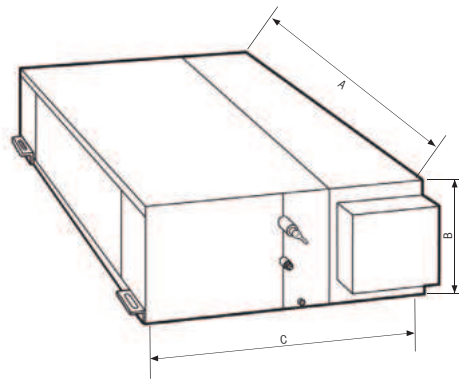

Außengerät Big DI	Betriebsspannung V-Ph-Hz	K-Querschnitt Zuleitung/mm ²	K-Querschnitt Verbindungsleitung/mm ²	Sicherung/ A	Maße in mm		
					A	B	C
RAV-GM2243AT8P-E	380/415-3-50	4,00	1,50	25	1010	1550	370
RAV-GM2803AT8P-E	380/415-3-50	4,00	1,50	25	1010	1550	370

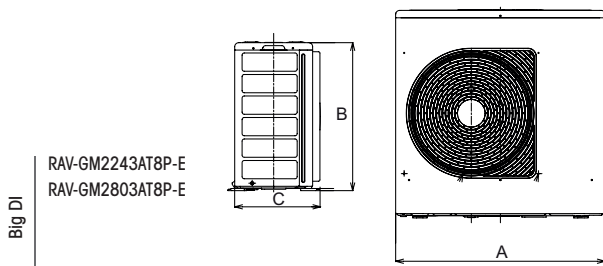

Big DI
RAV-GM2243AT8P-E
RAV-GM2803AT8P-E

Der aufgeführte Kabelquerschnitt gilt für Leitungslängen bis 10 m. Die elektrischen Leitungen müssen vom Typ H07 RN-F (245 IEC 57) oder hochwertiger sein und mit einer Isolierung aus synthetischem Gummi sowie mit einer Beschichtung aus Neopren entsprechend den Vorschriften EN 60335-2-40 versehen sein. Es sind jeweils die örtlichen Elektroinstallationsvorschriften zu beachten!

Elektrische Anschlüsse

BIG DI-S3		Legende
1	Verbindungsleitung Innengerät Ph	
2	Verbindungsleitung Innengerät N	
3	Kommunikation Innen-/Außengerät	
N	Neutralleiter	
L1	Phase	
L2	Phase	
L3	Phase	
⊕	Erde	
①	Verzögerungssicherung oder thermomagnetischer Trennschalter	
②	Hauptschalter	

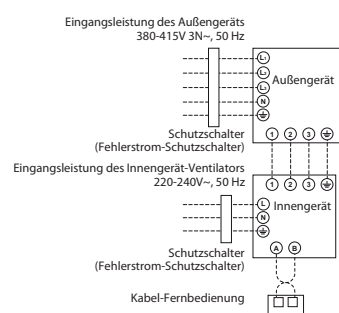

Zubehör – DTP Hochdruckkanalgerät

Bestellnummer	Beschreibung
Fernbedienungen, Sensoren und deren Zubehör: IR Kit (Zubehör)	
RBC-AXU31-E	Empfängerkit InfrarotFB
Fernbedienungen, Sensoren und deren Zubehör: Kabel FB (Zubehör)	
RBC-AMTU31-E	Std. Kabelfernbedienung
RBC-ASCU11-E	Hotel Kabelfernbedienung
RBC-AWSU52-E	Kabel-FB + Wochentimer + BT
Fernbedienungen, Sensoren und deren Zubehör: Sensor (Zubehör)	
TCB-TC41U-E	Ferntemperatur-Sensor
Filter und deren Zubehör (Zubehör)	
TCB-LK2801DP-E	Langzeitfilter DTP+761-961HP E(1)(2)
Frischluff-Zubehör (Zubehör)	
TCB-FF151US-E	Frischluffflansch
Regelkomponenten für externe kundenspezifische Anwendungen: 0-10V (Zubehör)	
RBC-FDP3-PE	Analog + Modbusmodul (nur + SDI, BigDI)
Regelkomponenten für externe kundenspezifische Anwendungen: Schnittstelle (Zubehör)	
INKNXTOS001R000	KNX Schnittst. 1IG A-B Bus /TO-RC-KNX-11
INMBSTOS001R000	Intesis Modbus Schnittstelle/TO-RC-MBS-1
INBACTOS001R100	BACnet Schnittstelle
Regelkomponenten für externe kundenspezifische Anwendungen: Wifi Modul / GSM Modul (Zubehör)	
INWFITOS001R100	Toshiba-Wifi Schnittst. via App AC Cloud
Sonstiges: Kondensatpumpe (Zubehör)	
TCB-DP40DPE	Kondensatpumpe h 500mm
Steuerungsmodule/Module zur Überwachung und Steuerung: Redundanzmodul (Zubehör)	
RS-9164-8005-WG	Fühler für EVO (anstatt 33NT400072M)
TC-USB-EVO-1	Redundanzmodul
TC-USB-EVO-4	Redundanzmodul (Todband)
Zentrale Regelungssysteme und deren Zubehör: SMMSu (Zubehör)	
BMS-IWFO01OUCP-E	WiFi-Modul
Zusatz-Platinen und deren Zubehör (Zubehör)	
TCB-KBOS4E	Reduz Stromsp./Verdichtermeld. BigDI/SDI
TCB-IFCB5-PE	Fensterkontaktplatine
TCB-PX100PE	Gehäuse für Fensterkontaktplatine
TC-SMP-UNI-01	Betrieb-Störmeldemodul
Ölprotektoren (Zubehör)	
CUW-3	Ölprotektor + E-Heizung + Laubfang

Alle Codes IN* sind aktuell nur kompatibel mit dem TCC-Link. Nicht mit TU2C-Link. Bei weiteren Fragen wenden Sie sich bitte an Ihre Vertriebsbeauftragten.

ZUBEHÖR



RAV Systeme

Büro und Gewerbe

Zubehör

Luft-/Luft-Wärmetauscher	90
Lüftungskit	92

LUFT-/LUFT- WÄRMETAUSCHER



VN-UOxxx1SY-E

- Frischluftventilation mit Wärmerückgewinnung
- Hocheffizient
- Große Auswahl
- Steuerungsoptionen

Kompatibel mit RAV Systemen

Zubehör

- Kabelfernbedienung RBC-AWSU52-E
- Multi-Funktions-Sensor (CO2/PM)
- Diverse Steckersätze u.a. extern
- EIN/AUS Steuerung ext. Klappen



Eigenschaften

Der Luft-/Luftwärmetauscher ist mit RAV Systemen kompatibel.

Er dient dazu, das Temperaturniveau zwischen Fortluft und Außenluft anzugleichen. Dies führt zu hohen Energieeinsparungen, da beim Luftaustausch ein großer Teil der vorhandenen Kühl-/Heizenergie genutzt wird.

Steuerung

Die Steuerung ist als Gruppengerät über die aktuellen Kabelfernbedienungen möglich.

Technische Daten – Luft-/Luftwärmetauscher

Modell		VN-U00151SY-E	VN-U00251SY-E	VN-U00351SY-E	VN-U00501SY-E	VN-U00651SY-E	VN-U00801SY-E	VN-U01001SY-E	VN-M1500HE1	VN-M2000HE1	
Luftleistung (uh/n)	m³/h	150 / 73	250 / 100	350 / 140	500 / 260	650 / 260	800 / 320	1000 / 400	1500 / 1200	2000 / 1400	
Thermischer Übertragungsgrad Ø	%	77 / 81,5	75 / 80,5	74 / 83,5	74 / 77	70 / 76	72,5 / 88,5	70,5 / 84	76,5 / 79	73,5 / 77,5	
Enthalpieübertragungsgrad Kühlen	%	66 / 77	65 / 75	64 / 76	64 / 69	60 / 69	64 / 81	62 / 77	64 / 67	60,5 / 65,5	
Enthalpieübertragungsgrad Heizen	%	76 / 82	75 / 81	73 / 84	73 / 76	70 / 76	73 / 88	72 / 83	71 / 73,5	68,5 / 72	
Schalldruckpegel ausblasseitig	dB(A)	36 / 26	38 / 23	45 / 26	47 / 36	50 / 33	52 / 33	56 / 34	41 / 36	42 / 37	
Betriebsbereich Innen	°C	-15* - 50°C (rel. Luftfeuchtigkeit max. 80%)									
Betriebsbereich Außen	°C	-20* - + 52°C (rel. Luftfeuchtigkeit max. 80%)									
Umluftbedingungen	°C	+5* - +40°C (rel. Luftfeuchtigkeit max. 80%)									
max. Leistungsaufnahme	W	56 / 28	75 / 29	152 / 39	174 / 51	306 / 55	328 / 62	541 / 74	778 / 607	1080 / 742	
Bypassmodus	W	56 / 29	75 / 30	152 / 39	174 / 54	306 / 58	328 / 67	541 / 80	129 / 142	116 / 143	
Externe statische Pressung	Pa	90 / 26	75 / 16	160 / 26	125 / 39	150 / 29	145 / 28	170 / 30	156 / 112	143 / 110	
Abmessungen (L x B x H)	mm	778 x 735 x 278		880 x 880 x 305	920 x 1020 x 337		1130 x 1230 x 386		810 x 1189 x 1189		
Gewicht	kg	29		40	47		63		126		
Kanaldurchmesser	mm	100	150	150	200	200	250	250	innen: 250 außen: 283 x 730	innen: 250 außen: 283 x 730	
Mittlerer Abscheidegrad Am	%	82 (G3)									
Maximale Leistungsaufnahme	W	70	94	195	218	383	444	700	848	848	
Betriebsspannung	V-Ph-Hz	220/240-1-50									

Max. 80% RF in Verbindung mit bauseitigem Heizregister

Zubehör – Luft-/Luftwärmetauscher VN-UO_1SY-E

Bestellnummer	Beschreibung
Fernbedienungen, Sensoren und deren Zubehör: Kabel FB (Zubehör)	
RBC-AMSU51-ES	Kabel-FB + Wochentimer
RBC-AWSU52-E	Kabel-FB + Wochentimer + BT
Filter und deren Zubehör (Zubehör)	
TCB-PSFC551VSY-E	Hochleistungsfilter (ePM1 55% Effizienz) VN-U00151-00251SY-E
TCB-PSFC551VMY-E	Hochleistungsfilter (ePM1 55% Effizienz) VN-U00351SY-E
TCB-PSFC551VLY-E	Hochleistungsfilter (ePM1 55% Effizienz) VN-U00501-00651SY-E
TCB-PSFC551VXY-E	Hochleistungsfilter (ePM1 55% Effizienz) VN-U00801-01001SY-E
Sonstiges Zubehör (Zubehör)	
TCB-KBCN610V-E	Ausgang für Kaltluftüberwachung für VN-UxxSY-E
TCB-KBCN704V-E	Ausgang Alarm, ext. Klappe, Bypass Modus für VN-UxxSY-E
TCB-KBCN705V-E	Ein/Aus potenzialfrei für VN-UxxSY-E
TCB-KBCN706V-E	Ein/Aus 12/24 V DC für VN-UxxSY-E
TCB-SFMCA1V-E	Multi-Funktions-Sensor (CO2/PM)

Beispiel für ein Wärmerückgewinnungs-System

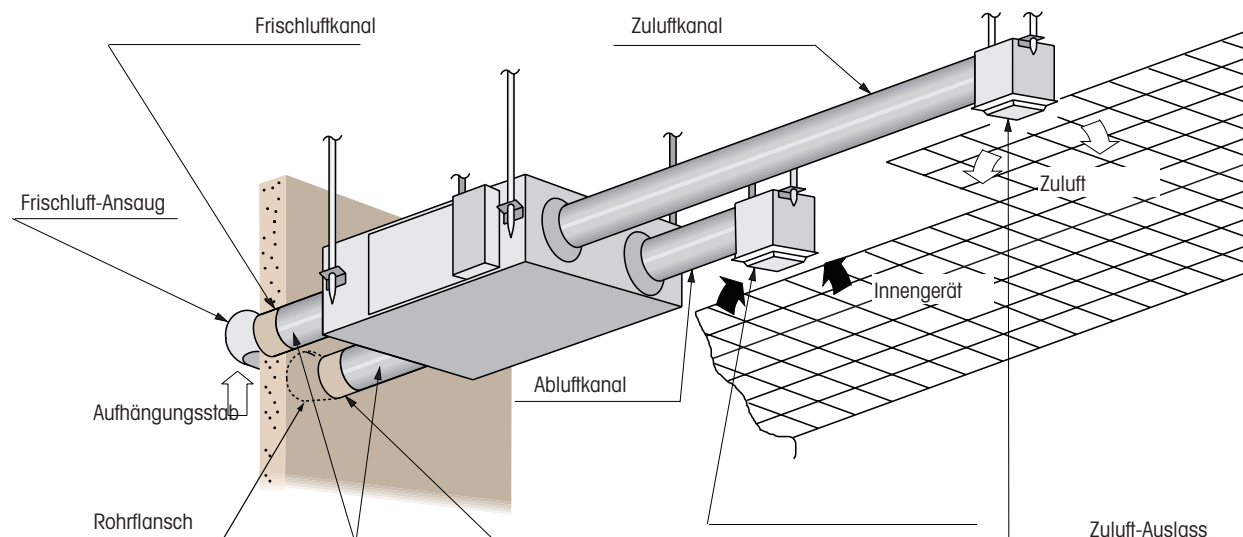

LÜFTUNGSKIT

TCB-IFDLR01UP-E

- Einbindung von externen Verdampfern in RAV-Systeme

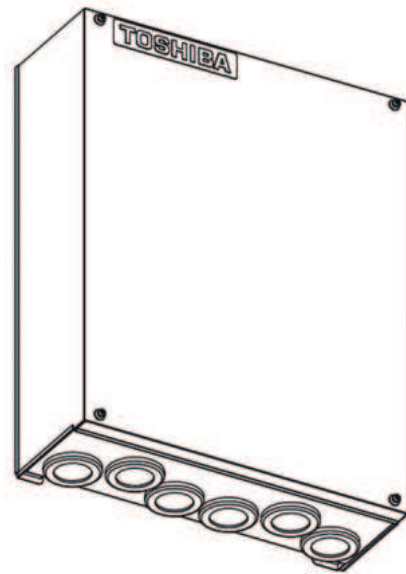

Das Lüftungskit kann an DI, BIG DI und SDI angeschlossen werden.

Rückluftgeführtes System

Das Lüftungskit ermöglicht es, externe Verdampfer in ein Toshiba RAV-System einzubinden. Die Temperaturregelung erfolgt über den TA-Sensor.

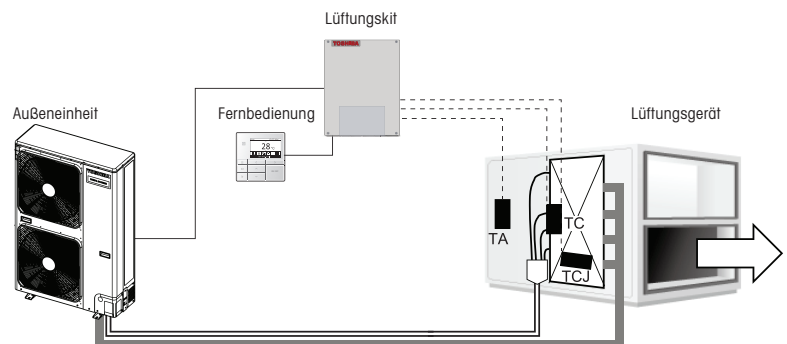

System mit externer 0-10V Ansteuerung

Das Lüftungskit ermöglicht die Einbindung von externen Verdampfern an die Gebäudeleittechnik (externe DDC). Die Temperaturerfassung und -regelung erfolgt über die externe DDC.

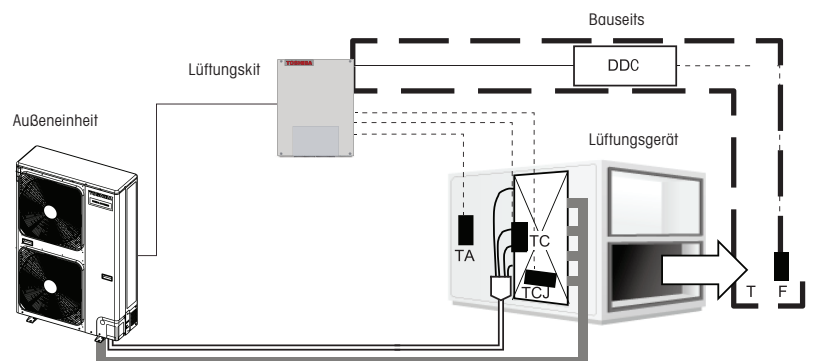

Lüftungskit – TCB-IFDLR01UP-E

TCB-IFDLR01UP-E											
Leistungscode		1	1,5	2	3	3,5	4	5	6	8	10
Nennkühlleistung	kW •	3,00	4,00	5,60	8,00	8,80	11,20	13,20	16,00	22,40	27,00
Nennheizleistung	kW •	4,50	5,00	6,30	9,00	9,90	13,00	16,00	18,00	25,00	31,50
Luftvolumenstrom Max./Std./Min.	m ³ /h	670/450/ 310	810/675/ 310	1080/900/ 480	1620/1350/ 680	1890/1575/ 680	2160/1800/ 1020	2700/2250/ 1200	3500/2700/ 1200	4320/3600/ 2880	5040/4200/ 3360
Wärmetauschertyp		Einzel-Wärmetauscher									
Außengerät											
DI (RAV-GMxxx1AT(8)P-E(1))		X	X	X	X	X	X	X	X		
DI (RAV-GMxxx2AT(8)P-E)		X	X	X	X	X	X	X	X		
Big DI (RAV-GMxxx1AT8-E1)										X	X
SDI (RAV-GPxxx1AT(W)(8)-E)				X	X	X	X	X	X		
Regelungsart											
Rückluftgeführt		X	X	X	X	X	X	X	X	X	X
0-10V DDC		X	X	X	X	X	X	X	X	X	X
Gleichzeitigkeitsfaktor		100%									
Betriebsbereich											
Kühlen Rückluftgeführt	°C •	15°C -24°C FK									
Heizen Rückluftgeführt	°C •	12°C - 28°C TK									
Kühlen 0-10V DDC	°C •	15°C -24°C FK									
Heizen 0-10V DDC	°C •	12°C - 28°C TK									
Betriebsspannung	V	220-240-1-50									
Schutzklasse		IP 21									
Abmessungen											
DX-Kit (H x B x T)	mm	420 x 330 x 122									

Zubehör – Rückluftgeführtes Lüftungskit TCB-IFLR01UP-E

Bestellnummer	Beschreibung
Fernbedienungen, Sensoren und deren Zubehör: Kabel FB (Zubehör)	
RBC-ASCU11-E	Hotel Kabelfernbedienung
RBC-AMTU31-E	Std. Kabelfernbedienung
RBC-AWSU52-E	Kabel-FB + Wochentimer + BT



Diese Systeme ermöglichen den Anschluss von 2 bis 4 Innengeräten desselben Typs und derselben Leistung an ein einziges Außengerät. Das Ziel bei großen Flächen ist es, den Komfort zu maximieren, indem die abgegebene Leistung besser verteilt wird. Die verschiedenen Systemkonfigurationen werden mit zwei verschiedenen Versionen von Außengeräten und verschiedenen Modellen von Innengeräten angeboten, Kassetten-, Wand-, Decken- und Schrankgeräte.

- **Digital Inverter Serie 2 (DI-S2) R32:** Eine Baureihe, die Kompaktheit und geringes Gewicht mit hoher Energieeffizienz verbindet.
- **Super Digital Inverter (SDI) R32:** Eine Baureihe, die hohe Energieeffizienz mit langen Leitungslängen kombiniert.

DIGITAL INVERTER (DI-S2) BIG DI SERIE 3

A++



- **Super effizient:**
bis zu A++
- **Kompakt:**
Baureihe mit nur einem Lüfter
- **Flexibel:** bis max. 50 m
Kältemittelleitungen
- **Zuverlässig:** Betrieb
von -15°C bis +46°C
- **Leise:**
bis zu 55 dB(A) (im Kühlmodus)

SUPER DIGITAL INVERTER (SDI)

A+++

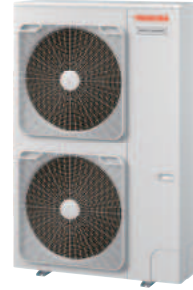

- **Sehr effizient:**
bis zu A+++
- **Höchste Effizienz:** SEER max. 9,7
und SCOP max. 5,5
- **Sehr flexibel:** bis max. 75 m
Kältemittelleitungen
- **Zuverlässig:** Betrieb
von -27°C bis +52°C (1ph-Modelle)
- **Sehr leise:**
bis zu 51 dB(A) (im Kühlmodus)

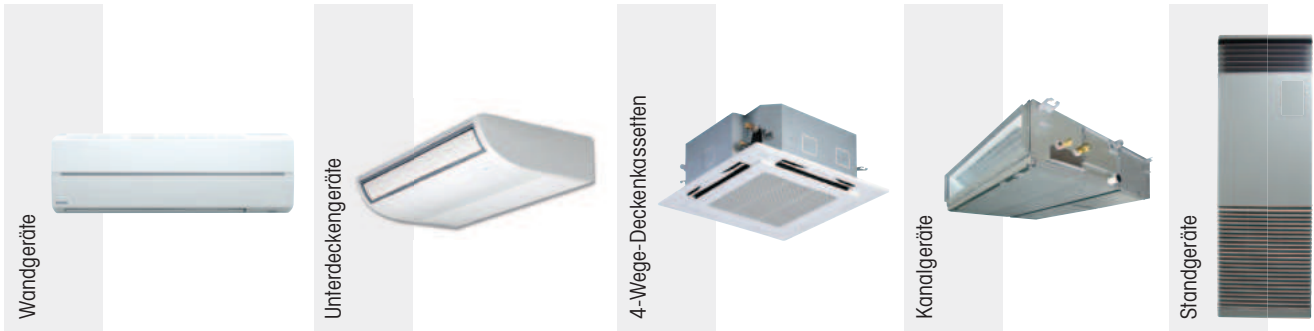

Systeme, die den gleichzeitigen Betrieb von 2 bis 4 Innengeräten ermöglichen. Diese Art der Konfiguration eignet sich besonders für große Räume, in denen eine leistungsstarke und kostengünstige Lösung zum Heizen und Kühlen benötigt wird.

Die Highlights

- Twin-, Triple- und Double-Twin-Systeme sind mit fast allen Modellen von Innengeräten erhältlich.
- Maximale Flexibilität: bis zu 100 m Länge der Kälteleitungen.
- Betriebsbereich bis zu -27°C im Heizmodus (SDI und Big DI) und -15°C im Kühlmodus.
- Eine Kabelsteuerung (obligatorisch) ermöglicht eine präzise Steuerung der Systeme.
- Details zu allen Systemkombinationen finden Sie auf den folgenden Seiten und über unsere Software „Selection Tool“.



RAV Simultan Systeme

Büro und Gewerbe

Digital-Inverter

DI-2 230 Volt Twin-Split Systeme	98
DI-2 400 Volt Twin-Split Systeme	104

TWIN-SPLIT 230V DIGITAL INVERTER

- Twin-Split-Betrieb mit fast allen Innengeräten für gewerblichen Einsatz möglich
- Parallelbetrieb: Steuerung über eine Fernbedienung
- Genaue Leistungsregelung bei allen Bedingungen
- Ideal für größere Läden, Großraumbüros und ähnliche Anwendungen
- Benutzerfreundliche Steuerungen
- Kompaktes Außengerät für leichte Installation
- Erweitertes Monitoring über Kabelfernbedienung



Regelungsoptionen



Das Twin-Split-System verbindet zwei Innengeräte desselben Typs und derselben Leistung an einem Außengerät und bietet so gleichmäßige Luftverteilung innerhalb einer großen Zone.

Eines der Geräte stellt das Leitgerät dar, welches die Temperatur für beide Innengeräte misst und vorgibt. Die Innengeräte werden immer im selben Raum installiert, laufen gleichzeitig und werden über eine Steuerung geregelt.

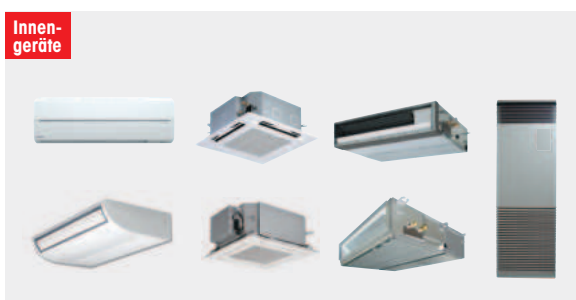

Kombinationsdaten – Twin System mit DI-S2 230 Volt RAV-GM1 102ATW-E

Klimasysteme			2 x	2 x	2 x	2 x	2 x	2 x
Innengerät RAV-			KRTP Wandgerät	CTP Unterdeckengerät	MUTP 4W Kassette Euro Raster	UTP 4W Kassette	BTP Kanalgerät	FT-E Standgerät
Nennkühlleistung	kW	•	9,50	9,50	9,50	9,50	9,50	9,50
P-Design C Hinweistext		•	Verfügbar auf der Website https://www.toshiba-klima-waerme.de/design/					
Minimale Kühlleistung	kW	•	3,00	3,00	3,00	3,00	3,00	3,00
Maximale Kühlleistung	kW	•	11,20	11,20	11,20	11,20	11,20	11,20
Nennleistungsaufnahme	kW	•	2,96	2,59	2,70	2,57	2,60	2,71
EER			3,21	3,67	3,52	3,70	3,65	3,50
SEER			6,30	6,89	6,70	7,38	6,30	6,10
η_{sc}			249%	273%	265%	292%	249%	241%
Energieeffizienzklasse		•	A++	A++	A++	A++	A++	A++
Nennheizleistung	kW	•	11,20	11,20	11,20	11,20	11,20	11,20
P-Design H Hinweistext		•	Verfügbar auf der Website https://www.toshiba-klima-waerme.de/eco-design/					
Minimale Heizleistung	kW	•	3,00	3,00	3,00	3,00	3,00	13,00
Maximale Heizleistung	kW	•	13,00	13,00	13,00	13,00	13,00	13,00
Nennleistungsaufnahme	kW	•	3,44	2,86	3,15	2,86	2,91	3,10
COP			3,26	3,91	3,55	3,92	3,85	3,61
SCOP (A)			4,20	4,30	4,10	4,40	4,00	3,92
η_{sh} (A)			165%	169%	161%	173%	157%	154%
Energieeffizienzklasse		•	A+	A+	A+	A+	A+	A

Technische Daten – Innengeräte

Innengerät RAV-			HM561KRTP-E	HM561CTP-E	HM561MUTP-E	HM561UTP-E	HM561BTP-E	HM561FT-E
Luftvolumenstrom (h/n)	m³/h	•	960/680	900/540	798/546	1050/780	800/480	820/600
Luftvolumenstrom (h/n)	l/s	•	267/189	250/150	221/152	292/217	222/133	228/167
Schalldruckpegel (h/n)	dB(A)	•	42/35	37/28	44/35	32/28	33/25	46/38
Schallleistungspegel (h/n)	dB(A)	•	57/50	52/43	59/50	47/43	48/40	60/52
Luftvolumenstrom (h/n)	m³/h	•	960/680	900/540	798/546	1050/780	800/480	820/600
Luftvolumenstrom (h/n)	l/s	•	267/189	250/150	221/152	291/217	222/133	228/167
Schalldruckpegel (h/n)	dB(A)	•	42/35	37/28	44/35	32/28	33/25	46/38
Schallleistungspegel (h/n)	dB(A)	•	57/50	52/43	59/50	47/43	48/40	60/52
Externe statische Pressung (h/n)	Pa		-	-	-	-	150/30	-
Abmessungen (H x B x T)	mm		320 x 1050 x 250	235 x 950 x 690	256 x 575 x 575	256 x 840 x 840	275 x 700 x 750	1750 x 600 x 210
Gewicht	kg		14,00	23,00	16,00	20,00	23,00	44,00
Deckenpaneel-Abmessungen (H x B x T)	mm		-	-	12 x 620 x 620	30 x 950 x 950	-	-
Deckenpaneel-Gewicht	kg		-	-	2,50	4,00	-	-
Betriebsspannung	V-Ph-Hz		220/240-1-50	220/240-1-50	220/240-1-50	220/240-1-50	220/240-1-50	220/240-1-50

Technische Daten – DI-S2 230V Außengerät RAV-GM1 102ATW-E

Außengerät Volt RAV-			GM1 102ATW-E
Kompressor Typ			Gleichstrom-Doppel-Rollkolben
Kältemittel			R32
Kältemittelfüllmenge	kg		2,40
Minimale Rohrleitungslänge	m		5
Maximale Rohrleitungslänge	m		50
Maximale Höhendifferenz	m		30
Vorgefüllte Rohrleitungslänge	m		30
Nachfüllmenge	g/m		35
Bördelanschlüsse - Flüssigkeitsleitung \varnothing	mm		9,52
Bördelanschlüsse - Gasleitung \varnothing	mm		15,90
Luftvolumenstrom max.	m³/h	••	1375
Schalldruckpegel (h)	dB(A)	•	53
Schallleistungspegel (h)	dB(A)	•	70
Schalldruckpegel (h)	dB(A)	•	56
Schallleistungspegel (h)	dB(A)	•	73
Abmessungen (H x B x T)	mm		1050 x 1010 x 370
Gewicht	kg		85
Maximaler Betriebsstrom	A		22,50
Betriebsspannung	V-Ph-Hz		220/240-1-50
Betriebsbereich	°C	•	-15 / + 46
Betriebsbereich	°C	•	-15 / + 15

Kombinationsdaten – Twin System mit DI-S2 230 Volt RAV-GM1402ATW-E

Klimasysteme			2 x	2 x	2 x	2 x	2 x
Innengerät RAV-			KRTP Wandgerät	CTP Unterdeckengerät	UTP 4W Kassette	BTP Kanalgerät	FT-E Standgerät
Nennkühlleistung	kW	•	12,10	12,10	12,10	12,10	12,10
P-Design C Hinweisext		•	Verfügbar auf der Website https://www.toshiba-klima-waerme.de/eco-design/				
Minimale Kühlleistung	kW	•	3,00	3,00	3,00	3,00	3,00
Maximale Kühlleistung	kW	•	13,20	13,20	13,20	13,20	13,20
Nennleistungsaufnahme	kW	•	4,20	4,01	3,88	4,01	4,32
EER			2,88	3,02	3,12	3,02	2,80
SEER			5,97	6,11	7,25	6,10	5,46
ηsc			236%	241%	287%	241%	215%
Nennheizleistung	kW	•	13,00	13,00	13,00	13,00	13,00
P-Design H Hinweisext		•	Verfügbar auf der Website https://www.toshiba-klima-waerme.de/eco-design/				
Minimale Heizleistung	kW	•	3,00	3,00	3,00	3,00	3,00
Maximale Heizleistung	kW	•	16,00	16,00	16,00	16,00	16,00
Nennleistungsaufnahme	kW	•	4,48	3,48	3,43	3,55	3,95
COP			2,90	3,74	3,79	3,66	3,29
SCOP (A)			4,20	4,28	4,40	3,92	3,90
ηsh (A)			165%	168%	173%	154%	153%

Technische Daten – Innengeräte

Innengerät RAV-			HM801KRTP-E	HM801CTP-E	HM801UTP-E	HM801BTP-E	HM801FT-E
Luftvolumenstrom (h/n)	m³/h	•	1040/680	1410/750	1230/810	1200/750	930/640
Luftvolumenstrom (h/n)	l/s	•	289/189	392/208	342/225	333/208	258/178
Schalldruckpegel (h/n)	dB(A)	•	45/35	41/29	35/28	34/26	50/41
Schalleistungspegel (h/n)	dB(A)	•	60/50	56/44	50/43	49/41	64/54
Luftvolumenstrom (h/n)	m³/h	•	1040/680	1410/750	1230/810	1200/750	930/640
Luftvolumenstrom (h/n)	l/s	•	289/189	392/208	341/225	333/200	258/178
Schalldruckpegel (h/n)	dB(A)	•	45/35	41/29	35/28	34/26	50/41
Schalleistungspegel (h/n)	dB(A)	•	60/50	56/44	50/43	49/41	64/54
Externe statische Pressung (h/n)	Pa		-	-	-	150/30	-
Abmessungen (H x B x T)	mm		320 x 1050 x 250	235 x 1270 x 690	256 x 840 x 840	275 x 1000 x 750	1750 x 600 x 210
Gewicht	kg		14,00	29,00	20,00	31,00	45,00
Deckenpaneel-Abmessungen (H x B x T)	mm		-	-	30 x 950 x 950	-	-
Deckenpaneel-Gewicht	kg		-	-	4,00	-	-
Betriebsspannung	V-Ph-Hz		220/240-1-50	220/240-1-50	220/240-1-50	220/240-1-50	220/240-1-50

Technische Daten – DI-S2 230V Außengerät RAV-GM1402ATW-E

Außengerät Volt RAV-			GM1402ATW-E
Kompressor Typ			Gleichstrom-Doppel-Rollkolben
Kältemittel			R32
Kältemittelfüllmenge	kg		2,40
Minimale Rohrleitungslänge	m		5
Maximale Rohrleitungslänge	m		50
Maximale Höhendifferenz	m		30
Vorgefüllte Rohrleitungslänge	m		30
Nachfüllmenge	g/m		35
Bördelanschlüsse - Flüssigkeitsleitung ø	mm		9,52
Bördelanschlüsse - Gasleitung ø	mm		15,90
Luftvolumenstrom max.	m³/h	••	1375
Schalldruckpegel (h)	dB(A)	•	56
Schalleistungspegel (h)	dB(A)	•	73
Schalldruckpegel (h)	dB(A)	•	56
Schalleistungspegel (h)	dB(A)	•	74
Abmessungen (H x B x T)	mm		1050 x 1010 x 370
Gewicht	kg		85
Maximaler Betriebsstrom	A		23,00
Betriebsspannung	V-Ph-Hz		220/240-1-50
Betriebsbereich	°C	•	-15 / + 46
Betriebsbereich	°C	•	-15 / + 15

Kombinationsdaten – Twin System mit DI-S2 230 Volt RAV-GM1602ATW-E

Klimasysteme		2 x	2 x	2 x	2 x	2 x
Innengerät RAV-		KRTP Wandgerät	CTP Unterdeckengerät	UTP 4W Kassette	BTP Kanalgerät	FT-E Standgerät
Nennkühlleistung	kW •	14,00	14,00	14,00	14,00	14,00
P-Design C Hinweisext	•	Verfügbar auf der Website https://www.toshiba-klima-waerme.de/eco-design/				
Minimale Kühlleistung	kW •	3,00	3,00	3,00	3,00	3,00
Maximale Kühlleistung	kW •	15,00	15,00	15,00	15,00	15,00
Nennleistungsaufnahme	kW •	5,45	5,04	5,05	5,26	5,32
EER		2,57	2,78	2,77	2,66	2,63
SEER		5,66	6,21	6,56	5,86	5,15
η_{sc}		223%	245%	259%	231%	203%
Nennheizleistung	kW •	16,00	16,00	16,00	16,00	16,00
P-Design H Hinweisext	•	Verfügbar auf der Website https://www.toshiba-klima-waerme.de/eco-design/				
Minimale Heizleistung	kW •	3,00	3,00	3,00	3,00	3,00
Maximale Heizleistung	kW •	17,00	17,00	17,00	17,00	17,00
Nennleistungsaufnahme	kW •	6,20	4,75	4,72	4,73	5,65
COP		2,58	3,37	3,39	3,38	2,83
SCOP (A)		4,20	4,30	4,40	4,05	3,90
η_{sh} (A)		165%	169%	173%	159%	153%

Technische Daten – Innengeräte

Innengerät RAV-		HM801KRTP-E	HM801CTP-E	HM801UTP-E	HM801BTP-E	HM801FT-E
Luftvolumenstrom (h/n)	m³/h •	1040/680	1410/750	1230/810	1200/750	930/640
Luftvolumenstrom (h/n)	l/s •	289/189	392/208	342/225	333/208	258/178
Schalldruckpegel (h/n)	dB(A) •	45/35	41/29	35/28	34/26	50/41
Schallleistungspegel (h/n)	dB(A) •	60/50	56/44	50/43	49/41	64/54
Luftvolumenstrom (h/n)	m³/h •	1040/680	1410/750	1230/810	1200/750	930/640
Luftvolumenstrom (h/n)	l/s •	289/189	392/208	341/225	333/200	258/178
Schalldruckpegel (h/n)	dB(A) •	45/35	41/29	35/28	34/26	50/41
Schallleistungspegel (h/n)	dB(A) •	60/50	56/44	50/43	49/41	64/54
Externe statische Pressung (h/n)	Pa	-	-	-	150/30	-
Abmessungen (H x B x T)	mm	320 x 1050 x 250	235 x 1270 x 690	256 x 840 x 840	275 x 1000 x 750	1750 x 600 x 210
Gewicht	kg	14,00	29,00	20,00	31,00	45,00
Deckenpaneel-Abmessungen (H x B x T)	mm	-	-	30 x 950 x 950	-	-
Deckenpaneel-Gewicht	kg	-	-	4,00	-	-
Betriebsspannung	V-Ph-Hz	220/240-1-50	220/240-1-50	220/240-1-50	220/240-1-50	220/240-1-50

Technische Daten – DI-S2 230V Außengerät RAV-GM1602ATW-E

Außengerät Volt RAV-		GM1602ATW-E
Kompressor Typ		Gleichstrom-Doppel-Rollkolben
Kältemittel		R32
Kältemittelfüllmenge	kg	2,40
Minimale Rohrleitungslänge	m	5
Maximale Rohrleitungslänge	m	50
Maximale Höhendifferenz	m	30
Vorgefüllte Rohrleitungslänge	m	30
Nachfüllmenge	g/m	35
Bördelanschlüsse - Flüssigkeitsleitung \varnothing	mm	9,52
Bördelanschlüsse - Gasleitung \varnothing	mm	15,90
Luftvolumenstrom max.	m³/h ••	1375
Schalldruckpegel (h)	dB(A) •	57
Schallleistungspegel (h)	dB(A) •	74
Schalldruckpegel (h)	dB(A) •	56
Schallleistungspegel (h)	dB(A) •	74
Abmessungen (H x B x T)	mm	1050 x 1010 x 370
Gewicht	kg	88
Maximaler Betriebsstrom	A	29,20
Betriebsspannung	V-Ph-Hz	220/240-1-50
Betriebsbereich	°C •	-15 / + 46
Betriebsbereich	°C •	-15 / + 15



Zubehör – RAV Twin DI-S2 230V Systeme GM1102ATW-E, GM1402ATW-E, GM1602ATW-E

Bestellnummer	Beschreibung
Deckenpaneele (Zubehör)	
RBC-UM21P-E	Paneel Euro-4-Wege Kasette weiß
RBC-UM21PB-E	Paneel Euro 4-W Kasette schwarz
RBC-U33P-E	Paneel ohne IR für Anwesenheitssensor
RBC-U33PB-E	Schwarzes Paneel ohne IR
TCB-EABCIUHP-E	Luftreiniger für RBC-U33P-E
Fernbedienungen, Sensoren und deren Zubehör (Zubehör)	
TCB-CKC1F-E	Blinddeckel Fernbedienung Standg.
Fernbedienungen, Sensoren und deren Zubehör: IR Kit (Zubehör)	
TCB-SIR41UMP-E	Bewegungssensor MMU_MHP
TCB-SIR33UP-E	Bewegungssensor für Paneel RBC-U33P-E
RBC-AXU31UM-E	IR-FB + Empfängerkit Paneel 600x600 Ser1
RBC-AXU31UMP-E	IR-Empfänger-Kit für RBC-UM21P-E
RBC-AXU31UMPB-E	IR-EmpfängerKit schwarz für RBC-UM21PB-E
RBC-AXU33UP-E	Kit Infrarot-FB Für RBC-U33P-E
RBC-AXU33UPB-E	Kit Infrarot-FB für RBC-U33PB-E
RBC-AXU31C-E	Empfängerkit Infrarot-Fernbed. CTP/YHP
RBC-AXU31-E	Empfängerkit InfrarotFB
Fernbedienungen, Sensoren und deren Zubehör: Kabel FB (Zubehör)	
RBC-AMTU31-E	Std. Kabelfernbedienung
RBC-ASCU11-E	Hotel Kabelfernbedienung
RBC-AWSU52-E	Kabel-FB + Wochentimer + BT
Fernbedienungen, Sensoren und deren Zubehör: Sensor (Zubehör)	
TCB-TC41U-E	Ferntemperatur-Sensor
Filter und deren Zubehör (Zubehör)	
TCB-PLFC2UPE-80DE	Zus.filter 2,5PM nach Filt 4WKassRAV/VRF
TCB-PLFC1UPE120DE	Zus.filter 2,5PM vor Filt 4WKassRAV/VRF
Frischluff-Zubehör (Zubehör)	
TCB-FF101URE2	Frischluffflansch
TCB-FF151US-E	Frischluffflansch
TCB-GB1602UE	Frischluffbox
TCB-GFC1602UE	Frischluff-Filterkammer
Regelkomponenten für externe kundenspezifische Anwendungen: 0-10V (Zubehör)	
RBC-FDP3-PE	Analog + Modbusmodul (nur + SDI, BigDI)
Regelkomponenten für externe kundenspezifische Anwendungen: Schnittstelle (Zubehör)	
INKNXTOS001R000	KNX Schnittst. 1IG A-B Bus /TO-RC-KNX-11
INMBSTOS001R000	Intesis Modbus Schnittstelle/TO-RC-MBS-1
INBACTOS001R100	BACnet Schnittstelle
Regelkomponenten für externe kundenspezifische Anwendungen: Wifi Modul / GSM Modul (Zubehör)	
INWFITOS001R100	Toshiba-WiFi Schnittst. via App AC Cloud
INWMPTOS001R000	Intesis WiFi-Schnittst. RAV/VRF IP-Home
Sonstiges: Kondensatpumpe (Zubehör)	
TCB-KP14CPE	Pass-Stück Kondensatpumpe CTP bis 56l
TCB-KP24CPE	Pass-Stück Kondensatpumpe CTP 80l-160l
TCB-DP31CE	Kondensatpumpe CTP
Sonstiges: Zubehör für 4W Kassetten (Zubehör)	
TCB-ADCN510UP-E	Paneel Adapter RBC-U32PGP-E/4W Std
TCB-BC1602UE	BlockiersatzLufflamelle STANDRD Kasette
TCB-EAPCIUHP-E	Luftreiniger f. RBC-U33P-E
Sonstiges: Zubehör für Kanalgeräte (Zubehör)	
TCB-SF56C6BPE	BundkragenFlansch 2x200 0051-0181BHP
TCB-SF80C6BPE	BundkragenFlansch 3x200 0241-0301 BHP
Steuerungsmodule/Module zur Überwachung und Steuerung: Redundanzmodul (Zubehör)	
RS-9164-8005-WG	Fühler für EVO (anstatt 33NT400072M)
TC-USB-EVO-1	Redundanzmodul
TC-USB-EVO-4	Redundanzmodul (Todband)
Zentrale Regelungssysteme und deren Zubehör: SMMSu (Zubehör)	
BMS-IWFO010UCP-E	WiFi-Modul
Zusatz-Platinen und deren Zubehör (Zubehör)	
TCB-IFCB5-PE	Fensterkontaktplatine
TCB-PX100PE	Gehäuse für Fensterkontaktplatine
TCB-PCUC2E	Relaisplatine
TCB-PCOS1E2	Betriebsmeldung AuBengerät SDI / DI
TC-SMP-UNI-01	Betrieb-Störmeldemodul
Ölprotektoren (Zubehör)	
CUW-3	Ölprotektor + E-Heizung + Laubfang

Alle Codes IN* sind aktuell nur kompatibel mit dem TCC-Link. Nicht mit TU2C-Link. Bei weiteren Fragen wenden Sie sich bitte an Ihre Vertriebsbeauftragten.

Weiteres Innengeräte-spezifisches Zubehör entnehmen Sie bitte dem 1:1-Bereich.

TWIN-SPLIT 400V DIGITAL INVERTER

- Twin-Split-Betrieb mit fast allen Innengeräten für gewerblichen Einsatz möglich
- Parallelbetrieb: Steuerung über eine Fernbedienung
- Präzise Leistungsregelung bei allen Bedingungen
- Ideal für größere Läden, Großraumbüros und ähnliche Anwendungen
- Benutzerfreundliche Steuerungen
- Kompaktes Außengerät für leichte Installation
- Erweitertes Monitoring über Kabelfernbedienung



Regelungsoptionen



Das Twin-Split-System verbindet zwei Innengeräte desselben Typs und derselben Leistung an einem Außengerät und bietet so gleichmäßige Luftverteilung innerhalb einer großen Zone.

Eines der Geräte stellt das Leitgerät dar, welches die Temperatur für beide Innengeräte misst und vorgibt. Die Innengeräte werden immer im selben Raum installiert, laufen gleichzeitig und werden über eine Steuerung geregelt.

Innen- geräte

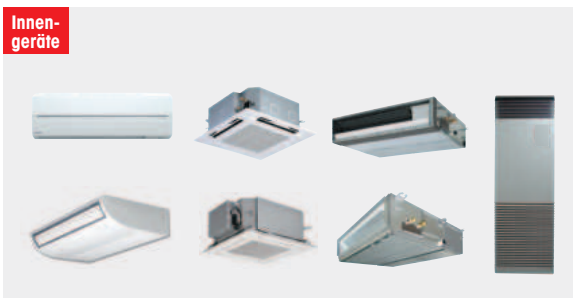

Außen- geräte



Kombinationsdaten – Twin System mit DI-S2 400 Volt RAV-GM1 102AT8W-E

Klimasysteme		2 x	2 x	2 x	2 x	2 x	2 x
Innengerät RAV-		KRTP Wandgerät	CTP Unterdeckengerät	MUTP 4W Kassette Euro Raster	UTP 4W Kassette	BTP Kanalgerät	FT-E Standgerät
Nennkühlleistung	kW	• 9,50	9,50	9,50	9,50	9,50	9,50
P-Design C Hinweisext		•	Verfügbar auf der Website https://www.toshiba-klima-waerme.de/eco-design/				
Minimale Kühlleistung	kW	• 3,00	3,00	3,00	3,00	3,00	3,00
Maximale Kühlleistung	kW	• 11,20	11,20	11,20	11,20	11,20	11,20
Nennleistungsaufnahme	kW	• 2,95	2,55	2,65	2,52	2,56	2,67
EER		3,22	3,72	3,58	3,76	3,71	3,55
SEER		6,01	6,37	6,17	7,03	5,91	5,77
ηsc		237%	252%	244%	278%	233%	228%
Energieeffizienzklasse		• A+	A++	A++	A++	A+	A+
Nennheizleistung	kW	• 11,20	11,20	11,20	11,20	11,20	11,20
P-Design H Hinweisext		•	Verfügbar auf der Website https://www.toshiba-klima-waerme.de/eco-design/				
Minimale Heizleistung	kW	• 3,00	3,00	3,00	3,00	3,00	3,00
Maximale Heizleistung	kW	• 13,00	13,00	13,00	13,00	13,00	13,00
Nennleistungsaufnahme	kW	• 3,38	2,83	3,11	2,82	2,87	3,07
COP		3,31	3,95	3,60	3,97	3,90	3,64
SCOP (A)		4,19	4,29	4,06	4,29	3,92	3,92
ηsh (A)		165%	169%	159%	169%	154%	154%
Energieeffizienzklasse		• A+	A+	A+	A+	A	A

Technische Daten – Innengeräte

Innengerät RAV-		HM561KRTP-E	HM561CTP-E	HM561MUTP-E	HM561UTP-E	HM561BTP-E	HM561FT-E
Luftvolumenstrom (h/n)	m³/h	• 960/680	900/540	798/546	1050/780	800/480	820/600
Luftvolumenstrom (h/n)	l/s	• 267/189	250/150	221/152	292/217	222/133	228/167
Schalldruckpegel (h/n)	dB(A)	• 42/35	37/28	44/35	32/28	33/25	46/38
Schallleistungspegel (h/n)	dB(A)	• 57/50	52/43	59/50	47/43	48/40	60/52
Luftvolumenstrom (h/n)	m³/h	• 960/680	900/540	798/546	1050/780	800/480	820/600
Luftvolumenstrom (h/n)	l/s	• 267/189	250/150	221/152	291/217	222/133	228/167
Schalldruckpegel (h/n)	dB(A)	• 42/35	37/28	44/35	32/28	33/25	46/38
Schallleistungspegel (h/n)	dB(A)	• 57/50	52/43	59/50	47/43	48/40	60/52
Externe statische Pressung (h/n)	Pa	-	-	-	-	150/30	-
Abmessungen (H x B x T)	mm	320 x 1050 x 250	235 x 950 x 690	256 x 575 x 575	256 x 840 x 840	275 x 700 x 750	1750 x 600 x 210
Gewicht	kg	14,00	23,00	16,00	20,00	23,00	44,00
Deckenpaneel-Abmessungen (H x B x T)	mm	-	-	12 x 620 x 620	30 x 950 x 950	-	-
Deckenpaneel-Gewicht	kg	-	-	2,50	4,00	-	-
Betriebsspannung	V-Ph-Hz	220/240-1-50	220/240-1-50	220/240-1-50	220/240-1-50	220/240-1-50	220/240-1-50

Technische Daten – DI-S2 400V Außengerät RAV-GM1 102AT8W-E

Außengerät Volt RAV-		GM1 102AT8W-E
Kompressor Typ		Gleichstrom-Doppel-Rollkolben
Kältemittel		R32
Kältemittelfüllmenge	kg	2,40
Minimale Rohrleitungslänge	m	5
Maximale Rohrleitungslänge	m	50
Maximale Höhendifferenz	m	30
Vorgefüllte Rohrleitungslänge	m	30
Nachfüllmenge	g/m	35
Bördelanschlüsse - Flüssigkeitsleitung ø	mm	9,52
Bördelanschlüsse - Gasleitung ø	mm	15,90
Luftvolumenstrom max.	m³/h	• • 1375
Schalldruckpegel (h)	dB(A)	• 53
Schallleistungspegel (h)	dB(A)	• 70
Schalldruckpegel (h)	dB(A)	• 56
Schallleistungspegel (h)	dB(A)	• 73
Abmessungen (H x B x T)	mm	1050 x 1010 x 370
Gewicht	kg	85
Maximaler Betriebsstrom	A	11,60
Betriebsspannung	V-Ph-Hz	380/415-3-50
Betriebsbereich	°C	• -15 / + 46
Betriebsbereich	°C	• -15 / + 15

Kombinationsdaten – Twin System mit DI-S2 400 Volt RAV-GM1402AT8W-E

Klimasysteme			2 x	2 x	2 x	2 x	2 x
Innengerät RAV-			KRTP Wandgerät	CTP Unterdeckengerät	UTP 4W Kassette	BTP Kanalgerät	FT-E Standgerät
Nennkühlleistung	kW	•	12,10	12,10	12,10	12,10	12,10
P-Design C Hinweistext		•	Verfügbar auf der Website https://www.toshiba-klima-waerme.de/eco-design/				
Minimale Kühlleistung	kW	•	3,00	3,00	3,00	3,00	3,00
Maximale Kühlleistung	kW	•	13,20	13,20	13,20	13,20	13,20
Nennleistungsaufnahme	kW	•	4,13	3,94	3,81	3,94	4,24
EER			2,93	3,07	3,17	3,07	2,85
SEER			5,65	5,83	6,86	5,83	5,29
η _{sc}			223%	230%	271%	230%	209%
Nennheizleistung	kW	•	13,00	13,00	13,00	13,00	13,00
P-Design H Hinweistext		•	Verfügbar auf der Website https://www.toshiba-klima-waerme.de/eco-design/				
Minimale Heizleistung	kW	•	3,00	3,00	3,00	3,00	3,00
Maximale Heizleistung	kW	•	16,00	16,00	16,00	16,00	16,00
Nennleistungsaufnahme	kW	•	4,42	3,43	3,39	3,50	3,89
COP			2,94	3,79	3,83	3,71	3,34
SCOP (A)			4,19	4,20	4,30	3,84	3,90
η _{sh} (A)			165%	165%	169%	151%	153%

Technische Daten – Innengeräte

Innengerät RAV-			HM801KRTP-E	HM801CTP-E	HM801UTP-E	HM801BTP-E	HM801FT-E
Luftvolumenstrom (h/n)	m³/h	•	1040/680	1410/750	1230/810	1200/750	930/640
Luftvolumenstrom (h/n)	l/s	•	289/189	392/208	342/225	333/208	258/178
Schalldruckpegel (h/n)	dB(A)	•	45/35	41/29	35/28	34/26	50/41
Schallleistungspegel (h/n)	dB(A)	•	60/50	56/44	50/43	49/41	64/54
Luftvolumenstrom (h/n)	m³/h	•	1040/680	1410/750	1230/810	1200/750	930/640
Luftvolumenstrom (h/n)	l/s	•	289/189	392/208	341/225	333/200	258/178
Schalldruckpegel (h/n)	dB(A)	•	45/35	41/29	35/28	34/26	50/41
Schallleistungspegel (h/n)	dB(A)	•	60/50	56/44	50/43	49/41	64/54
Externe statische Pressung (h/n)	Pa		-	-	-	150/30	-
Abmessungen (H x B x T)	mm		320 x 1050 x 250	235 x 1270 x 690	256 x 840 x 840	275 x 1000 x 750	1750 x 600 x 210
Gewicht	kg		14,00	29,00	20,00	31,00	45,00
Deckenpaneel-Abmessungen (H x B x T)	mm		-	-	30 x 950 x 950	-	-
Deckenpaneel-Gewicht	kg		-	-	4,00	-	-
Betriebsspannung	V-Ph-Hz		220/240-1-50	220/240-1-50	220/240-1-50	220/240-1-50	220/240-1-50

Technische Daten – DI-S2 400V Außengerät RAV-GM1402AT8W-E

Außengerät Volt RAV-			GM1402AT8W-E
Kompressor Typ			Gleichstrom-Doppel-Rollkolben
Kältemittel			R32
Kältemittelfüllmenge	kg		2,40
Minimale Rohrleitungslänge	m		5
Maximale Rohrleitungslänge	m		50
Maximale Höhendifferenz	m		30
Vorgefüllte Rohrleitungslänge	m		30
Nachfüllmenge	g/m		35
Bördelanschlüsse - Flüssigkeitsleitung Ø	mm		9,52
Bördelanschlüsse - Gasleitung Ø	mm		15,90
Luftvolumenstrom max.	m³/h	••	1375
Schalldruckpegel (h)	dB(A)	•	56
Schallleistungspegel (h)	dB(A)	•	73
Schalldruckpegel (h)	dB(A)	•	56
Schallleistungspegel (h)	dB(A)	•	74
Abmessungen (H x B x T)	mm		1050 x 1010 x 370
Gewicht	kg		85
Maximaler Betriebsstrom	A		13,40
Betriebsspannung	V-Ph-Hz		380/415-3-50
Betriebsbereich	°C	•	-15 / + 46
Betriebsbereich	°C	•	-15 / + 15

Kombinationsdaten – Twin System mit DI-S2 400 Volt RAV-GM1602AT8W-E

Klimasysteme			2 x	2 x	2 x	2 x	2 x	2 x
Innengerät RAV-			KRTP Wandgerät	CTP Unterdeckengerät	UTP 4W Kassette	BTP Kanalgerät	SDTY Ultra-Schmales Kanalgerät	FT-E Standgerät
Nennkühlleistung	kW	•	14,00	14,00	14,00	14,00	14,00	14,00
P-Design C Hinweisext		•	Verfügbar auf der Website https://www.toshiba-klima-waerme.de/eco-design/					
Minimale Kühlleistung	kW	•	3,00	3,00	3,00	3,00	3,00	3,00
Maximale Kühlleistung	kW	•	15,00	15,00	15,00	15,00	15,00	15,00
Nennleistungsaufnahme	kW	•	5,34	4,94	4,92	5,14	5,32	5,22
EER			2,62	2,83	2,84	2,72	2,63	2,68
SEER			5,56	6,08	6,49	5,76	5,04	5,09
η_{sc}			219%	240%	257%	227%	199%	201%
Nennheizleistung	kW	•	16,00	16,00	16,00	16,00	16,00	16,00
P-Design H Hinweisext		•	Verfügbar auf der Website https://www.toshiba-klima-waerme.de/eco-design/					
Minimale Heizleistung	kW	•	3,00	3,00	3,00	3,00	3,00	3,00
Maximale Heizleistung	kW	•	18,00	18,00	18,00	18,00	18,00	18,00
Nennleistungsaufnahme	kW	•	6,08	4,68	4,65	4,66	5,65	5,65
COP			2,63	3,41	3,44	3,43	2,83	2,83
SCOP (A)			4,16	4,22	4,38	3,96	3,76	3,82
η_{sh} (A)			163%	165%	172%	155%	147%	150%

Technische Daten – Innengeräte

Innengerät RAV-			HM801KRTP-E	HM801CTP-E	HM801UTP-E	HM801BTP-E	HM801SDTY-E	HM801FT-E
Luftvolumenstrom (h/n)	m³/h	•	1040/680	1410/750	1230/810	1200/750	1140/910	930/640
Luftvolumenstrom (h/n)	l/s	•	289/189	392/208	342/225	333/208	317/253	258/178
Schalldruckpegel (h/n)	dB(A)	•	45/35	41/29	35/28	34/26	37/32	50/41
Schallleistungspegel (h/n)	dB(A)	•	60/50	56/44	50/43	49/41	61/55	64/54
Luftvolumenstrom (h/n)	m³/h	•	1040/680	1410/750	1230/810	1200/750	1140/910	930/640
Luftvolumenstrom (h/n)	l/s	•	289/189	392/208	341/225	333/200	317/253	258/178
Schalldruckpegel (h/n)	dB(A)	•	45/35	41/29	35/28	34/26	37/32	50/41
Schallleistungspegel (h/n)	dB(A)	•	60/50	56/44	50/43	49/41	61/55	64/54
Externe statische Pressung (h/n)	Pa		-	-	-	150/30	50/10	-
Abmessungen (H x B x T)	mm		320 x 1050 x 250	235 x 1270 x 690	256 x 840 x 840	275 x 1000 x 750	210 x 1100 x 450	1750 x 600 x 210
Gewicht	kg		14,00	29,00	20,00	31,00	22,00	45,00
Deckenpaneel-Abmessungen (H x B x T)	mm		-	-	30 x 950 x 950	-	-	-
Deckenpaneel-Gewicht	kg		-	-	4,00	-	-	-
Betriebsspannung	V-Ph-Hz		220/240-1-50	220/240-1-50	220/240-1-50	220/240-1-50	220/240-1-50	220/240-1-50

Technische Daten – DI-S2 400V Außengerät RAV-GM1602AT8W-E

Außengerät Volt RAV-			GM1602AT8W-E
Kompressor Typ			Gleichstrom-Doppel-Rollkolben
Kältemittel			R32
Kältemittelfüllmenge	kg		2,40
Minimale Rohrleitungslänge	m		5
Maximale Rohrleitungslänge	m		50
Maximale Höhendifferenz	m		30
Vorgefüllte Rohrleitungslänge	m		30
Nachfüllmenge	g/m		35
Bördelanschlüsse - Flüssigkeitsleitung \varnothing	mm		9,52
Bördelanschlüsse - Gasleitung \varnothing	mm		15,90
Luftvolumenstrom max.	m³/h	•	1375
Schalldruckpegel (h)	dB(A)	•	57
Schallleistungspegel (h)	dB(A)	•	74
Schalldruckpegel (h)	dB(A)	•	56
Schallleistungspegel (h)	dB(A)	•	74
Abmessungen (H x B x T)	mm		1050 x 1010 x 370
Gewicht	kg		85
Maximaler Betriebsstrom	A		14,60
Betriebsspannung	V-Ph-Hz		380/415-3-50
Betriebsbereich	°C	•	-15 / + 46
Betriebsbereich	°C	•	-15 / + 15



Zubehör – RAV Twin DI-S2 400V Systeme GM1102AT8W-E, GM1402AT8W-E, GM1602AT8W-E

Bestellnummer	Beschreibung
Deckenpaneele (Zubehör)	
RBC-U33P-E	Panel ohne IR für Anwesenheitssensor
RBC-U33PB-E	Schwarzes Panel ohne IR
RBC-UM21P-E	Panel Euro-4-Wege Kasette weiß
RBC-UM21PB-E	Panel Euro 4-W Kasette schwarz
TCB-EABC1UHP-E	Luftreiniger für RBC-U33P-E
Fernbedienungen, Sensoren und deren Zubehör (Zubehör)	
TCB-CKC1F-E	Blinddeckel Fernbedienung Standg.
Fernbedienungen, Sensoren und deren Zubehör: IR Kit (Zubehör)	
TCB-SIR41UMP-E	Bewegungssensor MMU_MHP
TCB-SIR33UP-E	Bewegungssensor für Panel RBC-U33P-E
RBC-AXU31UM-E	IR-FB + Empfängerkit Panel 600x600 Ser1
RBC-AXU31UMP-E	IR-Empfänger-Kit für RBC-UM21P-E
RBC-AXU31UMPB-E	IR-EmpfängerKit schwarz für RBC-UM21PB-E
RBC-AXU33UP-E	Kit Infrarot-FB für RBC-U33P-E
RBC-AXU33UPB-E	Kit Infrarot-FB für RBC-U33PB-E
RBC-AXU31C-E	Empfängerkit Infrarot-Fernbed. CTP/YHP
RBC-AXU31-E	Empfängerkit InfrarotFB
Fernbedienungen, Sensoren und deren Zubehör: Kabel FB (Zubehör)	
RBC-AMTU31-E	Std. Kabelfernbedienung
RBC-ASCU11-E	Hotel Kabelfernbedienung
RBC-AWSU52-E	Kabel-FB + Wochentimer + BT
Fernbedienungen, Sensoren und deren Zubehör: Sensor (Zubehör)	
TCB-TC41U-E	Ferntemperatur-Sensor
Filter und deren Zubehör (Zubehör)	
TCB-PLFC2UPE-80DE	Zus.filter 2,5PM nach Filt 4WKassRAV/VRF
TCB-PLFC1UPE120DE	Zus.filter 2,5PM vor Filt 4WKassRAV/VRF
Frischluff-Zubehör (Zubehör)	
TCB-FF101URE2	Frischluffflansch
TCB-FF151US-E	Frischluffflansch
TCB-GB1602UE	Frischluffbox
TCB-GFC1602UE	Frischluff-Filterkammer
Regelkomponenten für externe kundenspezifische Anwendungen: 0-10V (Zubehör)	
RBC-FDP3-PE	Analog + Modbusmodul (nur + SDI, BigDI)
Regelkomponenten für externe kundenspezifische Anwendungen: Schnittstelle (Zubehör)	
INKNXTOS001R000	KNX Schnittst. 1IG A-B Bus /TO-RC-KNX-1I
INMBSTOS001R000	Intesis Modbus Schnittstelle/TO-RC-MBS-1
INBACTOS001R100	BACnet Schnittstelle
Regelkomponenten für externe kundenspezifische Anwendungen: Wifi Modul / GSM Modul (Zubehör)	
INWFITOS001R100	Toshiba-Wifi Schnittst. via App AC Cloud
INWMPOTOS001R000	Intesis WIFI-Schnittstf. RAV/VRF IP-Home
Sonstiges: Kondensatpumpe (Zubehör)	
TCB-KP14CPE	Pass-Stück Kondensatpumpe CTP bis 56l
TCB-KP24CPE	Pass-Stück Kondensatpumpe CTP 80l-160l
TCB-DP31CE	Kondensatpumpe CTP
Sonstiges: Zubehör für 4W Kassetten (Zubehör)	
TCB-ADCN51OUP-E	Panel Adapter RBC-U32PGP-E/4W Std
TCB-BC1602UE	BlockiersatzLufflamelle STANDRD Kasette
TCB-EAPC1UHP-E	Luftreiniger f. RBC-U33P-E
Sonstiges: Zubehör für Kanalgeräte (Zubehör)	
TCB-SF56C6BPE	BundkragenFlansch 2x200 0051-0181BHP
TCB-SF80C6BPE	BundkragenFlansch 3x200 0241-0301 BHP
Steuerungsmodule/Module zur Überwachung und Steuerung: Redundanzmodul (Zubehör)	
RS-9164-8005-WG	Fühler für EVO (anstatt 33NT400072M)
TC-USB-EVO-1	Redundanzmodul
TC-USB-EVO-4	Redundanzmodul (Todbund)
Zentrale Regelungssysteme und deren Zubehör: SMMSu (Zubehör)	
BMS-IWFO01OUCP-E	WIFI-Modul
Zusatz-Platinen und deren Zubehör (Zubehör)	
TCB-IFCB5-PE	Fensterkontaktplatine
TCB-PX100PE	Gehäuse für Fensterkontaktplatine
TCB-PCUC2E	Relaisplatine
TC-SMP-UNI-01	Betrieb-Störmeldemodul
Ölprotektoren (Zubehör)	
CUW-3	Ölprotektor + E-Heizung + Laubfang

Alle Codes IN* sind aktuell nur kompatibel mit dem TCC-Link. Nicht mit TU2C-Link. Bei weiteren Fragen wenden Sie sich bitte an Ihre Vertriebsbeauftragten.

Weiteres Innengeräte-spezifisches Zubehör entnehmen Sie bitte dem 1:1-Bereich.

RAV SYSTEME

BIG DI

Twin-Split, Triple-Split, Double-Twin-Split



RAV Simultan Systeme

Büro und Gewerbe

Digital-Inverter

BIG DI Twin-Split Systeme	112
BIG DI S3 Twin-Split Systeme	118
BIG DI Triple-Split Systeme	124
BIG DI Double-Twin-Split Systeme	136

Auslaufmodell

TWIN-SPLIT BIG DIGITAL INVERTER

- Twin-Split-Betrieb mit fast allen Innengeräten für den gewerblichen Einsatz möglich
- Parallelbetrieb: Steuerung über eine Fernbedienung
- 400 V Betriebsspannung
- Genaue Leistungsregelung bei allen Bedingungen
- Ideal für größere Läden, Großraumbüros und ähnliche Anwendungen
- Benutzerfreundliche Steuerungen
- Kompaktes Außengerät für leichte Installation
- Erweitertes Monitoring über Kabelfernbedienung

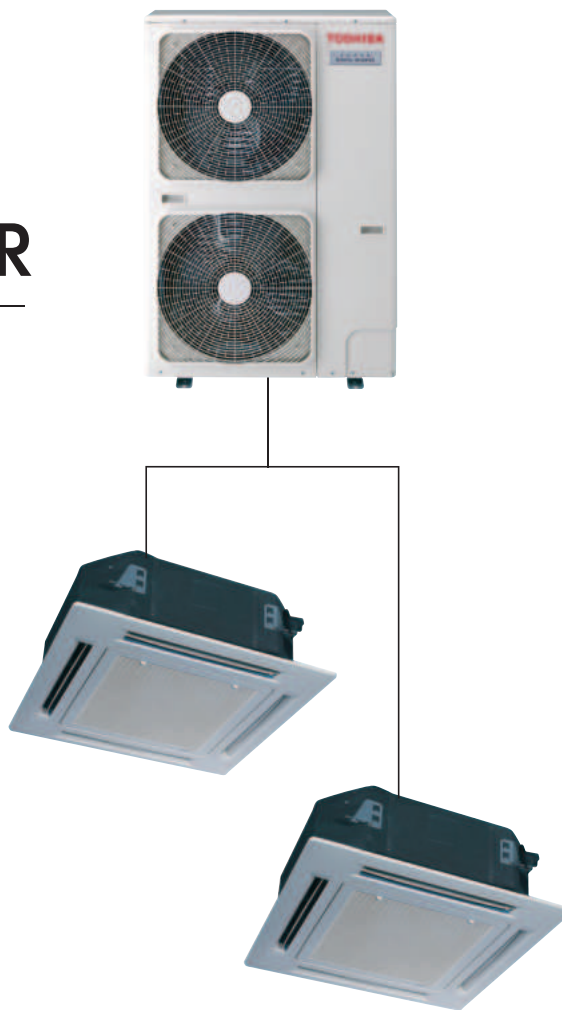

Regelungsoptionen



Das Twin-Split-System verbindet zwei Innengeräte desselben Typs und derselben Leistung an einem Außengerät und bietet so gleichmäßige Luftverteilung innerhalb einer großen Zone.

Eines der Geräte stellt das Leitgerät dar, welches die Temperatur für beide Innengeräte misst und vorgibt. Die Innengeräte werden immer im selben Raum installiert, laufen gleichzeitig und werden über eine Steuerung geregelt.

Innen-
geräte

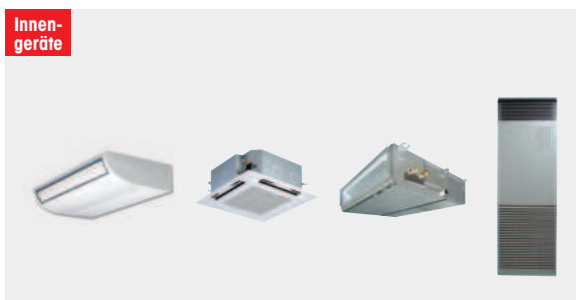

Außen-
geräte



Kombinationsdaten – Twin System mit Big DI RAV-GM2241AT8-E1



Klimasysteme			2 x	2 x	2 x	2 x	2 x
Innengerät RAV-			KRTP Wandgerät	CTP Unterdeckengerät	UTP 4W Kasette	BTP Kanalgerät	FT-E Standgerät
Nennkühlleistung	kW	•	20,00	20,00	20,00	20,00	20,00
P-Design C Hinweisext		•	Verfügbar auf der Website https://www.toshiba-klima-waerme.de/eco-design/				
Minimale Kühlleistung	kW	•	4,60	4,60	4,60	4,60	4,60
Maximale Kühlleistung	kW	•	22,40	22,40	22,40	22,40	22,40
Nennleistungsaufnahme	kW	•	6,67	6,17	5,56	6,17	6,17
EER			3,00	3,24	3,60	3,24	3,24
SEER			5,81	6,02	6,88	5,64	5,42
ηsc			229%	238%	272%	223%	214%
Nennheizleistung	kW	•	22,40	22,40	22,40	22,40	22,40
P-Design H Hinweisext		•	Verfügbar auf der Website https://www.toshiba-klima-waerme.de/eco-design/				
Minimale Heizleistung	kW	•	4,60	4,60	4,60	4,60	4,60
Maximale Heizleistung	kW	•	25,00	25,00	25,00	25,00	25,00
Nennleistungsaufnahme	kW	•	6,12	5,71	5,30	5,57	5,63
COP			3,66	3,92	4,23	4,02	3,98
SCOP (A)			3,78	3,81	4,06	3,77	3,62
ηsh (A)			148%	149%	159%	148%	142%

Technische Daten – Innengeräte

Innengerät RAV-		HM1101KRTP-E	HM1101CTP-E	HM1101UTP-E	HM1101BTP-E	HM1101FT-E	
Luffvolumenstrom (h/n)	m³/h	•	1610/1180	1860/1020	2010/1170	2100/1260	1660/1170
Luffvolumenstrom (h/n)	l/s	•	447/328	517/283	558/325	583/350	461/325
Schalldruckpegel (h/n)	dB(A)	•	49/41	44/32	43/33	40/33	51/41
Schalleistungspegel (h/n)	dB(A)	•	64/56	59/47	58/48	55/48	65/55
Luffvolumenstrom (h/n)	m³/h	•	1610/1180	1860/1020	2010/1170	2100/1260	1660/1190
Luffvolumenstrom (h/n)	l/s	•	447/328	517/283	558/325	583/350	461/331
Schalldruckpegel (h/n)	dB(A)	•	49/41	44/32	43/33	40/33	51/41
Schalleistungspegel (h/n)	dB(A)	•	64/56	59/47	58/48	55/48	65/55
Externe statische Pressung (h/n)	Pa		-	-	-	150/40	-
Abmessungen (H x B x T)	mm		350 x 1200 x 280	235 x 1586 x 690	319 x 840 x 840	275 x 1400 x 750	1750 x 600 x 390
Gewicht	kg		19,00	37,00	24,00	41,00	59,00
Deckenpaneel-Abmessungen (H x B x T)	mm		-	-	30 x 950 x 950	-	-
Deckenpaneel-Gewicht	kg		-	-	4,00	-	-
Betriebsspannung	V-Ph-Hz		220/240-1-50	220/240-1-50	220/240-1-50	220/240-1-50	220/240-1-50

Technische Daten – Big DI 400V Außengerät RAV-GM2241AT8-E1

Außengerät Volt RAV-		GM2241AT8-E1	
Kompressor Typ		Gleichstrom-Doppel-Rollkolben	
Kältemittel		R32	
Kältemittelfüllmenge	kg	5,00	
Minimale Rohrleitungslänge	m	5	
Maximale Rohrleitungslänge	m	100	
Maximale Höhendifferenz	m	30	
Vorgefüllte Rohrleitungslänge	m	30	
Nachfüllmenge	g/m	90	
Bördelanschlüsse - Flüssigkeitsleitung ø	mm	12,70	
Bördelanschlüsse - Gasleitung ø	mm	28,57	
Luffvolumenstrom max.	m³/h	••	2542
Schalldruckpegel (h)	dB(A)	•	58
Schalleistungspegel (h)	dB(A)	•	76
Schalldruckpegel (h)	dB(A)	•	60
Schalleistungspegel (h)	dB(A)	•	76
Abmessungen (H x B x T)	mm		1550 x 1010 x 370
Gewicht	kg		142
Maximaler Betriebsstrom	A		18,00
Betriebsspannung	V-Ph-Hz		380/415-3-50
Betriebsbereich	°C	•	-15 / + 46
Betriebsbereich	°C	•	-27 / +15

Elektroschemen finden Sie auf den Seiten 168/169

Messbedingungen: siehe U4 • = Kühlmodus • = Heizmodus

Kombinationsdaten – Twin System mit Big DI RAV-GM2801AT8-E1

Klimasysteme			2 x	2 x	2 x	2 x
Innengerät RAV-			CTP Unterdeckengerät	UTP 4W Kassette	BTP Kanalgerät	FT-E Standgerät
Nennkühlleistung	kW	•	23,50	23,50	23,50	23,50
P-Design C Hinweistext		•	Verfügbar auf der Website https://www.toshiba-klima-waerme.de/eco-design/			
Minimale Kühlleistung	kW	•	4,60	4,60	4,60	4,60
Maximale Kühlleistung	kW	•	27,00	27,00	27,00	27,00
Nennleistungsaufnahme	kW	•	8,97	7,83	8,87	8,87
EER			2,62	3,00	2,65	2,65
SEER			5,47	6,48	5,41	5,20
ηsc			216%	256%	213%	205%
Nennheizleistung	kW	•	27,00	27,00	27,00	27,00
P-Design H Hinweistext		•	Verfügbar auf der Website https://www.toshiba-klima-waerme.de/eco-design/			
Minimale Heizleistung	kW	•	4,60	4,60	4,60	4,60
Maximale Heizleistung	kW	•	31,50	31,50	31,50	31,50
Nennleistungsaufnahme	kW	•	7,56	7,10	7,46	9,55
COP			3,57	3,80	3,62	2,83
SCOP (A)			3,67	3,92	3,67	3,59
ηsh (A)			144%	154%	144%	141%

Technische Daten – Innengeräte

Innengerät RAV-			HM1401CTP-E	HM1401UTP-E	HM1401BTP-E	HM1401FT-E
Luftvolumenstrom (h/n)	m³/h	•	2040/1200	2100/1230	2100/1260	1760/1350
Luftvolumenstrom (h/n)	l/s	•	567/333	583/342	583/350	489/375
Schalldruckpegel (h/n)	dB(A)	•	46/35	44/34	40/33	53/45
Schallleistungspegel (h/n)	dB(A)	•	61/50	59/49	55/48	67/59
Luftvolumenstrom (h/n)	m³/h	•	2040/1200	2100/1230	2100/1260	1760/1350
Luftvolumenstrom (h/n)	l/s	•	567/333	583/341	583/350	489/375
Schalldruckpegel (h/n)	dB(A)	•	46/35	44/34	40/33	53/45
Schallleistungspegel (h/n)	dB(A)	•	61/50	59/49	55/48	67/59
Externe statische Pressung (h/n)	Pa		-	-	150/50	-
Abmessungen (H x B x T)	mm		235 x 1586 x 690	319 x 840 x 840	275 x 1400 x 750	1750 x 600 x 390
Gewicht	kg		37,00	24,00	41,00	59,00
Deckenpaneel-Abmessungen (H x B x T)	mm		-	30 x 950 x 950	-	-
Deckenpaneel-Gewicht	kg		-	4,00	-	-
Betriebsspannung	V-Ph-Hz		220/240-1-50	220/240-1-50	220/240-1-50	220/240-1-50

Technische Daten – Big DI 400V Außengerät RAV-GM2801AT8-E1

Außengerät Volt RAV-			GM2801AT8-E1
Kompressor Typ			Gleichstrom-Doppel-Rollkolben
Kältemittel			R32
Kältemittelfüllmenge	kg		5,00
Minimale Rohrleitungslänge	m		5
Maximale Rohrleitungslänge	m		100
Maximale Höhendifferenz	m		30
Vorgefüllte Rohrleitungslänge	m		30
Nachfüllmenge	g/m		90
Bördelanschlüsse - Flüssigkeitsleitung ø	mm		12,70
Bördelanschlüsse - Gasleitung ø	mm		28,57
Luftvolumenstrom max.	m³/h	••	3025
Schalldruckpegel (h)	dB(A)	•	61
Schallleistungspegel (h)	dB(A)	•	78
Schalldruckpegel (h)	dB(A)	•	63
Schallleistungspegel (h)	dB(A)	•	80
Abmessungen (H x B x T)	mm		1550 x 1010 x 370
Gewicht	kg		142
Maximaler Betriebsstrom	A		23,00
Betriebsspannung	V-Ph-Hz		380/415-3-50
Betriebsbereich	°C	•	-15 / + 46
Betriebsbereich	°C	•	-27 / +15

Zubehör – RAV Twin Big DI Systeme GM2241AT8-E1, GM2801AT8-E1

Bestellnummer	Beschreibung
Deckenpaneele (Zubehör)	
RBC-U33P-E	Panel ohne IR für Anwesenheitssensor
RBC-U33PB-E	Schwarzes Panel ohne IR
TCB-EABC1UHP-E	Luftreiniger für RBC-U33P-E
Fernbedienungen, Sensoren und deren Zubehör (Zubehör)	
TCB-CKC1F-E	Blinddeckel Fernbedienung Standg.
Fernbedienungen, Sensoren und deren Zubehör: IR Kit (Zubehör)	
TCB-SIR33UP-E	Bewegungssensor für Panel RBC-U33P-E
RBC-AXU31UM-E	IR-FB + Empfängerkit Panel 600x600 Ser1
RBC-AXU33UP-E	Kit Infrarot-FB Für RBC-U33P-E
RBC-AXU33UPB-E	Kit Infrarot-FB für RBC-U33PB-E
RBC-AXU31C-E	Empfängerkit Infrarot-Fernbed. CTP/YHP
RBC-AXU31-E	Empfängerkit InfrarotFB
Fernbedienungen, Sensoren und deren Zubehör: Kabel FB (Zubehör)	
RBC-AMTU31-E	Std. Kabelfernbedienung
RBC-ASCU11-E	Hotel Kabelfernbedienung
RBC-AWSU52-E	Kabel-FB + Wochentimer + BT
Fernbedienungen, Sensoren und deren Zubehör: Sensor (Zubehör)	
TCB-TC41U-E	Ferntemperatur-Sensor
Filter und deren Zubehör (Zubehör)	
TCB-PLFC2UPE-80DE	Zus.filter 2,5PM nach Filt 4WKassRAV/VRF
TCB-PLFC1UPE120DE	Zus.filter 2,5PM vor Filt 4WKassRAV/VRF
Frischluff-Zubehör (Zubehör)	
TCB-FF101URE2	Frischluffflansch
TCB-GB1602UE	Frischluffbox
TCB-FF151US-E	Frischluffflansch
TCB-GFC1602UE	Frischluff-Filterkammer
Regelkomponenten für externe kundenspezifische Anwendungen: 0-10V (Zubehör)	
RBC-FDP3-PE	Analog + Modbusmodul (nur + SDI, BigDI)
Regelkomponenten für externe kundenspezifische Anwendungen: Schnittstelle (Zubehör)	
INKNXTOS001R000	KNX Schnittst. 1IG A-B Bus /TO-RC-KNX-1I
INMBSTOS001R000	Intesis Modbus Schnittstelle/TO-RC-MBS-1
INBACTOS001R100	BACnet Schnittstelle
Regelkomponenten für externe kundenspezifische Anwendungen: Wifi Modul / GSM Modul (Zubehör)	
INWFITOS001R100	Toshiba-Wifi Schnittst. via App AC Cloud
INWMPTOS001R000	Intesis WIFI-Schnittst. RAV/VRF IP-Home
Sonstiges: Kondensatpumpe (Zubehör)	
TCB-KP24CPE	Pass-Stück Kondensatpumpe CTP 801-1601
TCB-DP31CE	Kondensatpumpe CTP
Sonstiges: Zubehör für 4W Kassetten (Zubehör)	
TCB-ADCN51OUP-E	Panel Adapter RBC-U32PGP-E/4W Std
TCB-BC1602UE	BlockiersatzLuftlamelle STANDRD Kasette
TCB-EAPC1UHP-E	Luftreiniger f. RBC-U33P-E
Sonstiges: Zubehör für Kanalgeräte (Zubehör)	
TCB-SF160C6BPE	BundkragenFlansch 4x200 0361-0561 BHP
Steuerungsmodule/Module zur Überwachung und Steuerung: Redundanzmodul (Zubehör)	
RS-9164-8005-WG	Fühler für EVO (anstatt 33NT400072M)
TC-USB-EVO-1	Redundanzmodul
TC-USB-EVO-4	Redundanzmodul (Todband)
Zentrale Regelungssysteme und deren Zubehör: SMMSu (Zubehör)	
BMS-IWFO01OUCP-E	WIFI-Modul
Zusatz-Platinen und deren Zubehör (Zubehör)	
TCB-KBOS4E	Reduz Stromsp./Verdichtermeld. BigDI/SDI
TCB-IFCB5-PE	Fensterkontaktplatine
TCB-PX100PE	Gehäuse für Fensterkontaktplatine
TCB-PCUC2E	Relaisplatine
TC-SMP-UNI-01	Betrieb-Störmeldemodul
Ölprotektoren (Zubehör)	
CUW-3	Ölprotektor + E-Heizung + Laubfang





Neue Serie | Verfügbar in den nächsten Wochen

TWIN-SPLIT BIG DIGITAL INVERTER

- Twin-Split-Betrieb mit fast allen Innengeräten für den gewerblichen Einsatz möglich
- Parallelbetrieb: Steuerung über eine Fernbedienung
- 400 V Betriebsspannung
- Genaue Leistungsregelung bei allen Bedingungen
- Ideal für größere Läden, Großraumbüros und ähnliche Anwendungen
- Benutzerfreundliche Steuerungen
- Kompaktes Außengerät für leichte Installation
- Erweitertes Monitoring über Kabelfernbedienung

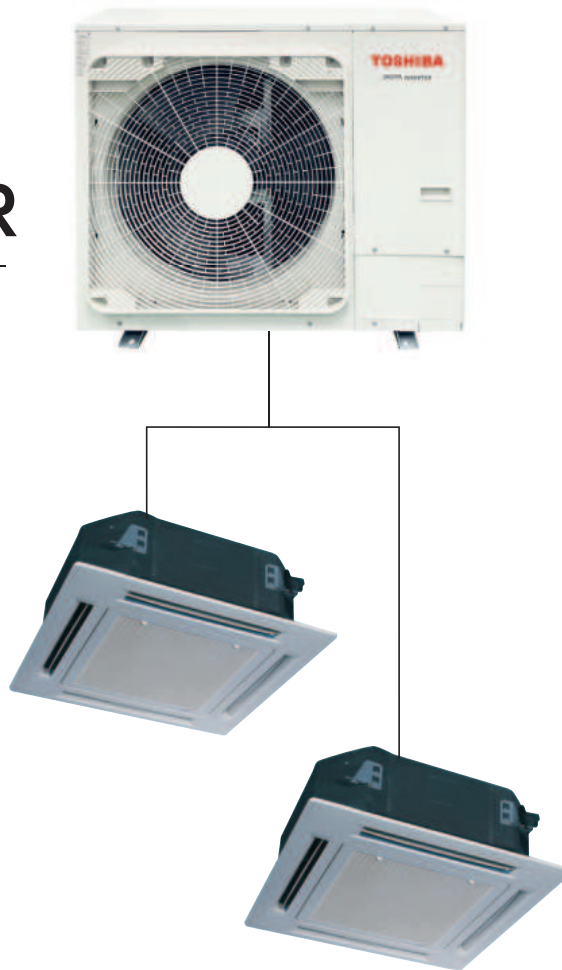

Regelungsoptionen



Das Twin-Split-System verbindet zwei Innengeräte desselben Typs und derselben Leistung an einem Außengerät und bietet so gleichmäßige Luftverteilung innerhalb einer großen Zone.

Eines der Geräte stellt das Leitgerät dar, welches die Temperatur für beide Innengeräte misst und vorgibt. Die Innengeräte werden immer im selben Raum installiert, laufen gleichzeitig und werden über eine Steuerung geregelt.

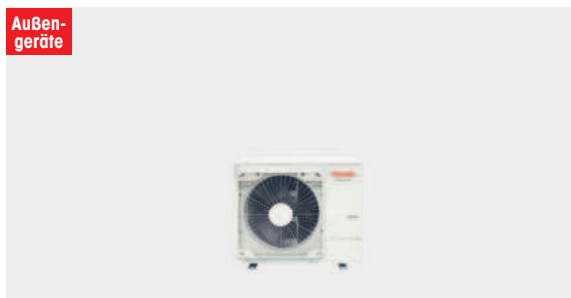
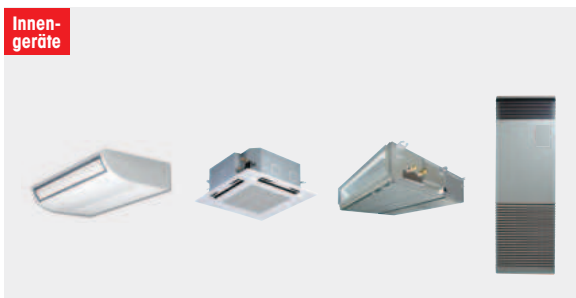

Kombinationsdaten – Twin System mit Big DI S3 RAV-GM2243AT8P-E

Klimasysteme			2 x	2 x	2 x	2 x
Innengerät RAV-			KRTP Wandgerät	CTP Unterdeckengerät	UTP 4W Kassette	BTP Kanalgerät
Nennkühlleistung	kW	•	20,00	20,00	20,00	20,00
P-Design C Hinweistext		•	Verfügbar auf der Website https://www.toshiba-klima-waerme.de/eco-design/			
Minimale Kühlleistung	kW	•	4,60	4,60	4,60	4,60
Maximale Kühlleistung	kW	•	22,40	22,40	22,40	22,40
Nennleistungsaufnahme	kW	•	7,44	6,89	6,20	6,89
EER			2,69	2,90	3,22	2,90
SEER			6,14	6,32	7,28	6,00
ηsc			242%	250%	288%	237%
Nennheizleistung	kW	•	22,40	22,40	22,40	22,40
P-Design H Hinweistext		•	Verfügbar auf der Website https://www.toshiba-klima-waerme.de/eco-design/			
Minimale Heizleistung	kW	•	4,60	4,60	4,60	4,60
Maximale Heizleistung	kW	•	25,00	25,00	25,00	25,00
Nennleistungsaufnahme	kW	•	7,39	6,91	6,40	6,75
COP			3,03	3,24	3,50	3,32
SCOP (A)			3,83	3,86	4,11	3,80
ηsh (A)			150%	151%	162%	149%

Technische Daten – Innengeräte

Innengerät RAV-			HM1101KRTP-E	HM1101CTP-E	HM1101UTP-E	HM1101BTP-E
Luftvolumenstrom (h/n)	m³/h	•	1610/1180	1860/1020	2010/1170	2100/1260
Luftvolumenstrom (h/n)	l/s	•	447/328	517/283	558/325	583/350
Schalldruckpegel (h/n)	dB(A)	•	49/41	44/32	43/33	40/33
Schallleistungspegel (h/n)	dB(A)	•	64/56	59/47	58/48	63/54
Luftvolumenstrom (h/n)	m³/h	•	1610/1180	1860/1020	2010/1170	2100/1260
Luftvolumenstrom (h/n)	l/s	•	447/328	517/283	558/325	583/350
Schalldruckpegel (h/n)	dB(A)	•	49/41	44/32	43/33	40/33
Schallleistungspegel (h/n)	dB(A)	•	64/56	59/47	58/48	63/54
Externe statische Pressung (h/n)	Pa		-	-	-	150/40
Abmessungen (H x B x T)	mm		350 x 1200 x 280	235 x 1586 x 690	319 x 840 x 840	275 x 1400 x 750
Gewicht	kg		19,00	37,00	24,00	41,00
Deckenpaneel-Abmessungen (H x B x T)	mm		-	-	30 x 950 x 950	-
Deckenpaneel-Gewicht	kg		-	-	4,2	-
Betriebsspannung	V-Ph-Hz		220/240-1-50	220/240-1-50	220/240-1-50	220/240-1-50

Technische Daten – Big DI-S3 400V Außengerät RAV-GM2243AT8P-E

Außengerät Volt RAV-			GM2243AT8P-E
Kompressor Typ			Gleichstrom-Doppel-Rollkolben
Kältemittel			R32
Kältemittelfüllmenge	kg		4,60
Minimale Rohrleitungslänge	m		5
Maximale Rohrleitungslänge	m		100
Maximale Höhendifferenz	m		30
Vorgefüllte Rohrleitungslänge	m		30
Nachfüllmenge	g/m		90
Bördelanschlüsse - Flüssigkeitsleitung Ø	mm		12,70
Bördelanschlüsse - Gasleitung Ø	mm		28,57
Luftvolumenstrom max.	m³/h	••	6600
Schalldruckpegel (h)	dB(A)	•	58
Schallleistungspegel (h)	dB(A)	•	75
Schalldruckpegel (h)	dB(A)	•	60
Schallleistungspegel (h)	dB(A)	•	77
Abmessungen (H x B x T)	mm		890 x 1100 x 460
Gewicht	kg		117
Maximaler Betriebsstrom	A		16,00
Betriebsspannung	V-Ph-Hz		380/415-3-50
Betriebsbereich	°C	•	-20 / + 46
Betriebsbereich	°C	•	-27 / +15

Kombinationsdaten – Twin System mit Big DI-S3 RAV-GM2803AT8P-E

Klimasysteme			2 x	2 x	2 x	2 x
Innengerät RAV-			CTP Unterdeckengerät	UTP 4W Kassette	BTP Kanalgerät	FT-E Standgerät
Nennkühlleistung	kW	•	23,50	23,50	23,50	23,50
P-Design C Hinweisext		•	Verfügbar auf der Website https://www.toshiba-klima-waerme.de/eco-design/			
Minimale Kühlleistung	kW	•	4,60	4,60	4,60	4,60
Maximale Kühlleistung	kW	•	25,00	25,00	25,00	25,00
Nennleistungsaufnahme	kW	•	10,67	9,32	10,55	10,55
EER			2,20	2,52	2,23	2,23
SEER			5,34	6,36	5,32	5,12
ηsc			211%	251%	210%	202%
Nennheizleistung	kW	•	24,00	24,00	24,00	24,00
P-Design H Hinweisext		•	Verfügbar auf der Website https://www.toshiba-klima-waerme.de/eco-design/			
Minimale Heizleistung	kW	•	4,60	4,60	4,60	4,60
Maximale Heizleistung	kW	•	28,00	28,00	28,00	28,00
Nennleistungsaufnahme	kW	•	7,67	7,21	7,55	9,68
COP			3,13	3,33	3,18	2,48
SCOP (A)			3,61	3,95	3,70	3,53
ηsh (A)			141%	155%	145%	138%

Technische Daten – Innengeräte

Innengerät RAV-			HM1401CTP-E	HM1401UTP-E	HM1401BTP-E	HM1401FT-E
Luffvolumenstrom (h/n)	m³/h	•	2040/1200	2100/1230	2100/1260	1760/1350
Luffvolumenstrom (h/n)	l/s	•	567/333	583/342	583/350	489/375
Schalldruckpegel (h/n)	dB(A)	•	46/35	44/34	40/33	53/45
Schallleistungspegel (h/n)	dB(A)	•	61/50	59/49	63/54	67/59
Luffvolumenstrom (h/n)	m³/h	•	2040/1200	2100/1230	2100/1260	1760/1350
Luffvolumenstrom (h/n)	l/s	•	567/333	583/341	583/350	489/375
Schalldruckpegel (h/n)	dB(A)	•	46/35	44/34	40/33	53/45
Schallleistungspegel (h/n)	dB(A)	•	61/50	59/49	63/54	67/59
Externe statische Pressung (h/n)	Pa		-	-	150/50	-
Abmessungen (H x B x T)	mm		235 x 1586 x 690	319 x 840 x 840	275 x 1400 x 750	1750 x 600 x 390
Gewicht	kg		37,00	24,00	41,00	59,00
Deckenpaneel-Abmessungen (H x B x T)	mm		-	30 x 950 x 950	-	-
Deckenpaneel-Gewicht	kg		-	4,2	-	-
Betriebsspannung	V-Ph-Hz		220/240-1-50	220/240-1-50	220/240-1-50	220/240-1-50

Technische Daten – Big DI-S3 400V Außengerät RAV-GM2803AT8P-E

Außengerät Volt RAV-			GM2803AT8P-E
Kompressor Typ			Gleichstrom-Doppel-Rollkolben
Kältemittel			R32
Kältemittelfüllmenge	kg		4,60
Minimale Rohrleitungslänge	m		5
Maximale Rohrleitungslänge	m		100
Maximale Höhendifferenz	m		30
Vorgefüllte Rohrleitungslänge	m		30
Nachfüllmenge	g/m		90
Bördelanschlüsse - Flüssigkeitsleitung ø	mm		12,70
Bördelanschlüsse - Gasleitung ø	mm		28,57
Luffvolumenstrom max.	m³/h	••	7600
Schalldruckpegel (h)	dB(A)	•	61
Schallleistungspegel (h)	dB(A)	•	78
Schalldruckpegel (h)	dB(A)	•	63
Schallleistungspegel (h)	dB(A)	•	80
Abmessungen (H x B x T)	mm		890 x 1100 x 460
Gewicht	kg		117
Maximaler Betriebsstrom	A		17,00
Betriebsspannung	V-Ph-Hz		380/415-3-50
Betriebsbereich	°C	•	-20 / + 46
Betriebsbereich	°C	•	-27 / +15

Zubehör – RAV Twin Big DI S3 Systeme GM2243AT8P-E, GM2803AT8P-E

Bestellnummer	Beschreibung
Deckenpaneele (Zubehör)	
RBC-U33P-E	Paneel ohne IR für Anwesenheitssensor
RBC-U33PB-E	Schwarzes Paneel ohne IR
TCB-EABC1UHP-E	Luftreiniger für RBC-U33P-E
Fernbedienungen, Sensoren und deren Zubehör (Zubehör)	
TCB-CKC1F-E	Blindeckel Fernbedienung Standg.
Fernbedienungen, Sensoren und deren Zubehör: IR Kit (Zubehör)	
TCB-SIR33UP-E	Bewegungssensor für Paneel RBC-U33P-E
RBC-AXU33UP-E	Kit Infrarot-FB Für RBC-U33P-E
RBC-AXU33UPB-E	Kit Infrarot-FB für RBC-U33PB-E
RBC-AXU31C-E	Empfängerkit Infrarot-Fernbed. CTP/YHP
RBC-AXU31-E	Empfängerkit InfrarotFB
Fernbedienungen, Sensoren und deren Zubehör: Kabel FB (Zubehör)	
RBC-AMTU31-E	Std. Kabelfernbedienung
RBC-ASCU11-E	Hotel Kabelfernbedienung
RBC-AWSU52-E	Kabel-FB + Wochentimer + BT
Fernbedienungen, Sensoren und deren Zubehör: Sensor (Zubehör)	
TCB-TC41U-E	Ferntemperatur-Sensor
Filter und deren Zubehör (Zubehör)	
TCB-PLFC2UPE-80DE	Zus.filter 2,5PM nach Filt 4WKassRAV/VRF
TCB-PLFC1UPE120DE	Zus.filter 2,5PM vor Filt 4WKassRAV/VRF
Frischluff-Zubehör (Zubehör)	
TCB-FF101URE2	Frischluffflansch
TCB-GB1602UE	Frischluffbox
TCB-FF151US-E	Frischluffflansch
TCB-GFC1602UE	Frischluff-Filterkammer
Regelkomponenten für externe kundenspezifische Anwendungen: 0-10V (Zubehör)	
RBC-FDP3-PE	Analog + Modbusmodul (nur + SDI, BigDI)
Regelkomponenten für externe kundenspezifische Anwendungen: Schnittstelle (Zubehör)	
INKNXTOS001R000	KNX Schnittst. 1IG A-B Bus /TO-RC-KNX-1I
INMBSTOS001R000	Intesis Modbus Schnittstelle/TO-RC-MBS-1
INBACTOS001R100	BACnet Schnittstelle
Regelkomponenten für externe kundenspezifische Anwendungen: Wifi Modul / GSM Modul (Zubehör)	
INWFITOS001R100	Toshiba-WiFi Schnittst. via App AC Cloud
INWMPOTOS001R000	Intesis WiFi-Schnittst. RAV/VRF IP-Home
Sonstiges: Kondensatpumpe (Zubehör)	
TCB-DP31CE	Kondensatpumpe CTP
TCB-KP24CPE	Pass-Stück Kondensatpumpe CTP 801-1601
Sonstiges: Zubehör für 4W Kassetten (Zubehör)	
TCB-ADCN510UP-E	Paneel Adapter RBC-U32PGP-E/4W Std
TCB-BC1602UE	BlockiersatzLufflamelle STANDRD Kasette
TCB-EAPC1UHP-E	Luftreiniger f. RBC-U33P-E
Sonstiges: Zubehör für Kanalgeräte (Zubehör)	
TCB-SF160C6BPE	BundkragenFlansch 4x200 0361-0561 BHP
Steuerungsmodule/Module zur Überwachung und Steuerung: Redundanzmodul (Zubehör)	
RS-9164-8005-WG	Fühler für EVO (anstatt 33NT400072M)
TC-USB-EVO-1	Redundanzmodul
TC-USB-EVO-4	Redundanzmodul (Todband)
Zentrale Regelungssysteme und deren Zubehör: SMMSu (Zubehör)	
BMS-IWF0010UCP-E	WIFI-Modul
Zusatz-Platinen und deren Zubehör (Zubehör)	
TCB-KBOS4E	Reduz Stromsp./Verdichtermeld. BigDI/SDI
TCB-IFCB5-PE	Fensterkontaktplatine
TCB-PX100PE	Gehäuse für Fensterkontaktplatine
TCB-PCUC2E	Relaisplatine
TC-SMP-UNI-01	Betrieb-Störmeldemodul
Ölprotektoren (Zubehör)	
CUW-3	Ölprotektor + E-Heizung + Laubfang



TOILET

Auslaufmodell

TRIPLE-SPLIT BIG DIGITAL INVERTER

- Triple-Split-Betrieb mit vielen Innengeräten für den gewerblichen Einsatz möglich und erfordert einen Verbindungsbausatz
- Parallelbetrieb: Steuerung über eine Fernbedienung
- 400 V Betriebsspannung
- Genaue Leistungsregelung bei allen Bedingungen
- Ideal für größere Läden, Großraumbüros und ähnliche Anwendungen
- Benutzerfreundliche Steuerungen
- Kompaktes Außengerät für leichte Installation
- Erweitertes Monitoring über Kabelfernbedienung

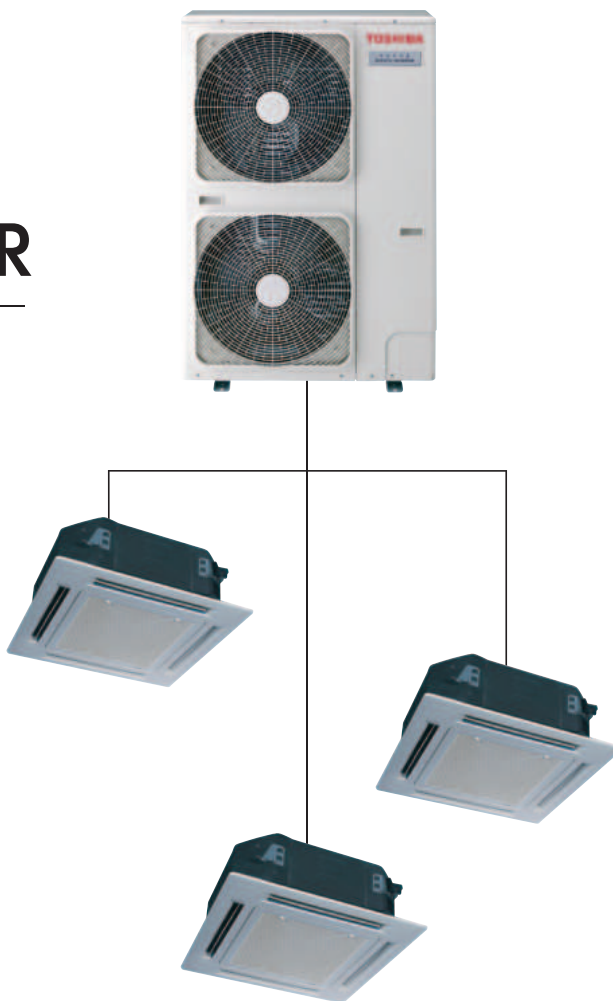

Regelungsoptionen



Das Triple-Split-System verbindet drei Innengeräte desselben Typs und derselben Leistung an einem Außengerät und bietet so gleichmäßige Luftverteilung innerhalb einer großen Zone.

Eines der Geräte stellt das Leitgerät dar, welches die Temperatur für alle Innengeräte misst und vorgibt. Die Innengeräte werden immer im selben Raum installiert, laufen gleichzeitig und werden über eine Steuerung geregelt.

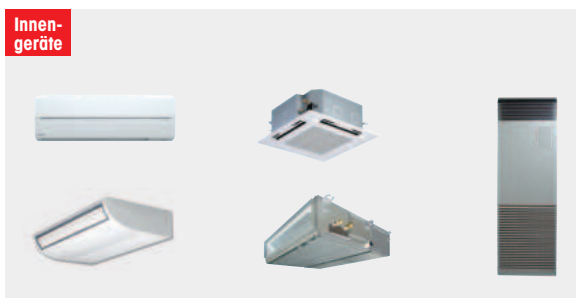

Kombinationsdaten – Triple System mit Big DI RAV-GM2241AT8-E1

Klimasysteme			3 x	3 x	3 x	3 x	3 x	3 x
Innengerät RAV-			KRTP Wandgerät	CTP Unterdeckengerät	UTP 4W Kassette	BTP Kanalgerät	SDTY Ultra-Schmales Kanalgerät	FT-E Standgerät
Nennkühlleistung	kW	•	20,00	20,00	23,50	20,00	20,00	20,00
P-Design C Hinweisext		•	Verfügbar auf der Website https://www.toshiba-klima-waerme.de/eco-design/					
Minimale Kühlleistung	kW	•	4,60	4,60	4,60	4,60	4,60	4,60
Maximale Kühlleistung	kW	•	22,40	22,40	27,00	22,40	22,40	22,40
Nennleistungsaufnahme	kW	•	6,67	6,17	7,83	6,17	6,67	6,17
EER			3,00	3,24	3,00	3,24	3,00	3,24
SEER			5,81	5,94	6,85	5,60	5,77	5,36
η _{SC}			229%	235%	271%	221%	228%	211%
Nennheizleistung	kW	•	22,40	22,40	27,00	22,40	22,40	22,40
P-Design H Hinweisext		•	Verfügbar auf der Website https://www.toshiba-klima-waerme.de/eco-design/					
Minimale Heizleistung	kW	•	4,60	4,60	4,60	4,60	4,60	4,60
Maximale Heizleistung	kW	•	25,00	25,00	31,50	25,00	25,00	25,00
Nennleistungsaufnahme	kW	•	6,12	5,71	7,10	5,57	6,12	5,63
COP			3,66	3,92	3,80	4,02	3,66	3,98
SCOP (A)			3,78	3,81	4,06	3,76	3,88	3,62
η _{SH} (A)			148%	149%	159%	147%	152%	141%

Technische Daten – Innengeräte

Innengerät RAV-		HM801KRTP-E	HM801CTP-E	HM801UTP-E	HM801BTP-E	HM801SDTY-E	HM801FT-E
Luftvolumenstrom (h/n)	m³/h	• 1040/680	1410/750	1230/810	1200/750	1140/910	930/640
Luftvolumenstrom (h/n)	l/s	• 289/189	392/208	342/225	333/208	317/253	258/178
Schalldruckpegel (h/n)	dB(A)	• 45/35	41/29	35/28	34/26	37/32	50/41
Schalleistungspegel (h/n)	dB(A)	• 60/50	56/44	50/43	49/41	61/55	64/54
Luftvolumenstrom (h/n)	m³/h	• 1040/680	1410/750	1230/810	1200/750	1140/910	930/640
Luftvolumenstrom (h/n)	l/s	• 289/189	392/208	341/225	333/200	317/253	258/178
Schalldruckpegel (h/n)	dB(A)	• 45/35	41/29	35/28	34/26	37/32	50/41
Schalleistungspegel (h/n)	dB(A)	• 60/50	56/44	50/43	49/41	61/55	64/54
Externe statische Pressung (h/n)	Pa	-	-	-	150/30	50/10	-
Abmessungen (H x B x T)	mm	320 x 1050 x 250	235 x 1270 x 690	256 x 840 x 840	275 x 1000 x 750	210 x 1100 x 450	1750 x 600 x 210
Gewicht	kg	14,00	29,00	20,00	31,00	22,00	45,00
Deckenpaneel-Abmessungen (H x B x T)	mm	-	-	30 x 950 x 950	-	-	-
Deckenpaneel-Gewicht	kg	-	-	4,00	-	-	-
Betriebsspannung	V-Ph-Hz	220/240-1-50	220/240-1-50	220/240-1-50	220/240-1-50	220/240-1-50	220/240-1-50

Technische Daten – Big DI 400V Außengerät RAV-GM2241AT8-E1

Außengerät Volt RAV-		GM2241AT8-E1
Kompressor Typ		Gleichstrom-Doppel-Rollkolben
Kältemittel		R32
Kältemittelfüllmenge	kg	5,00
Minimale Rohrleitungslänge	m	5
Maximale Rohrleitungslänge	m	100
Maximale Höhendifferenz	m	30
Vorgefüllte Rohrleitungslänge	m	30
Nachfüllmenge	g/m	90
Bördelanschlüsse - Flüssigkeitsleitung ø	mm	12,70
Bördelanschlüsse - Gasleitung ø	mm	28,57
Luftvolumenstrom max.	m³/h	• 2542
Schalldruckpegel (h)	dB(A)	• 58
Schalleistungspegel (h)	dB(A)	• 76
Schalldruckpegel (h)	dB(A)	• 60
Schalleistungspegel (h)	dB(A)	• 76
Abmessungen (H x B x T)	mm	1550 x 1010 x 370
Gewicht	kg	142
Maximaler Betriebsstrom	A	18,00
Betriebsspannung	V-Ph-Hz	380/415-3-50
Betriebsbereich	°C	• -15 / + 46
Betriebsbereich	°C	• -27 / +15

Kombinationsdaten – Triple System mit Big DI RAV-GM2801AT8-E1

Klimasysteme		3 x	3 x	3 x	3 x	3 x	3 x
Innengerät RAV-		KRTP Wandgerät	GTP Unterdeckengerät	UTP 4W Kassette	BTP Kanalgerät	SDTY Ultra-Schmales Kanalgerät	FT-E Standgerät
Nennkühlleistung	kW	• 23,50	23,50	23,50	23,50	23,50	23,50
P-Design C Hinweistext		•	Verfügbar auf der Website https://www.toshiba-klima-waerme.de/eco-design/				
Minimale Kühlleistung	kW	• 4,60	4,60	4,60	4,60	4,60	4,60
Maximale Kühlleistung	kW	• 27,00	27,00	27,00	27,00	27,00	27,00
Nennleistungsaufnahme	kW	• 9,22	8,97	8,87	8,87	8,87	8,87
EER		2,55	2,62	2,65	2,65	2,65	2,65
SEER		5,47	5,41	6,45	5,37	5,14	4,94
ηsc		216%	213%	255%	212%	203%	195%
Nennheizleistung	kW	• 27,00	27,00	27,00	27,00	27,00	27,00
P-Design H Hinweistext		•	Verfügbar auf der Website https://www.toshiba-klima-waerme.de/eco-design/				
Minimale Heizleistung	kW	• 4,60	4,60	4,60	4,60	4,60	4,60
Maximale Heizleistung	kW	• 31,50	31,50	31,50	31,50	31,50	31,50
Nennleistungsaufnahme	kW	• 7,65	7,56	8,21	7,46	8,21	8,21
COP		3,53	3,57	3,29	3,62	3,29	3,29
SCOP (A)		3,65	3,67	3,92	3,67	3,59	3,58
ηsh (A)		143%	144%	154%	144%	141%	140%

Technische Daten – Innengeräte

Innengerät RAV-		HM801KRTP-E	HM801CTP-E	HM801UTP-E	HM801BTP-E	HM801SDTY-E	HM801FT-E
Luftvolumenstrom (h/n)	m³/h	• 1040/680	1410/750	1230/810	1200/750	1140/910	930/640
Luftvolumenstrom (h/n)	l/s	• 289/189	392/208	342/225	333/208	317/253	258/178
Schalldruckpegel (h/n)	dB(A)	• 45/35	41/29	35/28	34/26	37/32	50/41
Schallleistungspegel (h/n)	dB(A)	• 60/50	56/44	50/43	49/41	61/55	64/54
Luftvolumenstrom (h/n)	m³/h	• 1040/680	1410/750	1230/810	1200/750	1140/910	930/640
Luftvolumenstrom (h/n)	l/s	• 289/189	392/208	341/225	333/200	317/253	258/178
Schalldruckpegel (h/n)	dB(A)	• 45/35	41/29	35/28	34/26	37/32	50/41
Schallleistungspegel (h/n)	dB(A)	• 60/50	56/44	50/43	49/41	61/55	64/54
Externe statische Pressung (h/n)	Pa	-	-	-	150/30	50/10	-
Abmessungen (H x B x T)	mm	320 x 1050 x 250	235 x 1270 x 690	256 x 840 x 840	275 x 1000 x 750	210 x 1100 x 450	1750 x 600 x 210
Gewicht	kg	14,00	29,00	20,00	31,00	22,00	45,00
Deckenpaneel-Abmessungen (H x B x T)	mm	-	-	30 x 950 x 950	-	-	-
Deckenpaneel-Gewicht	kg	-	-	4,00	-	-	-
Betriebsspannung	V-Ph-Hz	220/240-1-50	220/240-1-50	220/240-1-50	220/240-1-50	220/240-1-50	220/240-1-50

Technische Daten – Big DI 400V Außengerät RAV-GM2801AT8-E1

Außengerät Volt RAV-		GM2801AT8-E1
Kompressor Typ		Gleichstrom-Doppel-Rollkolben
Kältemittel		R32
Kältemittelfüllmenge	kg	5,00
Minimale Rohrleitungslänge	m	5
Maximale Rohrleitungslänge	m	100
Maximale Höhendifferenz	m	30
Vorgefüllte Rohrleitungslänge	m	30
Nachfüllmenge	g/m	90
Bördelanschlüsse - Flüssigkeitsleitung ø	mm	12,70
Bördelanschlüsse - Gasleitung ø	mm	28,57
Luftvolumenstrom max.	m³/h	• 3025
Schalldruckpegel (h)	dB(A)	• 61
Schallleistungspegel (h)	dB(A)	• 78
Schalldruckpegel (h)	dB(A)	• 63
Schallleistungspegel (h)	dB(A)	• 80
Abmessungen (H x B x T)	mm	1550 x 1010 x 370
Gewicht	kg	142
Maximaler Betriebsstrom	A	23,00
Betriebsspannung	V-Ph-Hz	380/415-3-50
Betriebsbereich	°C	• -15 / + 46
Betriebsbereich	°C	• -27 / +15

Zubehör – RAV Triple Big DI Systeme GM2241AT8-E1, GM2801AT8-E1

Bestellnummer	Beschreibung
Deckenpaneele (Zubehör)	
RBC-U33P-E	Paneel ohne IR für Anwesenheitssensor
RBC-U33PB-E	Schwarzes Paneel ohne IR
TCB-EABC1UHP-E	Luftreiniger für RBC-U33P-E
Fernbedienungen, Sensoren und deren Zubehör (Zubehör)	
TCB-CKC1F-E	Blinddeckel Fernbedienung Standg.
Fernbedienungen, Sensoren und deren Zubehör: IR Kit (Zubehör)	
TCB-SIR33UP-E	Bewegungssensor für Paneel RBC-U33P-E
RBC-AXU31UM-E	IR-FB + Empfängerkit Paneel 600x600 Ser1
RBC-AXU33UP-E	Kit Infrarot-FB Für RBC-U33P-E
RBC-AXU33UPB-E	Kit Infrarot-FB für RBC-U33PB-E
RBC-AXU31C-E	Empfängerkit Infrarot-Fernbed. CTP/YHP
RBC-AXU31-E	Empfängerkit InfrarotFB
Fernbedienungen, Sensoren und deren Zubehör: Kabel FB (Zubehör)	
RBC-AMTU31-E	Std. Kabelfernbedienung
RBC-ASCU11-E	Hotel Kabelfernbedienung
RBC-AWSU52-E	Kabel-FB + Wochentimer + BT
Fernbedienungen, Sensoren und deren Zubehör: Sensor (Zubehör)	
TCB-TC41U-E	Ferntemperatur-Sensor
Filter und deren Zubehör (Zubehör)	
TCB-PLFC1UPE120DE	Zus.filter 2,5PM vor Filtr 4WKassRAV/VRF
TCB-PLFC2UPE-80DE	Zus.filter 2,5PM nach Filtr 4WKassRAV/VRF
Frischluff-Zubehör (Zubehör)	
TCB-FF101URE2	Frischluffflansch
TCB-GB1602UE	Frischluffbox
TCB-FF151US-E	Frischluffflansch
TCB-GFC1602UE	Frischluff-Filterkammer
Regelkomponenten für externe kundenspezifische Anwendungen: 0-10V (Zubehör)	
RBC-FDP3-PE	Analog + Modbusmodul (nur + SDI, BigDI)
Regelkomponenten für externe kundenspezifische Anwendungen: Schnittstelle (Zubehör)	
INKNXTOS001R000	KNX Schnittst. 1IG A-B Bus /TO-RC-KNX-11
INMBSTOS001R000	Intesis Modbus Schnittstelle/TO-RC-MBS-1
INBACTOS001R100	BACnet Schnittstelle
Regelkomponenten für externe kundenspezifische Anwendungen: Wifi Modul / GSM Modul (Zubehör)	
INWFITOS001R100	Toshiba-Wifi Schnittst. via App AC Cloud
INWMPOTOS001R000	Intesis WIFI-Schnittst. RAV/VRF IP-Home
Sonstiges: Kondensatpumpe (Zubehör)	
TCB-KP24CPE	Pass-Stück Kondensatpumpe CTP 801-1601
TCB-DP31CE	Kondensatpumpe CTP
Sonstiges: Zubehör für 4W Kassetten (Zubehör)	
TCB-ADCN510UP-E	Paneel Adapter RBC-U32PGP-E/4W Std
TCB-BC1602UE	BlockiersatzLufflamelle STANDRD Kassette
TCB-EAPC1UHP-E	Luftreiniger f. RBC-U33P-E
Sonstiges: Zubehör für Kanalgeräte (Zubehör)	
TCB-SF80C6BPE	BundkragenFlansch 3x200 0241-0301 BHP
Steuerungsmodule/Module zur Überwachung und Steuerung: Redundanzmodul (Zubehör)	
RS-9164-8005-WG	Fühler für EVO (anstatt 33NT400072M)
TC-USB-EVO-1	Redundanzmodul
TC-USB-EVO-4	Redundanzmodul (Todband)
Zentrale Regelungssysteme und deren Zubehör: SMMSu (Zubehör)	
BMS-IWF0010UCP-E	WIFI-Modul
Zusatz-Platinen und deren Zubehör (Zubehör)	
TCB-KBOS4E	Reduz Stromsp./Verdichtermeld. BigDI/SDI
TCB-IFCB5-PE	Fensterkontakplatine
TCB-PX100PE	Gehäuse für Fensterkontakplatine
TCB-PCUC2E	Relaisplatine
TC-SMP-UNI-01	Betrieb-Störmeldemodul
Ölprotektoren (Zubehör)	
CUW-3	Ölprotektor + E-Heizung + Laubfang





Neue Serie | Verfügbar in den nächsten Wochen

TRIPLE-SPLIT BIG DIGITAL INVERTER

- Triple-Split-Betrieb mit vielen Innengeräten für den gewerblichen Einsatz möglich und erfordert einen Verbindungsbausatz
- Parallelbetrieb: Steuerung über eine Fernbedienung
- 400 V Betriebsspannung
- Genaue Leistungsregelung bei allen Bedingungen
- Ideal für größere Läden, Großraumbüros und ähnliche Anwendungen
- Benutzerfreundliche Steuerungen
- Kompaktes Außengerät für leichte Installation
- Erweitertes Monitoring über Kabelfernbedienung

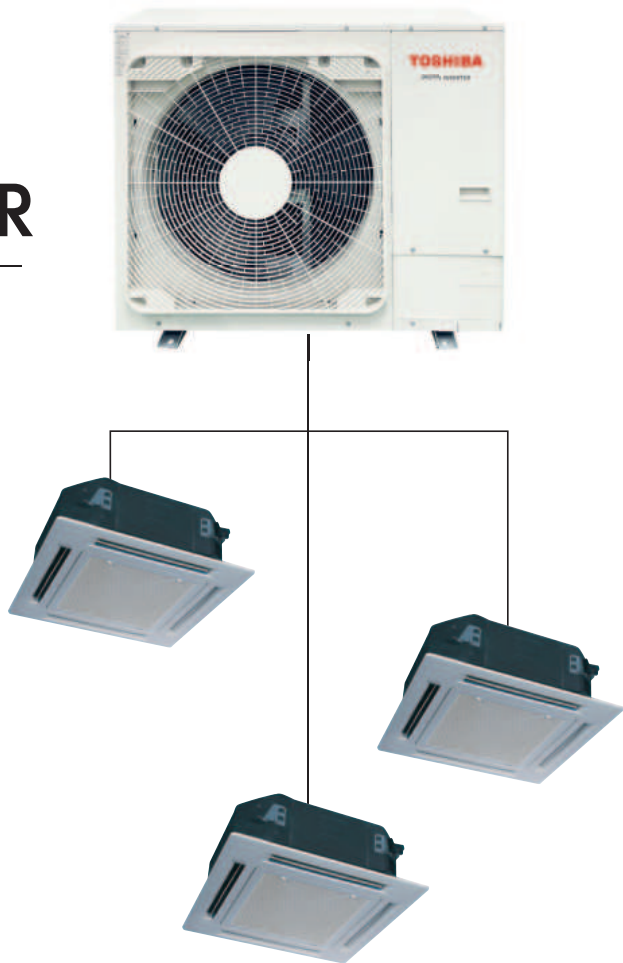

Regelungsoptionen



Das Triple-Split-System verbindet drei Innengeräte desselben Typs und derselben Leistung an einem Außengerät und bietet so gleichmäßige Luftverteilung innerhalb einer großen Zone.

Eines der Geräte stellt das Leitgerät dar, welches die Temperatur für alle Innengeräte misst und vorgibt. Die Innengeräte werden immer im selben Raum installiert, laufen gleichzeitig und werden über eine Steuerung geregelt.

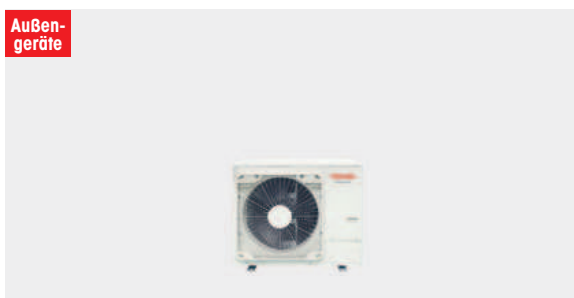

Kombinationsdaten – Triple System mit Big DI S3 RAV-GM2243AT8P-E

Klimasysteme		3 x	3 x	3 x	3 x	3 x	3 x
Innengerät RAV-		KRTP Wandgerät	CTP Unterdeckengerät	UTP 4W Kassette	BTP Kanalgerät	SDTY Ultra-Schmales Kanalgerät	FT-E Standgerät
Nennkühlleistung	kW	• 20,00	• 20,00	• 20,00	• 20,00	• 20,00	• 20,00
P-Design C Hinweistext		•	Verfügbar auf der Website https://www.toshiba-klima-waerme.de/				
Minimale Kühlleistung	kW	• 4,60	• 4,60	• 4,60	• 4,60	• 4,60	• 4,60
Maximale Kühlleistung	kW	• 22,40	• 22,40	• 22,40	• 22,40	• 22,40	• 22,40
Nennleistungsaufnahme	kW	• 7,44	• 6,89	• 6,20	• 6,89	• 7,44	• 6,89
EER		• 2,69	• 2,90	• 3,23	• 2,90	• 2,69	• 2,90
SEER		• 6,13	• 6,27	• 7,25	• 5,95	• 6,09	• 5,70
η_{sc}		• 242%	• 248%	• 287%	• 235%	• 241%	• 225%
Nennheizleistung	kW	• 22,40	• 22,40	• 22,40	• 22,40	• 22,40	• 22,40
P-Design H Hinweistext		•	Verfügbar auf der Website https://www.toshiba-klima-waerme.de/eco-design/				
Minimale Heizleistung	kW	• 4,60	• 4,60	• 4,60	• 4,60	• 4,60	• 4,60
Maximale Heizleistung	kW	• 25,00	• 25,00	• 25,00	• 25,00	• 25,00	• 25,00
Nennleistungsaufnahme	kW	• 7,14	• 6,91	• 6,40	• 6,75	• 7,14	• 5,76
COP		• 3,14	• 3,24	• 3,50	• 3,32	• 3,14	• 3,89
SCOP (A)		• 3,83	• 3,86	• 4,11	• 3,80	• 3,93	• 3,65
η_{sh} (A)		• 150%	• 151%	• 161%	• 149%	• 154%	• 143%

Technische Daten – Innengeräte

Innengerät RAV-		HM801KRTP-E	HM801CTP-E	HM801UTP-E	HM801BTP-E	HM801SDTY-E	HM801FT-E
Luftvolumenstrom (h/n)	m³/h	• 1040/680	• 1410/750	• 1230/810	• 1200/750	• 1140/910	• 930/640
Luftvolumenstrom (h/n)	l/s	• 289/189	• 392/208	• 342/225	• 333/208	• 317/253	• 258/178
Schalldruckpegel (h/n)	dB(A)	• 45/35	• 41/29	• 35/28	• 34/26	• 37/32	• 50/41
Schallleistungspegel (h/n)	dB(A)	• 60/50	• 56/44	• 50/43	• 55/46	• 61/55	• 64/54
Luftvolumenstrom (h/n)	m³/h	• 1040/680	• 1410/750	• 1230/810	• 1200/750	• 1140/910	• 930/640
Luftvolumenstrom (h/n)	l/s	• 289/189	• 392/208	• 341/225	• 333/200	• 317/253	• 258/178
Schalldruckpegel (h/n)	dB(A)	• 45/35	• 41/29	• 35/28	• 34/26	• 37/32	• 50/41
Schallleistungspegel (h/n)	dB(A)	• 60/50	• 56/44	• 50/43	• 55/46	• 61/55	• 64/54
Externe statische Pressung (h/n)	Pa	-	-	-	• 150/30	• 50/10	-
Abmessungen (H x B x T)	mm	320 x 1050 x 250	235 x 1270 x 690	256 x 840 x 840	275 x 1000 x 750	210 x 1100 x 450	1750 x 600 x 210
Gewicht	kg	14,00	29,00	20,00	31,00	22,00	45,00
Deckenpaneel-Abmessungen (H x B x T)	mm	-	-	30 x 950 x 950	-	-	-
Deckenpaneel-Gewicht	kg	-	-	4,20	-	-	-
Betriebsspannung	V-Ph-Hz	220/240-1-50	220/240-1-50	220/240-1-50	220/240-1-50	220/240-1-50	220/240-1-50

Technische Daten – Big DI S3 400V Außengerät RAV-GM2243AT8P-E

Außengerät Volt RAV-		GM2243AT8P-E
Kompressor Typ		Gleichstrom-Doppel-Rollkolben
Kältemittel		R32
Kältemittelfüllmenge	kg	4,60
Minimale Rohrleitungslänge	m	5
Maximale Rohrleitungslänge	m	100
Maximale Höhendifferenz	m	30
Vorgefüllte Rohrleitungslänge	m	30
Nachfüllmenge	g/m	90
Bördelanschlüsse - Flüssigkeitsleitung \varnothing	mm	12,70
Bördelanschlüsse - Gasleitung \varnothing	mm	28,57
Luftvolumenstrom max.	m³/h	• 6600
Schalldruckpegel (h)	dB(A)	• 58
Schallleistungspegel (h)	dB(A)	• 75
Schalldruckpegel (h)	dB(A)	• 60
Schallleistungspegel (h)	dB(A)	• 77
Abmessungen (H x B x T)	mm	890 x 1100 x 460
Gewicht	kg	117
Maximaler Betriebsstrom	A	16,00
Betriebsspannung	V-Ph-Hz	380/415-3-50
Betriebsbereich	°C	• -15 / + 46
Betriebsbereich	°C	• -27 / +15

Kombinationsdaten – Triple System mit Big DI S3 RAV-GM2803AT8P-E

Klimasysteme			3 x	3 x	3 x	3 x	3 x	
Innengerät RAV-			KRTP Wandgerät	CTP Unterdeckengerät	UTP 4W Kassette	BTP Kanalgerät	SDTY Ultra-Schmales Kanalgerät	FT-E Standgerät
Nennkühlleistung	kW	•	23,50	23,50	23,50	23,50	23,50	23,50
P-Design C Hinweisext		•	Verfügbar auf der Website https://www.toshiba-klima-waerme.de/eco-design/					
Minimale Kühlleistung	kW	•	4,60	4,60	4,60	4,60	4,60	4,60
Maximale Kühlleistung	kW	•	25,00	25,00	25,00	25,00	25,00	25,00
Nennleistungsaufnahme	kW	•	10,96	10,67	9,32	10,55	10,55	10,55
EER			2,14	2,20	2,52	2,23	2,23	2,23
SEER			5,32	5,29	6,33	5,29	5,03	5,07
η_{sc}			210%	209%	250%	209%	198%	200%
Nennheizleistung	kW	•	24,00	24,00	24,00	24,00	24,00	24,00
P-Design H Hinweisext		•	Verfügbar auf der Website https://www.toshiba-klima-waerme.de/eco-design/					
Minimale Heizleistung	kW	•	4,60	4,60	4,60	4,60	4,60	4,60
Maximale Heizleistung	kW	•	28,00	28,00	28,00	28,00	28,00	28,00
Nennleistungsaufnahme	kW	•	7,74	7,67	7,21	7,55	7,97	8,30
COP			3,10	3,13	3,33	3,18	3,01	2,89
SCOP (A)			3,59	3,61	3,95	3,70	3,53	3,53
η_{sh} (A)			141%	141%	155%	145%	138%	138%

Technische Daten – Innengeräte

Innengerät RAV-			HM801KRTP-E	HM801CTP-E	HM801UTP-E	HM801BTP-E	HM801SDTY-E	HM801FT-E
Luftvolumenstrom (h/n)	m³/h	•	1040/680	1410/750	1230/810	1200/750	1140/910	930/640
Luftvolumenstrom (h/n)	l/s	•	289/189	392/208	342/225	333/208	317/253	258/178
Schalldruckpegel (h/n)	dB(A)	•	45/35	41/29	35/28	34/26	37/32	50/41
Schallleistungspegel (h/n)	dB(A)	•	60/50	56/44	50/43	55/46	61/55	64/54
Luftvolumenstrom (h/n)	m³/h	•	1040/680	1410/750	1230/810	1200/750	1140/910	930/640
Luftvolumenstrom (h/n)	l/s	•	289/189	392/208	341/225	333/200	317/253	258/178
Schalldruckpegel (h/n)	dB(A)	•	45/35	41/29	35/28	34/26	37/32	50/41
Schallleistungspegel (h/n)	dB(A)	•	60/50	56/44	50/43	55/46	61/55	64/54
Externe statische Pressung (h/n)	Pa		-	-	-	150/30	50/10	-
Abmessungen (H x B x T)	mm		320 x 1050 x 250	235 x 1270 x 690	256 x 840 x 840	275 x 1000 x 750	210 x 1100 x 450	1750 x 600 x 210
Gewicht	kg		14,00	29,00	20,00	31,00	22,00	45,00
Deckenpaneel-Abmessungen (H x B x T)	mm		-	-	30 x 950 x 950	-	-	-
Deckenpaneel-Gewicht	kg		-	-	4,2	-	-	-
Betriebsspannung	V-Ph-Hz		220/240-1-50	220/240-1-50	220/240-1-50	220/240-1-50	220/240-1-50	220/240-1-50

Technische Daten – Big DI S3 400V Außengerät RAV-GM2803AT8P-E

Außengerät Volt RAV-			GM2803AT8P-E
Kompressor Typ			Gleichstrom-Doppel-Rollkolben
Kältemittel			R32
Kältemittelfüllmenge	kg		4,60
Minimale Rohrleitungslänge	m		5
Maximale Rohrleitungslänge	m		100
Maximale Höhendifferenz	m		30
Vorgefüllte Rohrleitungslänge	m		30
Nachfüllmenge	g/m		90
Bördelanschlüsse - Flüssigkeitsleitung \varnothing	mm		12,70
Bördelanschlüsse - Gasleitung \varnothing	mm		28,57
Luftvolumenstrom max.	m³/h	•	7600
Schalldruckpegel (h)	dB(A)	•	61
Schallleistungspegel (h)	dB(A)	•	78
Schalldruckpegel (h)	dB(A)	•	63
Schallleistungspegel (h)	dB(A)	•	80
Abmessungen (H x B x T)	mm		890 x 1100 x 460
Gewicht	kg		117
Maximaler Betriebsstrom	A		17,00
Betriebsspannung	V-Ph-Hz		380/415-3-50
Betriebsbereich	°C	•	-20 / + 46
Betriebsbereich	°C	•	-27 / +15

Zubehör – RAV Triple Big DI S3 Systeme GM2243AT8P-E, GM2803AT8P-E

Bestellnummer	Beschreibung
Deckenpaneele (Zubehör)	
RBC-U33P-E	Paneel ohne IR für Anwesenheitssensor
RBC-U33PB-E	Schwarzes Paneel ohne IR
TCB-EABC1UHP-E	Luftreiniger für RBC-U33P-E
Fernbedienungen, Sensoren und deren Zubehör (Zubehör)	
TCB-CKC1F-E	Blinddeckel Fernbedienung Standg.
Fernbedienungen, Sensoren und deren Zubehör: IR Kit (Zubehör)	
TCB-SIR33UP-E	Bewegungssensor für Paneel RBC-U33P-E
RBC-AXU33UP-E	Kit Infrarot-FB Für RBC-U33P-E
RBC-AXU33UPB-E	Kit Infrarot-FB für RBC-U33PB-E
RBC-AXU31C-E	Empfängerkit Infrarot-Fernbed. CTP/YHP
RBC-AXU31-E	Empfängerkit InfrarotFB
Fernbedienungen, Sensoren und deren Zubehör: Kabel FB (Zubehör)	
RBC-AMTU31-E	Std. Kabelfernbedienung
RBC-ASCU11-E	Hotel Kabelfernbedienung
RBC-AWSU52-E	Kabel-FB + Wochentimer + BT
Fernbedienungen, Sensoren und deren Zubehör: Sensor (Zubehör)	
TCB-TC41U-E	Ferntemperatur-Sensor
Filter und deren Zubehör (Zubehör)	
TCB-PLFC2UPE-80DE	Zus.filter 2,5PM nach Filt 4WKassRAV/VRF
TCB-PLFC1UPE120DE	Zus.filter 2,5PM vor Filt 4WKassRAV/VRF
Frischluff-Zubehör (Zubehör)	
TCB-FF101URE2	Frischluffflansch
TCB-GB1602UE	Frischluffbox
TCB-FF151US-E	Frischluffflansch
TCB-GFC1602UE	Frischluff-Filterkammer
Regelkomponenten für externe kundenspezifische Anwendungen: 0-10V (Zubehör)	
RBC-FDP3-PE	Analog + Modbusmodul (nur + SDI, BigDI)
Regelkomponenten für externe kundenspezifische Anwendungen: Schnittstelle (Zubehör)	
INKXTOS001R000	KNX Schnittst. 1IG A-B Bus /TO-RC-KNX-1I
INMBSTOS001R000	Intesis Modbus Schnittstelle/TO-RC-MBS-1
INBACTOS001R100	BACnet Schnittstelle
Regelkomponenten für externe kundenspezifische Anwendungen: Wifi Modul / GSM Modul (Zubehör)	
INWFITOS001R100	Toshiba-WiFi Schnittst. via App AC Cloud
INWMPTOS001R000	Intesis WiFi-Schnittst. RAV/VRF IP-Home
Sonstiges: Kondensatpumpe (Zubehör)	
TCB-DP31CE	Kondensatpumpe CTP
TCB-KP24CPE	Pass-Stück Kondensatpumpe CTP 801-1601
Sonstiges: Zubehör für 4W Kassetten (Zubehör)	
TCB-ADCN510UP-E	Paneel Adapter RBC-U32PGP-E/4W Std
TCB-BC1602UE	BlockiersatzLuftlamelle STANDRD Kasette
TCB-EAPC1UHP-E	Luftreiniger f. RBC-U33P-E
Sonstiges: Zubehör für Kanalgeräte (Zubehör)	
TCB-SF80C6BPE	BundkragenFlansch 3x200 0241-0301 BHP
Steuerungsmodule/Module zur Überwachung und Steuerung: Redundanzmodul (Zubehör)	
RS-9164-8005-WG	Fühler für EVO (anstatt 33NT400072M)
TC-USB-EVO-1	Redundanzmodul
TC-USB-EVO-4	Redundanzmodul (Todband)
Zentrale Regelungssysteme und deren Zubehör: SMMSu (Zubehör)	
BMS-IWFO010UCP-E	WIFI-Modul
Zusatz-Platinen und deren Zubehör (Zubehör)	
TCB-KBOS4E	Reduz Stromsp./Verdichtermeld. BigDI/SDI
TCB-IFCB5-PE	Fensterkontaktplatine
TCB-PX100PE	Gehäuse für Fensterkontaktplatine
TCB-PCUC2E	Relaisplatine
TC-SMP-UNI-01	Betrieb-Störmeldemodul
Ölprotektoren (Zubehör)	
CUW-3	Ölprotektor + E-Heizung + Laubfang





Auslaufmodell

DOUBLE TWIN-SPLIT BIG DIGITAL INVERTER

- Double Twin-Split-Betrieb mit fast allen Innengeräten für den gewerblichen Einsatz möglich
- Parallelbetrieb: Steuerung über eine Fernbedienung
- 400 V Betriebsspannung
- Genaue Leistungsregelung bei allen Bedingungen
- Ideal für größere Läden, Großraumbüros und ähnliche Anwendungen
- Benutzerfreundliche Steuerungen
- Kompaktes Außengerät für leichte Installation
- Erweitertes Monitoring über Kabelfernbedienung

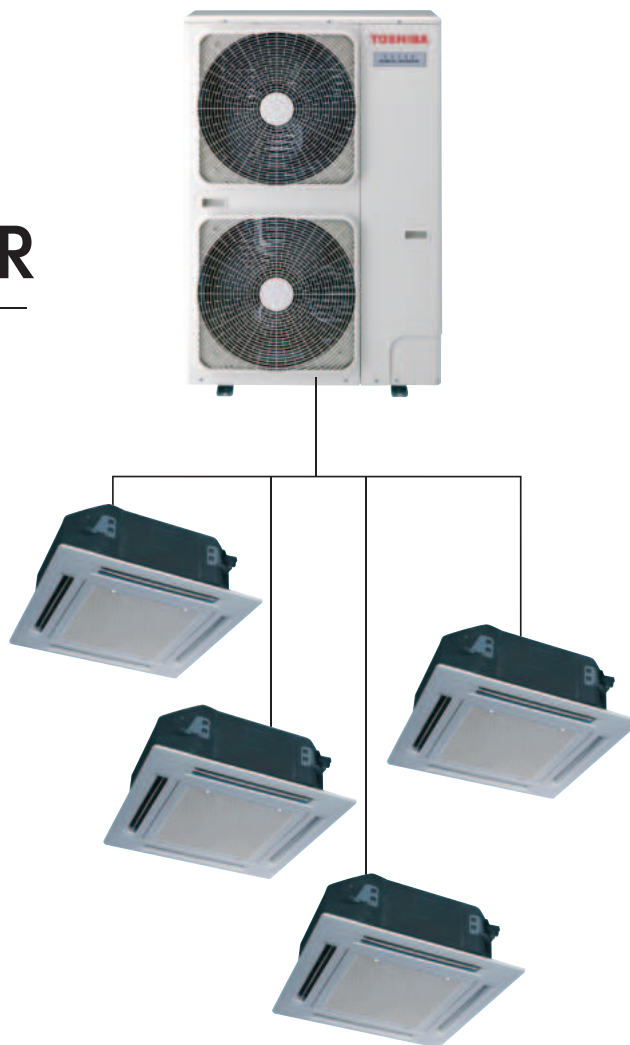

Regelungsoptionen



Das Double Twin-Split-System verbindet vier Innengeräte desselben Typs und derselben Leistung an einem Außengerät und bietet so gleichmäßige Luftverteilung innerhalb einer großen Zone.

Eines der Geräte stellt das Leitgerät dar, welches die Temperatur für alle Innengeräte misst und vorgibt. Die Innengeräte werden immer im selben Raum installiert, laufen gleichzeitig und werden über eine Steuerung geregelt.

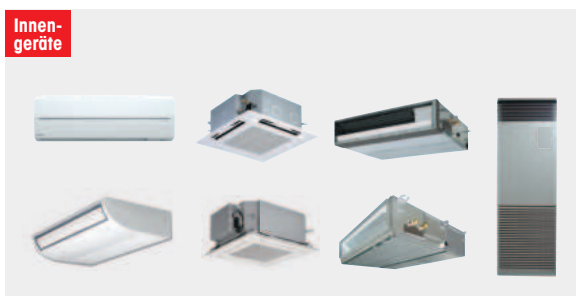

Kombinationsdaten – Double Twin System mit Big DI RAV-GM2241AT8-E1

Klimasysteme		Double 2 x KRTP Wandgerät	Double 2 x CTP Unterdeckengerät	Double 2 x MUTP 4W Kassette Euro Raster	Double 2 x UTP 4W Kassette	Double 2 x BTP Kanalgerät	Double 2 x SDTY Ultra- Schmales Kanalgerät	Double 2 x FT-E Standgerät	
Innengerät RAV-									
Nennkühlleistung	kW	• 20,00	20,00	20,00	20,00	20,00	20,00	20,00	
P-Design C Hinweistext		•	Verfügbar auf der Website https://www.toshiba-klima-waerme.de/eco-design/						
Minimale Kühlleistung	kW	• 4,60	4,60	4,60	4,60	4,60	4,60	4,60	
Maximale Kühlleistung	kW	• 22,40	22,40	22,40	22,40	22,40	22,40	22,40	
Nennleistungsaufnahme	kW	• 6,67	6,17	6,35	5,56	6,17	6,67	6,17	
EER		3,00	3,24	3,15	3,60	3,24	3,00	3,24	
SEER		5,78	5,92	6,24	6,80	5,58	5,72	5,32	
η_{sc}		228%	234%	247%	269%	220%	226%	210%	
Nennheizleistung	kW	• 22,40	22,40	22,40	22,40	22,40	22,40	22,40	
P-Design H Hinweistext		•	Verfügbar auf der Website https://www.toshiba-klima-waerme.de/eco-design/						
Minimale Heizleistung	kW	• 4,60	4,60	4,60	4,60	4,60	4,60	4,60	
Maximale Heizleistung	kW	• 25,00	25,00	25,00	25,00	25,00	25,00	25,00	
Nennleistungsaufnahme	kW	• 6,12	5,71	6,12	5,30	5,57	6,12	5,63	
COP		3,66	3,92	3,66	4,23	4,02	3,66	3,98	
SCOP (A)		3,78	3,81	4,04	4,06	3,76	3,88	3,61	
η_{sh} (A)		148%	149%	159%	159%	147%	152%	141%	

Technische Daten – Innengeräte

Innengerät RAV-		HM561KRTP-E	HM561CTP-E	HM561MUTP-E	HM561UTP-E	HM561BTP-E	HM561SDTY-E	HM561FT-E
Luftvolumenstrom (h/n)	m³/h	• 960/680	900/540	798/546	1050/780	800/480	780/650	820/600
Luftvolumenstrom (h/n)	l/s	• 267/189	250/150	221/152	292/217	222/133	217/181	228/167
Schalldruckpegel (h/n)	dB(A)	• 42/35	37/28	44/35	32/28	33/25	34/29	46/38
Schallleistungspegel (h/n)	dB(A)	• 57/50	52/43	59/50	47/43	48/40	56/51	60/52
Luftvolumenstrom (h/n)	m³/h	• 960/680	900/540	798/546	1050/780	800/480	780/650	820/600
Luftvolumenstrom (h/n)	l/s	• 267/189	250/150	221/152	291/217	222/133	217/181	228/167
Schalldruckpegel (h/n)	dB(A)	• 42/35	37/28	44/35	32/28	33/25	34/29	46/38
Schallleistungspegel (h/n)	dB(A)	• 57/50	52/43	59/50	47/43	48/40	56/51	60/52
Externe statische Pressung (h/n)	Pa	-	-	-	-	150/30	50/10	-
Abmessungen (H x B x T)	mm	320 x 1050 x 250	235 x 950 x 690	256 x 575 x 575	256 x 840 x 840	275 x 700 x 750	210 x 900 x 450	1750 x 600 x 210
Gewicht	kg	14,00	23,00	16,00	20,00	23,00	19,00	44,00
Deckenpaneel-Abmessungen (H x B x T)	mm	-	-	12 x 620 x 620	30 x 950 x 950	-	-	-
Deckenpaneel-Gewicht	kg	-	-	2,50	4,00	-	-	-
Betriebsspannung	V-Ph-Hz	220/240-1-50	220/240-1-50	220/240-1-50	220/240-1-50	220/240-1-50	220/240-1-50	220/240-1-50

Technische Daten – Big DI 400V Außengerät RAV-GM2241AT8-E1

Außengerät Volt RAV-		GM2241AT8-E1
Kompressor Typ		Gleichstrom-Doppel-Rollkolben
Kältemittel		R32
Kältemittelfüllmenge	kg	5,00
Minimale Rohrleitungslänge	m	5
Maximale Rohrleitungslänge	m	100
Maximale Höhendifferenz	m	30
Vorgefüllte Rohrleitungslänge	m	30
Nachfüllmenge	g/m	90
Bördelanschlüsse - Flüssigkeitsleitung \varnothing	mm	12,70
Bördelanschlüsse - Gasleitung \varnothing	mm	28,57
Luftvolumenstrom max.	m³/h	• 2542
Schalldruckpegel (h)	dB(A)	• 58
Schallleistungspegel (h)	dB(A)	• 76
Schalldruckpegel (h)	dB(A)	• 60
Schallleistungspegel (h)	dB(A)	• 76
Abmessungen (H x B x T)	mm	1550 x 1010 x 370
Gewicht	kg	142
Maximaler Betriebsstrom	A	18,00
Betriebsspannung	V-Ph-Hz	380/415-3-50
Betriebsbereich	°C	• -15 / + 46
Betriebsbereich	°C	• -27 / +15

Kombinationsdaten – Double Twin System mit Big DI RAV-GM2801AT8-E1

Klimasysteme			Double 2 x	Double 2 x	Double 2 x	Double 2 x	Double 2 x	Double 2 x
Innengerät RAV-			KRTP Wandgerät	CTP Unterdeckengerät	UTP 4W Kassette	BTP Kanalgerät	SDTY Ultra-Schmales Kanalgerät	FT-E Standgerät
Nennkühlleistung	kW	•	23,50	23,50	23,00	23,50	23,50	23,50
P-Design C Hinweisstext		•	Verfügbar auf der Website https://www.toshiba-klima-waerme.de/eco-design/					
Minimale Kühlleistung	kW	•	4,60	4,60	4,60	4,60	4,60	4,60
Maximale Kühlleistung	kW	•	27,00	27,00	27,00	27,00	27,00	27,00
Nennleistungsaufnahme	kW	•	9,22	8,97	7,83	8,87	8,87	8,87
EER			2,55	2,62	3,00	2,65	2,65	2,65
SEER			5,45	5,38	6,42	5,35	5,11	5,12
ηsc			215%	212%	254%	211%	201%	202%
Nennheizleistung	kW	•	27,00	27,00	27,00	27,00	27,00	27,00
P-Design H Hinweisstext		•	Verfügbar auf der Website https://www.toshiba-klima-waerme.de/eco-design/					
Minimale Heizleistung	kW	•	4,60	4,60	4,60	4,60	4,60	4,60
Maximale Heizleistung	kW	•	31,50	31,50	31,50	31,50	31,50	31,50
Nennleistungsaufnahme	kW	•	7,65	7,56	7,10	7,46	8,21	8,21
COP			3,53	3,57	3,80	3,62	3,29	3,29
SCOP (A)			3,65	3,67	3,91	3,67	3,59	3,59
ηsh (A)			143%	144%	153%	144%	141%	141%

Technische Daten – Innengeräte

Innengerät RAV-		HM801KRTP-E	HM801CTP-E	HM801UTP-E	HM801BTP-E	HM801SDTY-E	HM801FT-E	
Luftvolumenstrom (h/n)	m³/h	•	1040/680	1410/750	1230/810	1200/750	1140/910	
Luftvolumenstrom (h/n)	l/s	•	289/189	392/208	342/225	333/208	317/253	
Schalldruckpegel (h/n)	dB(A)	•	45/35	41/29	35/28	34/26	37/32	
Schallleistungspegel (h/n)	dB(A)	•	60/50	56/44	50/43	49/41	61/55	
Luftvolumenstrom (h/n)	m³/h	•	1040/680	1410/750	1230/810	1200/750	1140/910	
Luftvolumenstrom (h/n)	l/s	•	289/189	392/208	341/225	333/200	317/253	
Schalldruckpegel (h/n)	dB(A)	•	45/35	41/29	35/28	34/26	37/32	
Schallleistungspegel (h/n)	dB(A)	•	60/50	56/44	50/43	49/41	61/55	
Externe statische Pressung (h/n)	Pa		-	-	-	150/30	50/10	
Abmessungen (H x B x T)	mm		320 x 1050 x 250	235 x 1270 x 690	256 x 840 x 840	275 x 1000 x 750	210 x 1100 x 450	1750 x 600 x 210
Gewicht	kg		14,00	29,00	20,00	31,00	22,00	45,00
Deckenpaneel-Abmessungen (H x B x T)	mm		-	-	30 x 950 x 950	-	-	-
Deckenpaneel-Gewicht	kg		-	-	4,00	-	-	-
Betriebsspannung	V-Ph-Hz		220/240-1-50	220/240-1-50	220/240-1-50	220/240-1-50	220/240-1-50	220/240-1-50

Technische Daten – Big DI 400V Außengerät RAV-GM2801AT8-E1

Außengerät Volt RAV-		GM2801AT8-E1	
Kompressor Typ		Gleichstrom-Doppel-Rollkolben	
Kältemittel		R32	
Kältemittelfüllmenge	kg	5,00	
Minimale Rohrleitungslänge	m	5	
Maximale Rohrleitungslänge	m	100	
Maximale Höhendifferenz	m	30	
Vorgefüllte Rohrleitungslänge	m	30	
Nachfüllmenge	g/m	90	
Bördelanschlüsse - Flüssigkeitsleitung ø	mm	12,70	
Bördelanschlüsse - Gasleitung ø	mm	28,57	
Luftvolumenstrom max.	m³/h	••	3025
Schalldruckpegel (h)	dB(A)	•	61
Schallleistungspegel (h)	dB(A)	•	78
Schalldruckpegel (h)	dB(A)	•	63
Schallleistungspegel (h)	dB(A)	•	80
Abmessungen (H x B x T)	mm		1550 x 1010 x 370
Gewicht	kg		142
Maximaler Betriebsstrom	A		23,00
Betriebsspannung	V-Ph-Hz		380/415-3-50
Betriebsbereich	°C	•	-15 / + 46
Betriebsbereich	°C	•	-27 / +15

Zubehör – RAV Double Twin Big DI Systeme GM2241AT8-E1, GM2801AT8-E1

Bestellnummer	Beschreibung
Deckenpaneele (Zubehör)	
RBC-UM21P-E	Paneel Euro-4-Wege Kasette weiß
RBC-U33P-E	Paneel ohne IR für Anwesenheitssensor
RBC-UM21PB-E	Paneel Euro 4-W Kasette schwarz
RBC-U33PB-E	Schwarzes Paneel ohne IR
TCB-EABC1UHP-E	Luftreiniger für RBC-U33P-E
Fernbedienungen, Sensoren und deren Zubehör (Zubehör)	
TCB-CKC1F-E	Blindeckel Fernbedienung Standg.
Fernbedienungen, Sensoren und deren Zubehör: IR Kit (Zubehör)	
TCB-SIR41UMP-E	Bewegungssensor MMU_MHP
TCB-SIR33UP-E	Bewegungssensor für Paneel RBC-U33P-E
RBC-AXU31UM-E	IR-FB + Empfängerkit Paneel 600x600 Ser1
RBC-AXU31UMP-E	IR-Empfänger-Kit für RBC-UM21P-E
RBC-AXU31UMPB-E	IR-EmpfängerKit schwarz für RBC-UM21PB-E
RBC-AXU33UP-E	Kit Infrarot-FB für RBC-U33P-E
RBC-AXU33UPB-E	Kit Infrarot-FB für RBC-U33PB-E
RBC-AXU31C-E	Empfängerkit Infrarot-Fernbed. CTP/YHP
RBC-AXU31-E	Empfängerkit InfrarotFB
Fernbedienungen, Sensoren und deren Zubehör: Kabel FB (Zubehör)	
RBC-AMTU31-E	Std. Kabelfernbedienung
RBC-ASCU11-E	Hotel Kabelfernbedienung
RBC-AWSU52-E	Kabel-FB + Wochentimer + BT
Fernbedienungen, Sensoren und deren Zubehör: Sensor (Zubehör)	
TCB-TC41U-E	Ferntemperatur-Sensor
Filter und deren Zubehör (Zubehör)	
TCB-PLFC2UPE-80DE	Zus.filter 2,5PM nach Filtr 4WKassRAV/VRF
TCB-PLFC1UPE120DE	Zus.filter 2,5PM vor Filtr 4WKassRAV/VRF
Frischluff-Zubehör (Zubehör)	
TCB-FF101URE2	Frischluffflansch
TCB-GB1602UE	Frischluffbox
TCB-FF151US-E	Frischluffflansch
TCB-GFC1602UE	Frischluff-Filterkammer
Regelkomponenten für externe kundenspezifische Anwendungen: 0-10V (Zubehör)	
RBC-FDP3-PE	Analog + Modbusmodul (nur + SDI, BigDI)
Regelkomponenten für externe kundenspezifische Anwendungen: Schnittstelle (Zubehör)	
INKNXTOS001R000	KNX Schnittst. 1IG A-B Bus /TO-RC-KNX-1I
INMBSTOS001R000	Intesis Modbus Schnittstelle/TO-RC-MBS-1
INBACTOS001R100	BACnet Schnittstelle
Regelkomponenten für externe kundenspezifische Anwendungen: Wifi Modul / GSM Modul (Zubehör)	
INWFITOS001R100	Toshiba-WiFi Schnittst. via App AC Cloud
INWMPOTOS001R000	Intesis WIFI-Schnittst. RAV/VRF IP-Home
Sonstiges: Kondensatpumpe (Zubehör)	
TCB-KP14CPE	Pass-Stück Kondensatpumpe CTP bis 561
TCB-KP24CPE	Pass-Stück Kondensatpumpe CTP 801-1601
TCB-DP31CE	Kondensatpumpe CTP
Sonstiges: Zubehör für 4W Kassetten (Zubehör)	
TCB-ADCN510UP-E	Paneel Adapter RBC-U32PGP-E/4W Std
TCB-BC1602UE	BlockiersatzLufflamelle STANDARD Kasette
TCB-EAPC1UHP-E	Luftreiniger f. RBC-U33P-E
Sonstiges: Zubehör für Kanalgeräte (Zubehör)	
TCB-SF56C6BPE	BundkragenFlansch 2x200 0051-0181BHP
TCB-SF80C6BPE	BundkragenFlansch 3x200 0241-0301 BHP
Steuerungsmodule/Module zur Überwachung und Steuerung: Redundanzmodul (Zubehör)	
RS-9164-8005-WG	Fühler für EVO (anstatt 33NT400072M)
TC-USB-EVO-1	Redundanzmodul
TC-USB-EVO-4	Redundanzmodul (Tobband)
Zentrale Regelungssysteme und deren Zubehör: SMMSu (Zubehör)	
BMS-IWF0010UCP-E	WIFI-Modul
Zusatz-Platinen und deren Zubehör (Zubehör)	
TCB-KBOS4E	Reduz Stromsp./Verdichtermeld. BigDI/SDI
TCB-IFCB5-PE	Fensterkontaktplatine
TCB-PX100PE	Gehäuse für Fensterkontaktplatine
TCB-PCUC2E	Relaisplatine
TC-SMP-UNI-01	Betrieb-Störmeldemodul
Ölprotektoren (Zubehör)	
CUW-3	Ölprotektor + E-Heizung + Laubfang





elitte

HASE

Neue Serie | Verfügbar in den nächsten Wochen

DOUBLE TWIN-SPLIT BIG DIGITAL INVERTER

- Double Twin-Split-Betrieb mit fast allen Innengeräten für den gewerblichen Einsatz möglich
- Parallelbetrieb: Steuerung über eine Fernbedienung
- 400 V Betriebsspannung
- Genaue Leistungsregelung bei allen Bedingungen
- Ideal für größere Läden, Großraumbüros und ähnliche Anwendungen
- Benutzerfreundliche Steuerungen
- Kompaktes Außengerät für leichte Installation
- Erweitertes Monitoring über Kabelfernbedienung

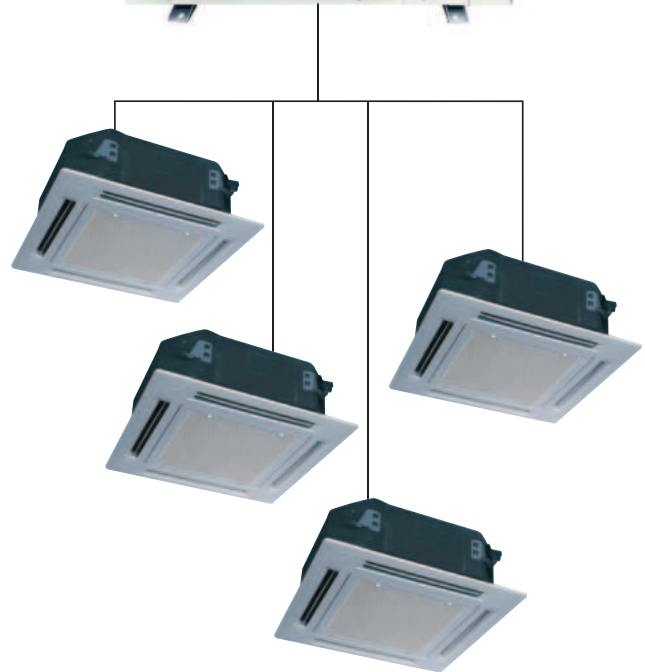
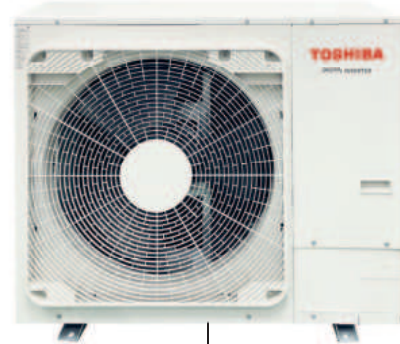

Regelungsoptionen

Das Double Twin-Split-System verbindet vier Innengeräte desselben Typs und derselben Leistung an einem Außengerät und bietet so gleichmäßige Luftverteilung innerhalb einer großen Zone.

Eines der Geräte stellt das Leitgerät dar, welches die Temperatur für alle Innengeräte misst und vorgibt. Die Innengeräte werden immer im selben Raum installiert, laufen gleichzeitig und werden über eine Steuerung geregelt.

Innen-
geräte

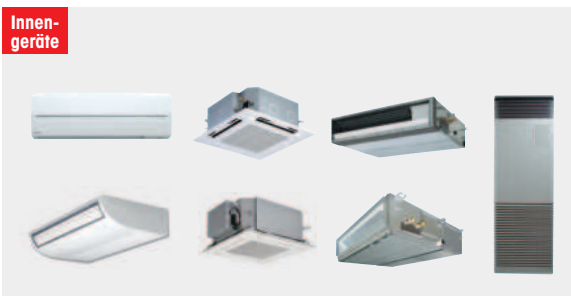

Außen-
geräte

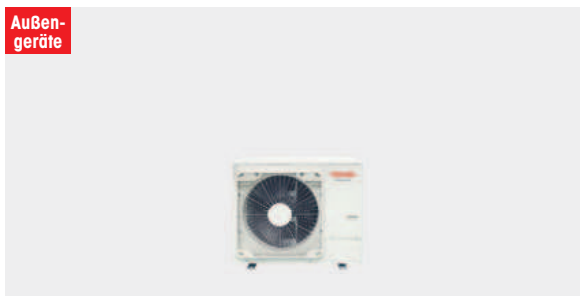

Kombinationsdaten – Double Twin System mit Big DI S3 RAV-GM2243AT8P-E

Klimasysteme		4x	4x	4x	4x	4x	4x	4x	
Innengerät RAV-		KRTP Wandgerät	CTP Unterdeckengerät	MUTP 4W Kasette Euro Raster	UTP 4W Kasette	BTP Kanalgerät	SDTY Ultra-Schmales Kanalgerät	FT-E Standgerät	
Nennkühlleistung	kW	• 20,00	20,00	20,00	20,00	20,00	20,00	20,00	
P-Design C Hinweistext		•	Verfügbar auf der Website https://www.toshiba-klima-waerme.de/eco-design/						
Minimale Kühlleistung	kW	• 4,60	4,60	4,60	4,60	4,60	4,60	4,60	
Maximale Kühlleistung	kW	• 22,40	22,40	22,40	22,40	22,40	22,40	22,40	
Nennleistungsaufnahme	kW	• 7,44	6,89	7,09	6,20	6,89	7,44	6,89	
EER		2,69	2,90	2,82	3,23	2,90	2,69	2,90	
SEER		6,10	6,25	6,59	7,19	5,93	6,04	5,66	
η _{sc}		241%	247%	261%	285%	234%	239%	223%	
Nennheizleistung	kW	• 22,40	22,40	22,40	22,40	22,40	22,40	22,40	
P-Design H Hinweistext		•	Verfügbar auf der Website https://www.toshiba-klima-waerme.de/eco-design/						
Minimale Heizleistung	kW	• 4,60	4,60	4,60	4,60	4,60	4,60	4,60	
Maximale Heizleistung	kW	• 25,00	25,00	25,00	25,00	25,00	25,00	25,00	
Nennleistungsaufnahme	kW	• 7,14	6,91	7,14	6,40	6,75	7,14	6,81	
COP		3,14	3,24	3,03	3,50	3,32	3,14	3,29	
SCOP (A)		3,82	3,86	4,07	4,11	3,80	3,90	3,63	
η _{sh} (A)		150%	151%	160%	161%	149%	153%	142%	

Technische Daten – Innengeräte

Innengerät RAV-		HM561KRTP-E	HM561CTP-E	HM561MUTP-E	HM561UTP-E	HM561BTP-E	HM561SDTY-E	HM561FT-E
Luftvolumenstrom (h/n)	m³/h	• 960/680	900/540	798/546	1050/780	800/480	780/650	820/600
Luftvolumenstrom (h/n)	l/s	• 267/189	250/150	221/152	292/217	222/133	217/181	228/167
Schalldruckpegel (h/n)	dB(A)	• 42/35	37/28	44/35	32/28	33/25	34/29	46/38
Schallleistungspegel (h/n)	dB(A)	• 57/50	52/43	59/50	47/43	55/46	56/51	60/52
Luftvolumenstrom (h/n)	m³/h	• 960/680	900/540	798/546	1050/780	800/480	780/650	820/600
Luftvolumenstrom (h/n)	l/s	• 267/189	250/150	221/152	291/217	222/133	217/181	228/167
Schalldruckpegel (h/n)	dB(A)	• 42/35	37/28	44/35	32/28	33/25	34/29	46/38
Schallleistungspegel (h/n)	dB(A)	• 57/50	52/43	59/50	47/43	55/46	56/51	60/52
Externe statische Pressung (h/n)	Pa	-	-	-	-	150/30	50/10	-
Abmessungen (H x B x T)	mm	320 x 1050 x 250	235 x 950 x 690	256 x 575 x 575	256 x 840 x 840	275 x 700 x 750	210 x 900 x 450	1750 x 600 x 210
Gewicht	kg	14,00	23,00	16,00	20,00	23,00	19,00	44,00
Deckenpaneel-Abmessungen (H x B x T)	mm	-	-	12 x 620 x 620	30 x 950 x 950	-	-	-
Deckenpaneel-Gewicht	kg	-	-	2,50	4,2	-	-	-
Betriebsspannung	V-Ph-Hz	220/240-1-50	220/240-1-50	220/240-1-50	220/240-1-50	220/240-1-50	220/240-1-50	220/240-1-50

Technische Daten – Big DI S3 400V Außengerät RAV-GM2243AT8P-E

Außengerät Volt RAV-		GM2243AT8P-E
Kompressor Typ		Gleichstrom-Doppel-Rollkolben
Kältemittel		R32
Kältemittelfüllmenge	kg	4,60
Minimale Rohrleitungslänge	m	5
Maximale Rohrleitungslänge	m	100
Maximale Höhendifferenz	m	30
Vorgefüllte Rohrleitungslänge	m	30
Nachfüllmenge	g/m	90
Bördelanschlüsse - Flüssigkeitsleitung ø	mm	12,70
Bördelanschlüsse - Gasleitung ø	mm	28,57
Luftvolumenstrom max.	m³/h	• 6600
Schalldruckpegel (h)	dB(A)	• 58
Schallleistungspegel (h)	dB(A)	• 75
Schalldruckpegel (h)	dB(A)	• 60
Schallleistungspegel (h)	dB(A)	• 77
Abmessungen (H x B x T)	mm	890 x 1100 x 460
Gewicht	kg	117
Maximaler Betriebsstrom	A	16,00
Betriebsspannung	V-Ph-Hz	380/415-3-50
Betriebsbereich	°C	• -20 / + 46
Betriebsbereich	°C	• -27 / +15

Kombinationsdaten – Double Twin System mit Big DI S3 RAV-GM2803AT8P-E

Klimasysteme			4x	4x	4x	4x	4x	4x
Innengerät RAV-			KRTP Wandgerät	CTP Unterdeckengerät	UTP 4W Kassette	BTP Kanalgerät	SDTY Ultra-Schmales Kanalgerät	FT-E Standgerät
Nennkühlleistung	kW	•	23,50	23,50	23,50	23,50	23,50	23,50
P-Design C Hinweistext		•	Verfügbar auf der Website https://www.toshiba-klima-waerme.de/eco-design/					
Minimale Kühlleistung	kW	•	4,60	4,60	4,60	4,60	4,60	4,60
Maximale Kühlleistung	kW	•	25,00	25,00	25,00	25,00	25,00	25,00
Nennleistungsaufnahme	kW	•	10,96	10,67	9,32	10,55	10,55	10,55
EER			2,14	2,20	2,52	2,23	2,23	2,23
SEER			5,32	5,26	6,30	5,26	5,00	5,07
ηsc			210%	207%	249%	207%	197%	200%
Nennheizleistung	kW	•	24,00	24,00	24,00	24,00	24,00	24,00
P-Design H Hinweistext		•	Verfügbar auf der Website https://www.toshiba-klima-waerme.de/eco-design/					
Minimale Heizleistung	kW	•	4,60	4,60	4,60	4,60	4,60	4,60
Maximale Heizleistung	kW	•	28,00	28,00	28,00	28,00	28,00	28,00
Nennleistungsaufnahme	kW	•	7,74	7,67	7,21	7,55	7,97	8,30
COP			3,10	3,13	3,33	3,18	3,01	2,89
SCOP (A)			3,59	3,61	3,95	3,70	3,51	3,51
ηsh (A)			140%	141%	155%	145%	137%	137%

Technische Daten – Innengeräte

Innengerät RAV-			HM801KRTP-E	HM801CTP-E	HM801UTP-E	HM801BTP-E	HM801SDTY-E	HM801FT-E
Luftvolumenstrom (h/n)	m³/h	•	1040/680	1410/750	1230/810	1200/750	1140/910	930/640
Luftvolumenstrom (h/n)	l/s	•	289/189	392/208	342/225	333/208	317/253	258/178
Schalldruckpegel (h/n)	dB(A)	•	45/35	41/29	35/28	34/26	37/32	50/41
Schalleistungspegel (h/n)	dB(A)	•	60/50	56/44	50/43	55/46	61/55	64/54
Luftvolumenstrom (h/n)	m³/h	•	1040/680	1410/750	1230/810	1200/750	1140/910	930/640
Luftvolumenstrom (h/n)	l/s	•	289/189	392/208	341/225	333/200	317/253	258/178
Schalldruckpegel (h/n)	dB(A)	•	45/35	41/29	35/28	34/26	37/32	50/41
Schalleistungspegel (h/n)	dB(A)	•	60/50	56/44	50/43	55/46	61/55	64/54
Externe statische Pressung (h/n)	Pa		-	-	-	150/30	50/10	-
Abmessungen (H x B x T)	mm		320 x 1050 x 250	235 x 1270 x 690	256 x 840 x 840	275 x 1000 x 750	210 x 1100 x 450	1750 x 600 x 210
Gewicht	kg		14,00	29,00	20,00	31,00	22,00	45,00
Deckenpaneel-Abmessungen (H x B x T)	mm		-	-	30 x 950 x 950	-	-	-
Deckenpaneel-Gewicht	kg		-	-	4,2	-	-	-
Betriebsspannung	V-Ph-Hz		220/240-1-50	220/240-1-50	220/240-1-50	220/240-1-50	220/240-1-50	220/240-1-50

Technische Daten – Big DI S3 400V Außengerät RAV-GM2803AT8P-E

Außengerät Volt RAV-			GM2803AT8P-E
Kompressor Typ			Gleichstrom-Doppel-Rollkolben
Kältemittel			R32
Kältemittelfüllmenge	kg		4,60
Minimale Rohrleitungslänge	m		5
Maximale Rohrleitungslänge	m		100
Maximale Höhendifferenz	m		30
Vorgefüllte Rohrleitungslänge	m		30
Nachfüllmenge	g/m		90
Bördelanschlüsse - Flüssigkeitsleitung ø	mm		12,70
Bördelanschlüsse - Gasleitung ø	mm		28,57
Luftvolumenstrom max.	m³/h	••	7600
Schalldruckpegel (h)	dB(A)	•	61
Schalleistungspegel (h)	dB(A)	•	78
Schalldruckpegel (h)	dB(A)	•	63
Schalleistungspegel (h)	dB(A)	•	80
Abmessungen (H x B x T)	mm		890 x 1100 x 460
Gewicht	kg		117
Maximaler Betriebsstrom	A		17,00
Betriebsspannung	V-Ph-Hz		380/415-3-50
Betriebsbereich	°C	•	-20 / + 46
Betriebsbereich	°C	•	-27 / +15

Zubehör – RAV Double Twin Big DI S3 Systeme GM2243AT8P-E, GM2803AT8P-E

Bestellnummer	Beschreibung
Deckenpaneele (Zubehör)	
RBC-UM21P-E	Paneel Euro-4-Wege Kasette weiß
RBC-U33P-E	Paneel ohne IR für Anwesenheitssensor
RBC-UM21PB-E	Paneel Euro 4-W Kasette schwarz
RBC-U33PB-E	Schwarzes Paneel ohne IR
TCB-EABC1UHP-E	Luffreiniger für RBC-U33P-E
Fernbedienungen, Sensoren und deren Zubehör (Zubehör)	
TCB-CKC1F-E	Blinddeckel Fernbedienung Standg.
Fernbedienungen, Sensoren und deren Zubehör: IR Kit (Zubehör)	
TCB-SIR41UMP-E	Bewegungssensor HMxxxxMUTP-E weiß
TCB-SIR33UP-E	Bewegungssensor für Paneel RBC-U33P-E
RBC-AXU31UM(P)-E	IR-FB + Empfängerkit Paneel 600x600 Ser1 weiß
RBC-AXU31UMPB-E	IR-FB + Empfängerkit Paneel 600x600 Ser1 schwarz
RBC-AXU33UP-E	Kit Infrarot-FB Für RBC-U33P-E
RBC-AXU33UPB-E	Kit Infrarot-FB für RBC-U33PB-E
RBC-AXU31C-E	Empfängerkit Infrarot-Fernbed. CTP/YHP
RBC-AXU31-E	Empfängerkit InfrarotFB
Fernbedienungen, Sensoren und deren Zubehör: Kabel FB (Zubehör)	
RBC-AMTU31-E	Std. Kabelfernbedienung
RBC-ASCU11-E	Hotel Kabelfernbedienung
RBC-AWSU52-E	Kabel-FB + Wochentimer + BT
Fernbedienungen, Sensoren und deren Zubehör: Sensor (Zubehör)	
TCB-TC41U-E	Ferntemperatur-Sensor
Filter und deren Zubehör (Zubehör)	
TCB-PLFC1UPE120DE	Zus.filter 2,5PM vor Filtr 4WKassRAV/VRF
TCB-PLFC2UPE-80DE	Zus.filter 2,5PM nach Filtr 4WKassRAV/VRF
Frischluff-Zubehör (Zubehör)	
TCB-FF101URE2	Frischluffflansch
TCB-GB1602UE	Frischluffbox
TCB-FF151US-E	Frischluffflansch
TCB-GFC1602UE	Frischluff-Filterkammer
Regelkomponenten für externe kundenspezifische Anwendungen: 0-10V (Zubehör)	
RBC-FDP3-PE	Analog + Modbusmodul (nur + SDI, BigDI)
Regelkomponenten für externe kundenspezifische Anwendungen: Schnittstelle (Zubehör)	
INKNXTOS001R000	KNX Schnittst. 1IG A-B Bus /TO-RC-KNX-1I
INMBSTOS001R000	Intesis Modbus Schnittstelle/TO-RC-MBS-1
INBACTOS001R100	BACnet Schnittstelle
Regelkomponenten für externe kundenspezifische Anwendungen: Wifi Modul / GSM Modul (Zubehör)	
INWFITOS001R100	Toshiba-WiFi Schnittst. via App AC Cloud
INWMPOTOS001R000	Intesis WiFi-Schnittst. RAV/VRF IP-Home
Sonstiges: Kondensatpumpe (Zubehör)	
TCB-KP14CPE	Pass-Stück Kondensatpumpe CTP bis 561
TCB-KP24CPE	Pass-Stück Kondensatpumpe CTP 801-1601
TCB-DP31CE	Kondensatpumpe CTP
Sonstiges: Zubehör für 4W Kassetten (Zubehör)	
TCB-ADCN510UP-E	Paneel Adapter RBC-U32PGP-E/4W Std
TCB-BC1602UE	BlockiersatzLufflamelle STANDRD Kasette
TCB-EAPC1UHP-E	Luffreiniger f. RBC-U33P-E
Sonstiges: Zubehör für Kanalgeräte (Zubehör)	
TCB-SF56C6BPE	BundkragenFlansch 2x200 0051-0181BHP
TCB-SF80C6BPE	BundkragenFlansch 3x200 0241-0301 BHP
Steuerungsmodule/Module zur Überwachung und Steuerung: Redundanzmodul (Zubehör)	
RS-9164-8005-WG	Fühler für EVO (anstatt 33NT400072M)
TC-USB-EVO-1	Redundanzmodul
TC-USB-EVO-4	Redundanzmodul (Tobband)
Zentrale Regelungssysteme und deren Zubehör: SMMSu (Zubehör)	
BMS-IWFO01OUCP-E	WIFI-Modul
Zusatz-Platinen und deren Zubehör (Zubehör)	
TCB-KBOS4E	Reduz Stromsp./Verdichtermeld. BigDI/SDI
TCB-IFCB5-PE	Fensterkontaktplatine
TCB-PX100PE	Gehäuse für Fensterkontaktplatine
TCB-PCUC2E	Relaisplatine
TC-SMP-UNI-01	Betrieb-Störmeldemodul
Ölprotektoren (Zubehör)	
CUW-3	Ölprotektor + E-Heizung + Laubfang

Alle Codes IN* sind aktuell nur kompatibel mit dem TCC-Link. Nicht mit TU2C-Link. Bei weiteren Fragen wenden Sie sich bitte an Ihre Vertriebsbeauftragten.







SUPER DIGITAL INVERTER (SDI)

Twin-Split 230 V

RAV Simultan Systeme

Büro und Gewerbe

Super-Digital-Inverter

SDI 230 Volt Twin-Split Systeme

150

TWIN-SPLIT 230V SUPER DIGITAL INVERTER

- Twin-Split-Betrieb mit fast allen Innengeräten für den gewerblichen Einsatz möglich
- Parallelbetrieb: Steuerung über eine Fernbedienung
- Genaue Leistungsregelung bei allen Bedingungen
- Ideal für größere Läden, Großraumbüros und ähnliche Anwendungen
- Benutzerfreundliche Steuerungen
- Kompaktes Außengerät für leichte Installation
- Erweitertes Monitoring über Kabelfernbedienung



Regelungsoptionen



Das Twin-Split-System verbindet zwei Innengeräte desselben Typs und derselben Leistung an einem Außengerät und bietet so gleichmäßige Luftverteilung innerhalb einer großen Zone.

Eines der Geräte stellt das Leitgerät dar, welches die Temperatur für beide Innengeräte misst und vorgibt. Die Innengeräte werden immer im selben Raum installiert, laufen gleichzeitig und werden über eine Steuerung geregelt.

Innen-
geräte

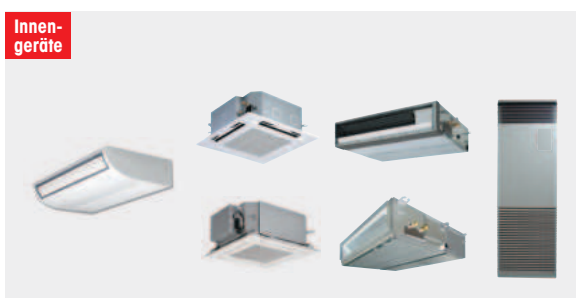

Außen-
geräte



Kombinationsdaten – Twin System mit SDI 230 Volt RAV-GP801ATW-E

Klimasysteme			2 x	2 x	2 x
Innengerät RAV-			CTP Unterdeckengerät	MUTP 4W Kassette Euro Raster	SDTY Ultra-Schmales Kanalgerät
Nennkühlleistung	kW	•	7,10	7,10	7,10
P-Design C Hinweistext		•	Verfügbar auf der Website https://www.toshiba-klima-waerme.de/eco-design/		
Minimale Kühlleistung	kW	•	1,90	1,90	1,90
Maximale Kühlleistung	kW	•	8,00	8,00	8,00
Nennleistungsaufnahme	kW	•	1,60	1,73	1,85
EER			4,44	4,10	3,83
SEER			8,20	7,91	6,50
η_{sc}			325%	313%	257%
Energieeffizienzklasse		•	A++	A++	A++
Nennheizleistung	kW	•	8,00	8,00	8,00
P-Design H Hinweistext		•	Verfügbar auf der Website https://www.toshiba-klima-waerme.de/eco-design/		
Minimale Heizleistung	kW	•	1,30	1,30	1,30
Maximale Heizleistung	kW	•	11,30	11,30	11,30
Nennleistungsaufnahme	kW	•	1,80	1,82	2,12
COP			4,44	4,40	3,77
SCOP (A)			5,09	4,87	4,26
η_{sh} (A)			201%	191%	167%
Energieeffizienzklasse		•	A++	A++	A+

Technische Daten – Innengeräte

Innengerät RAV-			HM401CTP-E	HM401MUTP-E	HM401SDTY-E
Luftvolumenstrom (h/n)	m ³ /h	•	900/540	660/468	600/440
Luftvolumenstrom (h/n)	l/s	•	250/150	183/130	167/122
Schalldruckpegel (h/n)	dB(A)	•	37/28	41/32	33/27
Schallleistungspegel (h/n)	dB(A)	•	52/43	56/47	54/46
Luftvolumenstrom (h/n)	m ³ /h	•	900/540	660/468	600/440
Luftvolumenstrom (h/n)	l/s	•	250/150	183/130	167/122
Schalldruckpegel (h/n)	dB(A)	•	37/28	41/32	33/27
Schallleistungspegel (h/n)	dB(A)	•	52/43	56/47	54/46
Externe statische Pressung (h/n)	Pa		-	-	50/10
Abmessungen (H x B x T)	mm		235 x 950 x 690	256 x 575 x 575	210 x 700 x 450
Gewicht	kg		23,00	16,00	15,00
Deckenpaneel-Abmessungen (H x B x T)	mm		-	12 x 620 x 620	-
Deckenpaneel-Gewicht	kg		-	2,50	-
Betriebsspannung	V-Ph-Hz		220/240-1-50	220/240-1-50	220/240-1-50

Technische Daten – SDI 230V Außengerät RAV-GP801ATW-E

Außengerät Volt RAV-			GP801ATW-E
Kompressor Typ			Gleichstrom-Doppel-Rollkolben
Kältemittel			R32
Kältemittelfüllmenge	kg		1,90
Minimale Rohrleitungslänge	m		3
Maximale Rohrleitungslänge	m		50
Maximale Höhendifferenz	m		30
Vorgefüllte Rohrleitungslänge	m		30
Nachfüllmenge	g/m		30
Bördelanschlüsse - Flüssigkeitsleitung \varnothing	mm		9,52
Bördelanschlüsse - Gasleitung \varnothing	mm		15,90
Luftvolumenstrom max.	m ³ /h	••	883
Schalldruckpegel (h)	dB(A)	•	46
Schallleistungspegel (h)	dB(A)	•	63
Schalldruckpegel (h)	dB(A)	•	48
Schallleistungspegel (h)	dB(A)	•	66
Abmessungen (H x B x T)	mm		1050 x 1010 x 370
Gewicht	kg		74
Maximaler Betriebsstrom	A		20,80
Betriebsspannung	V-Ph-Hz		220/240-1-50
Betriebsbereich	°C	•	-15 / + 52
Betriebsbereich	°C	•	-27 / +15

Kombinationsdaten – Twin System mit SDI 230 Volt RAV-GP1101AT-E

Klimasysteme		2 x	2 x	2 x	2 x	2 x	2 x	2 x	2 x	
Innengerät RAV-		KRTP Wandgerät	CTP Unterdeckengerät	MUTP 4W Kassette Euro Raster	UT Smart Kassette	UTP 4W Kassette	BTP Kanalgerät	SDTY Ultra- Schmales Kanalgerät	FT-E Standgerät	
Nennkühlleistung	kW	• 10,00	10,00	10,00	10,00	10,00	10,00	10,00	10,00	
P-Design C Hinweistext		•	Verfügbar auf der Website https://www.toshiba-klima-waerme.de/eco-design/							
Minimale Kühlleistung	kW	• 3,10	3,10	3,10	3,10	3,10	3,10	3,10	3,10	
Maximale Kühlleistung	kW	• 12,00	12,00	12,00	12,00	12,00	12,00	12,00	12,00	
Nennleistungsaufnahme	kW	• 2,44	2,23	2,39	1,90	2,13	2,40	2,56	2,39	
EER		4,10	4,48	4,18	5,26	4,69	4,17	3,91	4,18	
SEER		8,51	8,47	7,93	9,15	8,88	7,11	6,80	6,84	
η_{sc}		337%	336%	314%	363%	352%	281%	269%	271%	
Energieeffizienzklasse		• A++	A++	A++	A+++	A++	A++	A++	A++	
Nennheizleistung	kW	• 11,20	11,20	11,20	11,20	11,20	11,20	11,20	11,20	
P-Design H Hinweistext		•	Verfügbar auf der Website https://www.toshiba-klima-waerme.de/eco-design/							
Minimale Heizleistung	kW	• 2,60	2,60	2,60	2,60	2,60	2,60	2,60	2,60	
Maximale Heizleistung	kW	• 13,00	13,00	13,00	13,00	13,00	13,00	13,00	13,00	
Nennleistungsaufnahme	kW	• 2,73	2,38	2,67	2,18	2,34	2,73	2,67	2,76	
COP		4,10	4,71	4,19	5,14	4,79	4,10	4,19	4,06	
SCOP (A)		4,07	4,75	4,42	5,03	4,76	4,30	4,02	4,40	
η_{sh} (A)		160%	187%	173%	198%	187%	167%	158%	172%	
Energieeffizienzklasse		• A+	A++	A+	A++	A++	A+	A+	A+	

Technische Daten – Innengeräte

Innengerät RAV-		HM561KRTP-E	HM561CTP-E	HM561MUTP-E	HM561UT-E	HM561UTP-E	HM561BTP-E	HM561SDTY-E	HM561FT-E
Luftvolumenstrom (h/n)	m³/h	• 960/680	900/540	798/546	1050/750	1050/780	800/480	780/650	820/600
Luftvolumenstrom (h/n)	l/s	• 267/189	250/150	221/152	291/208	292/217	222/133	217/181	228/167
Schalldruckpegel (h/n)	dB(A)	• 42/35	37/28	44/35	32/26	32/28	33/25	34/29	46/38
Schallleistungspegel (h/n)	dB(A)	• 57/50	52/43	59/50	48/43	47/43	48/40	56/51	60/52
Luftvolumenstrom (h/n)	m³/h	• 960/680	900/540	798/546	1050/750	1050/780	800/480	780/650	820/600
Luftvolumenstrom (h/n)	l/s	• 267/189	250/150	221/152	291/208	291/217	222/133	217/181	228/167
Schalldruckpegel (h/n)	dB(A)	• 42/35	37/28	44/35	32/26	32/28	33/25	34/29	46/38
Schallleistungspegel (h/n)	dB(A)	• 57/50	52/43	59/50	48/43	47/43	48/40	56/51	60/52
Externe statische Pressung (h/n)	Pa	-	-	-	-	-	150/30	50/10	-
Abmessungen (H x B x T)	mm	320 x 1050 x 250	235 x 950 x 690	256 x 575 x 575	256 x 840 x 840	256 x 840 x 840	275 x 700 x 750	210 x 900 x 450	1750 x 600 x 210
Gewicht	kg	14,00	23,00	16,00	20,00	20,00	23,00	19,00	44,00
Deckenpaneel-Abmessungen (H x B x T)	mm	-	-	12 x 620 x 620	30 x 950 x 950	30 x 950 x 950	-	-	-
Deckenpaneel-Gewicht	kg	-	-	2,50	5,00	4,00	-	-	-
Betriebsspannung	V-Ph-Hz	220/240-1-50	220/240-1-50	220/240-1-50	220/240-1-50	220/240-1-50	220/240-1-50	220/240-1-50	220/240-1-50

Technische Daten – SDI 230V Außengerät RAV-GP1101AT-E

Außengerät Volt RAV-		GP1101AT-E
Kompressor Typ		Gleichstrom-Doppel-Rollkolben
Kältemittel		R32
Kältemittelfüllmenge	kg	3,10
Minimale Rohrleitungslänge	m	3
Maximale Rohrleitungslänge	m	75
Maximale Höhendifferenz	m	30
Vorgefüllte Rohrleitungslänge	m	30
Nachfüllmenge	g/m	35
Bördelanschlüsse - Flüssigkeitsleitung \varnothing	mm	9,52
Bördelanschlüsse - Gasleitung \varnothing	mm	15,90
Luftvolumenstrom max.	m³/h	• 1933
Schalldruckpegel (h)	dB(A)	• 49
Schallleistungspegel (h)	dB(A)	• 66
Schalldruckpegel (h)	dB(A)	• 50
Schallleistungspegel (h)	dB(A)	• 67
Abmessungen (H x B x T)	mm	1550 x 1010 x 370
Gewicht	kg	104
Maximaler Betriebsstrom	A	22,80
Betriebsspannung	V-Ph-Hz	220/240-1-50
Betriebsbereich	°C	• -15 / + 52
Betriebsbereich	°C	• -27 / + 15

Kombinationsdaten – Twin System mit SDI 230 Volt RAV-GP1401AT-E1

Klimasysteme			2 x	2 x	2 x	2 x	2 x	2 x
Innengerät RAV-			KRTP Wandgerät	CTP Unterdeckengerät	UT Smart Kassette	UTP 4W Kassette	BTP Kanalgerät	FT-E Standgerät
Nennkühlleistung	kW	•	12,50	12,50	12,50	12,50	12,50	12,50
P-Design C Hinweistext		•	Verfügbar auf der Website https://www.toshiba-klima-waerme.de/eco-design/					
Minimale Kühlleistung	kW	•	3,10	3,10	3,10	3,10	3,10	3,10
Maximale Kühlleistung	kW	•	14,00	14,00	14,00	14,00	14,00	14,00
Nennleistungsaufnahme	kW	•	3,55	3,58	2,91	3,16	3,57	3,52
EER			3,45	3,49	4,30	3,96	3,50	3,55
SEER			7,10	7,93	8,79	8,53	6,72	6,47
η_{sc}			281%	314%	349%	338%	266%	256%
Nennheizleistung	kW	•	14,00	14,00	14,00	14,00	14,00	14,00
P-Design H Hinweistext		•	Verfügbar auf der Website https://www.toshiba-klima-waerme.de/eco-design/					
Minimale Heizleistung	kW	•	2,60	2,60	2,60	2,60	2,60	2,60
Maximale Heizleistung	kW	•	16,50	16,50	16,50	16,50	16,50	16,50
Nennleistungsaufnahme	kW	•	3,66	3,59	3,04	3,21	3,63	3,97
COP			3,66	3,90	4,61	4,36	3,86	3,53
SCOP (A)			4,40	4,73	5,00	4,75	4,29	4,38
η_{sh} (A)			173%	186%	197%	187%	169%	172%

Technische Daten – Innengeräte

Innengerät RAV-		HM801KRTP-E	HM801CTP-E	HM801UT-E	HM801UTP-E	HM801BTP-E	HM801FT-E
Luftvolumenstrom (h/n)	m³/h	•	1040/680	1410/750	1920/810	1230/810	1200/750
Luftvolumenstrom (h/n)	l/s	•	289/189	392/208	533/225	342/225	333/208
Schalldruckpegel (h/n)	dB(A)	•	45/35	41/29	42/27	35/28	34/26
Schallleistungspegel (h/n)	dB(A)	•	60/50	56/44	56/43	50/43	49/41
Luftvolumenstrom (h/n)	m³/h	•	1040/680	1410/750	1920/810	1230/810	1200/750
Luftvolumenstrom (h/n)	l/s	•	289/189	392/208	533/225	341/225	333/200
Schalldruckpegel (h/n)	dB(A)	•	45/35	41/29	42/27	35/28	34/26
Schallleistungspegel (h/n)	dB(A)	•	60/50	56/44	56/43	50/43	49/41
Externe statische Pressung (h/n)	Pa		-	-	-	-	150/30
Abmessungen (H x B x T)	mm		320 x 1050 x 250	235 x 1270 x 690	319 x 840 x 840	256 x 840 x 840	275 x 1000 x 750
Gewicht	kg		14,00	29,00	25,00	20,00	31,00
Deckenpaneel-Abmessungen (H x B x T)	mm		-	-	30 x 950 x 950	30 x 950 x 950	-
Deckenpaneel-Gewicht	kg		-	-	5,00	4,00	-
Betriebsspannung	V-Ph-Hz		220/240-1-50	220/240-1-50	220/240-1-50	220/240-1-50	220/240-1-50

Technische Daten – SDI 230V Außengerät RAV-GP1401AT-E1

Außengerät Volt RAV-		GP1401AT-E1
Kompressor Typ		Gleichstrom-Doppel-Rollkolben
Kältemittel		R32
Kältemittelfüllmenge	kg	3,10
Minimale Rohrleitungslänge	m	3
Maximale Rohrleitungslänge	m	75
Maximale Höhendifferenz	m	30
Vorgefüllte Rohrleitungslänge	m	30
Nachfüllmenge	g/m	35
Bördelanschlüsse - Flüssigkeitsleitung \varnothing	mm	9,52
Bördelanschlüsse - Gasleitung \varnothing	mm	15,90
Luftvolumenstrom max.	m³/h	•
Schalldruckpegel (h)	dB(A)	•
Schallleistungspegel (h)	dB(A)	•
Schalldruckpegel (h)	dB(A)	•
Schallleistungspegel (h)	dB(A)	•
Abmessungen (H x B x T)	mm	1550 x 1010 x 370
Gewicht	kg	104
Maximaler Betriebsstrom	A	22,80
Betriebsspannung	V-Ph-Hz	220/240-1-50
Betriebsbereich	°C	•
Betriebsbereich	°C	•



Zubehör – RAV Twin SDI 230V Systeme GP801ATW-E, GP1101AT-E, GP1401AT-E1

Bestellnummer	Beschreibung
Deckenpaneele (Zubehör)	
TCB-BC1603UE	Blockiersatz SMART Kasette
RBC-UM21P-E	Paneel Euro-4-Wege Kasette weiß
RBC-U33P-E	Paneel ohne IR für Anwesenheitssensor
RBC-UM21PB-E	Paneel Euro 4-W Kasette schwarz
RBC-U41PG(W)-E	Paneel
RBC-U33PB-E	Schwarzes Paneel ohne IR
TCB-EABC1UHP-E	Luftreiniger für RBC-U33P-E
Fernbedienungen, Sensoren und deren Zubehör (Zubehör)	
TCB-CKC1F-E	Blindeckel Fernbedienung Standg.
Fernbedienungen, Sensoren und deren Zubehör: IR Kit (Zubehör)	
TCB-SIR41U-E	Bewegungssensor Smart 4W Kass.
TCB-SIR41UMP-E	Bewegungssensor MMU_MHP
TCB-SIR33UP-E	Bewegungssensor für Paneel RBC-U33P-E
RBC-AXU31UM-E	IR-FB + Empfängerkit Paneel 600x600 Ser1
RBC-AXU31UMP-E	IR-Empfänger-Kit für RBC-UM21P-E
RBC-AXU31UMPB-E	IR-EmpfängerKit schwarz für RBC-UM21PB-E
RBC-AXU33UP-E	Kit Infrarot-FB Für RBC-U33P-E
RBC-AXU33UPB-E	Kit Infrarot-FB für RBC-U33PB-E
RBC-AX41U(W)-E	IREmpfKit Ausblgitter SMART Kass 950x950
RBC-AXU31C-E	Empfängerkit Infrarot-Fernbed. CTP/YHP
RBC-AXU31-E	Empfängerkit InfrarotFB
Fernbedienungen, Sensoren und deren Zubehör: Kabel FB (Zubehör)	
RBC-AMTU31-E	Std. Kabelfernbedienung
RBC-ASCU11-E	Hotel Kabelfernbedienung
RBC-AWSU52-E	Kabel-FB + Wochentimer + BT
Fernbedienungen, Sensoren und deren Zubehör: Sensor (Zubehör)	
TCB-TC41U-E	Ferntemperatur-Sensor
Filter und deren Zubehör (Zubehör)	
TCB-PLFC2UPE-80DE	Zus.filter 2,5PM nach Filt 4WKassRAV/VRF
TCB-PLFC1UPE120DE	Zus.filter 2,5PM vor Filt 4WKassRAV/VRF
Frischluff-Zubehör (Zubehör)	
TCB-FF101URE2	Frischluffflansch
TCB-GB1602UE	Frischluffbox
TCB-FF151US-E	Frischluffflansch
TCB-GFC1602UE	Frischluff-Filterkammer
TCB-GFC1603UE	Frischluff-Filterk. f. Ausblasg. 90x90
Regelkomponenten für externe kundenspezifische Anwendungen: 0-10V (Zubehör)	
RBC-FDP3-PE	Analog + Modbusmodul (nur + SDI, BigDI)
Regelkomponenten für externe kundenspezifische Anwendungen: Schnittstelle (Zubehör)	
INKNXTOS001R000	KNX Schnittst. 1IG A-B Bus /TO-RC-KNX-II
INMBSTOS001R000	Intesis Modbus Schnittstelle/TO-RC-MBS-1
INBACTOS001R100	BACnet Schnittstelle
Regelkomponenten für externe kundenspezifische Anwendungen: Wifi Modul / GSM Modul (Zubehör)	
INWFITOS001R100	Toshiba-WiFi Schnittst. via App AC Cloud
INWMPOTOS001R000	Intesis WiFi-Schnittst. RAV/VRF IP-Home
Sonstiges: Kondensatpumpe (Zubehör)	
TCB-KP14CPE	Pass-Stück Kondensatpumpe CTP bis 56l
TCB-KP24CPE	Pass-Stück Kondensatpumpe CTP 80l-160l
TCB-DP31CE	Kondensatpumpe CTP
Sonstiges: Zubehör für 4W Kassetten (Zubehör)	
TCB-ADCN510UP-E	Paneel Adapter RBC-U32PGP-E/4W Std
TCB-BC1602UE	BlockiersatzLuftlamelle STANDRD Kasette
TCB-EAPC1UHP-E	Luftreiniger f. RBC-U33P-E
TCB-SP1603UE	Höhenanpassung
Sonstiges: Zubehör für Kanalgeräte (Zubehör)	
TCB-SF56C6BPE	BundkragenFlansch 2x200 0051-0181BHP
TCB-SF80C6BPE	BundkragenFlansch 3x200 0241-0301 BHP
Steuerungsmodule/Module zur Überwachung und Steuerung: Redundanzmodul (Zubehör)	
RS-9164-8005-WG	Fühler für EVO (anstatt 33NT400072M)
TC-USB-EVO-1	Redundanzmodul
TC-USB-EVO-4	Redundanzmodul (Todband)
Zentrale Regelungssysteme und deren Zubehör: SMMSu (Zubehör)	
BMS-IWF0010UCP-E	WiFi-Modul
Zusatz-Platinen und deren Zubehör (Zubehör)	
TCB-KBOS4E	Reduz Stromsp./Verdichtermeld. BigDI/SDI
TCB-IFCB5-PE	Fensterkontaktplatine
TCB-PX100PE	Gehäuse für Fensterkontaktplatine
TCB-PCUC2E	Relaisplatine
TC-SMP-UNI-01	Betrieb-Störmeldemodul
Ölprotektoren (Zubehör)	
CUW-3	Ölprotektor + E-Heizung + Laubfang

A photograph of a restaurant interior at night. A man in a light-colored trench coat stands in the foreground, looking towards a dining area. In the background, several people are seated at tables, and a large, ornate chandelier hangs from the ceiling. The scene is illuminated by warm, low-key lighting, creating a cozy and intimate atmosphere. The text 'SUPER DIGITAL INVERTER (SDI)' is overlaid on the left side of the image.

SUPER DIGITAL INVERTER (SDI)

Twin-Split & Triple-Split 400 V

RAV Simultan Systeme

Büro und Gewerbe

Super-Digital-Inverter 400 Volt

SDI 400 Volt Twin-Split Systeme	158
SDI 400 Volt Triple-Split Systeme	164

TWIN-SPLIT 400V SUPER DIGITAL INVERTER

- Twin-Split-Betrieb mit fast allen Innengeräten für den gewerblichen Einsatz möglich
- Parallelbetrieb: Steuerung über eine Fernbedienung
- Präzise Leistungsregelung bei allen Bedingungen
- Ideal für größere Läden, Großraumbüros und ähnliche Anwendungen
- Benutzerfreundliche Steuerungen
- Kompaktes Außengerät für leichte Installation
- Erweitertes Monitoring über Kabelfernbedienung



Regelungsoptionen



Das Twin-Split-System verbindet zwei Innengeräte desselben Typs und derselben Leistung an einem Außengerät und bietet so gleichmäßige Luftverteilung innerhalb einer großen Zone.

Eines der Geräte stellt das Leitgerät dar, welches die Temperatur für beide Innengeräte misst und vorgibt. Die Innengeräte werden immer im selben Raum installiert, laufen gleichzeitig und werden über eine Steuerung geregelt.

Innen-
geräte

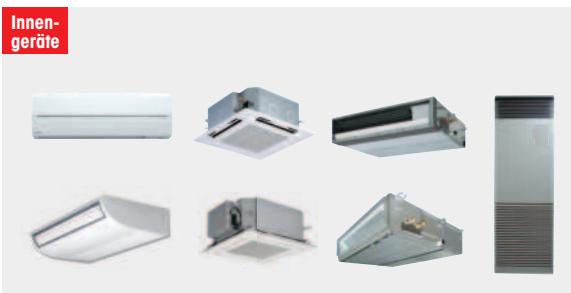

Außen-
geräte



Kombinationsdaten – Twin System mit SDI 400 Volt RAV-GP1101AT8-E

Klimasysteme		2 x	2 x	2 x	2 x	2 x	2 x	2 x	
Innengerät RAV-		KRTP Wandgerät	CTP Unterdeckengerät	MUTP 4W Kasette Euro Raster	UTP 4W Kasette	BTP Kanalgerät	SDTY Ultra-Schmales Kanalgerät	FT-E Standgerät	
Nennkühlleistung	kW	• 10,00	10,00	10,00	10,00	10,00	10,00	10,00	
P-Design C Hinweistext		•	Verfügbar auf der Website https://www.toshiba-klima-waerme.de/eco-design/						
Minimale Kühlleistung	kW	• 2,60	2,60	2,60	2,60	2,60	2,60	2,60	
Maximale Kühlleistung	kW	• 12,00	12,00	12,00	12,00	12,00	12,00	12,00	
Nennleistungsaufnahme	kW	• 2,61	2,56	2,60	2,32	2,58	2,78	2,46	
EER		• 3,83	3,91	3,85	4,31	3,88	3,60	4,07	
SEER		• 6,57	6,70	6,32	7,21	6,02	5,66	6,02	
ηsc		• 260%	265%	243%	285%	229%	223%	238%	
Energieeffizienzklasse		• A++	A++	A++	A++	A+	A+	A+	
Nennheizleistung	kW	• 11,20	11,20	11,20	11,20	11,20	11,20	11,20	
P-Design H Hinweistext		•	Verfügbar auf der Website https://www.toshiba-klima-waerme.de/eco-design/						
Minimale Heizleistung	kW	• 2,40	2,40	2,40	2,40	2,40	2,40	2,40	
Maximale Heizleistung	kW	• 14,00	14,00	14,00	15,60	15,60	14,00	14,00	
Nennleistungsaufnahme	kW	• 2,66	2,51	2,99	2,41	2,76	2,66	2,77	
COP		• 4,21	4,46	3,74	4,65	4,06	4,21	4,04	
SCOP (A)		• 4,16	4,23	3,94	4,36	4,19	3,90	4,02	
ηsh (A)		• 163%	166%	154%	171%	163%	153%	157%	
Energieeffizienzklasse		• A+	A+	A	A+	A	A	A+	

Technische Daten – Innengeräte

Innengerät RAV-		HM561KRTP-E	HM561CTP-E	HM561MUTP-E	HM561UTP-E	HM561BTP-E	HM561SDTY-E	HM561FT-E
Luftvolumenstrom (h/n)	m³/h	• 960/680	900/540	798/546	1050/780	800/480	780/650	820/600
Luftvolumenstrom (h/n)	l/s	• 267/189	250/150	221/152	292/217	222/133	217/181	228/167
Schalldruckpegel (h/n)	dB(A)	• 42/35	37/28	44/35	32/28	33/25	34/29	46/38
Schalleistungspegel (h/n)	dB(A)	• 57/50	52/43	59/50	47/43	48/40	56/51	60/52
Luftvolumenstrom (h/n)	m³/h	• 960/680	900/540	798/546	1050/780	800/480	780/650	820/600
Luftvolumenstrom (h/n)	l/s	• 267/189	250/150	221/152	291/217	222/133	217/181	228/167
Schalldruckpegel (h/n)	dB(A)	• 42/35	37/28	44/35	32/28	33/25	34/29	46/38
Schalleistungspegel (h/n)	dB(A)	• 57/50	52/43	59/50	47/43	48/40	56/51	60/52
Externe statische Pressung (h/n)	Pa	-	-	-	-	150/30	50/10	-
Abmessungen (H x B x T)	mm	320 x 1050 x 250	235 x 950 x 690	256 x 575 x 575	256 x 840 x 840	275 x 700 x 750	210 x 900 x 450	1750 x 600 x 210
Gewicht	kg	• 14,00	23,00	16,00	20,00	23,00	19,00	44,00
Deckenpaneel-Abmessungen (H x B x T)	mm	-	-	12 x 620 x 620	30 x 950 x 950	-	-	-
Deckenpaneel-Gewicht	kg	-	-	2,50	4,00	-	-	-
Betriebsspannung	V-Ph-Hz	220/240-1-50	220/240-1-50	220/240-1-50	220/240-1-50	220/240-1-50	220/240-1-50	220/240-1-50

Technische Daten – SDI 400V Außengerät RAV-GP1101AT8-E

Außengerät Volt RAV-		GP1101AT8-E
Kompressor Typ		Gleichstrom-Doppel-Rollkolben
Kältemittel		R32
Kältemittelfüllmenge	kg	2,60
Minimale Rohrleitungslänge	m	3
Maximale Rohrleitungslänge	m	75
Maximale Höhendifferenz	m	30
Vorgefüllte Rohrleitungslänge	m	30
Nachfüllmenge	g/m	40
Bördelanschlüsse - Flüssigkeitsleitung ø	mm	9,52
Bördelanschlüsse - Gasleitung ø	mm	15,90
Luftvolumenstrom max.	m³/h	• 1683
Schalldruckpegel (h)	dB(A)	• 49
Schalleistungspegel (h)	dB(A)	• 66
Schalldruckpegel (h)	dB(A)	• 50
Schalleistungspegel (h)	dB(A)	• 67
Abmessungen (H x B x T)	mm	1340 x 900 x 320
Gewicht	kg	95
Maximaler Betriebsstrom	A	16,40
Betriebsspannung	V-Ph-Hz	380/415-3-50
Betriebsbereich	°C	• -15 / + 46
Betriebsbereich	°C	• -20 / + 15

Kombinationsdaten – Twin System mit SDI 400 Volt RAV-GP1401AT8-E

Klimasysteme			2 x	2 x	2 x	2 x	2 x
Innengerät RAV-			KRTP Wandgerät	CTP Unterdeckengerät	UTP 4W Kassette	BTP Kanalgerät	FT-E Standgerät
Nennkühlleistung	kW	•	12,30	12,50	12,50	12,50	12,50
P-Design C Hinweistext		•	Verfügbar auf der Website https://www.toshiba-klima-waerme.de/eco-design/				
Minimale Kühlleistung	kW	•	2,60	2,60	2,60	2,60	2,60
Maximale Kühlleistung	kW	•	13,50	14,00	14,00	14,00	14,00
Nennleistungsaufnahme	kW	•	3,73	3,68	3,42	3,81	3,61
EER			3,30	3,40	3,65	3,28	3,46
SEER			6,44	6,55	7,29	5,98	6,01
η _{sc}			255%	259%	289%	236%	237%
Nennheizleistung	kW	•	14,00	14,00	14,00	14,00	14,00
P-Design H Hinweistext		•	Verfügbar auf der Website https://www.toshiba-klima-waerme.de/eco-design/				
Minimale Heizleistung	kW	•	2,40	2,40	2,40	2,40	2,40
Maximale Heizleistung	kW	•	18,00	18,00	18,00	18,00	18,00
Nennleistungsaufnahme	kW	•	3,78	3,48	3,41	3,66	3,81
COP			3,70	4,02	4,11	3,83	3,67
SCOP (A)			4,14	4,22	4,38	3,99	4,02
η _{sh} (A)			163%	166%	172%	157%	158%

Technische Daten – Innengeräte

Innengerät RAV-			HM801KRTP-E	HM801CTP-E	HM801UTP-E	HM801BTP-E	HM801FT-E
Luftvolumenstrom (h/n)	m³/h	•	1040/680	1410/750	1230/810	1200/750	930/640
Luftvolumenstrom (h/n)	l/s	•	289/189	392/208	342/225	333/208	258/178
Schalldruckpegel (h/n)	dB(A)	•	45/35	41/29	35/28	34/26	50/41
Schallleistungspegel (h/n)	dB(A)	•	60/50	56/44	50/43	49/41	64/54
Luftvolumenstrom (h/n)	m³/h	•	1040/680	1410/750	1230/810	1200/750	930/640
Luftvolumenstrom (h/n)	l/s	•	289/189	392/208	341/225	333/200	258/178
Schalldruckpegel (h/n)	dB(A)	•	45/35	41/29	35/28	34/26	50/41
Schallleistungspegel (h/n)	dB(A)	•	60/50	56/44	50/43	49/41	64/54
Externe statische Pressung (h/n)	Pa		-	-	-	150/30	-
Abmessungen (H x B x T)	mm		320 x 1050 x 250	235 x 1270 x 690	256 x 840 x 840	275 x 1000 x 750	1750 x 600 x 210
Gewicht	kg		14,00	29,00	20,00	31,00	45,00
Deckenpaneel-Abmessungen (H x B x T)	mm		-	-	30 x 950 x 950	-	-
Deckenpaneel-Gewicht	kg		-	-	4,00	-	-
Betriebsspannung	V-Ph-Hz		220/240-1-50	220/240-1-50	220/240-1-50	220/240-1-50	220/240-1-50

Technische Daten – SDI 400V Außengerät RAV-GP1401AT8-E

Außengerät Volt RAV-			GP1401AT8-E
Kompressor Typ			Gleichstrom-Doppel-Rollkolben
Kältemittel			R32
Kältemittelfüllmenge	kg		2,60
Minimale Rohrleitungslänge	m		3
Maximale Rohrleitungslänge	m		75
Maximale Höhendifferenz	m		30
Vorgefüllte Rohrleitungslänge	m		30
Nachfüllmenge	g/m		40
Bördelanschlüsse - Flüssigkeitsleitung ø	mm		9,52
Bördelanschlüsse - Gasleitung ø	mm		15,90
Luftvolumenstrom max.	m³/h	••	1717
Schalldruckpegel (h)	dB(A)	•	51
Schallleistungspegel (h)	dB(A)	•	68
Schalldruckpegel (h)	dB(A)	•	52
Schallleistungspegel (h)	dB(A)	•	69
Abmessungen (H x B x T)	mm		1340 x 900 x 320
Gewicht	kg		95
Maximaler Betriebsstrom	A		16,40
Betriebsspannung	V-Ph-Hz		380/415-3-50
Betriebsbereich	°C	•	-15 / + 46
Betriebsbereich	°C	•	-20 / + 15

Kombinationsdaten – Twin System mit SDI 400 Volt RAV-GP1601AT8-E

Klimasysteme			2 x	2 x	2 x	2 x	2 x	2 x
Innengerät RAV-			KRTP Wandgerät	CTP Unterdeckengerät	UTP 4W Kassette	BTP Kanalgerät	SDTY Ultra-Schmales Kanalgerät	FT-E Standgerät
Nennkühlleistung	kW	•	14,00	14,00	14,00	14,00	14,00	14,00
P-Design C Hinweistext		•	Verfügbar auf der Website https://www.toshiba-klima-waerme.de/eco-design/					
Minimale Kühlleistung	kW	•	2,60	2,60	2,60	2,60	2,60	2,60
Maximale Kühlleistung	kW	•	16,00	16,00	16,00	16,00	16,00	16,00
Nennleistungsaufnahme	kW	•	4,65	4,60	4,34	4,49	4,39	4,39
EER			3,01	3,04	3,23	3,12	3,19	3,19
SEER			6,16	6,20	6,95	5,78	5,79	5,81
ηsc			243%	245%	275%	228%	229%	229%
Nennheizleistung	kW	•	16,00	16,00	16,00	16,00	16,00	16,00
P-Design H Hinweistext		•	Verfügbar auf der Website https://www.toshiba-klima-waerme.de/eco-design/					
Minimale Heizleistung	kW	•	2,40	2,40	2,40	2,40	2,40	2,40
Maximale Heizleistung	kW	•	19,00	19,00	19,00	19,00	19,00	19,00
Nennleistungsaufnahme	kW	•	4,87	4,30	4,28	4,57	4,86	4,83
COP			3,29	3,72	3,74	3,50	3,29	3,31
SCOP (A)			4,11	4,21	4,38	3,96	4,10	3,98
ηsh (A)			161%	165%	172%	155%	161%	156%

Technische Daten – Innengeräte

Innengerät RAV-		HM801KRTP-E	HM801CTP-E	HM801UTP-E	HM801BTP-E	HM801SDTY-E	HM801FT-E	
Luftvolumenstrom (h/n)	m³/h	•	1040/680	1410/750	1230/810	1200/750	1140/910	930/640
Luftvolumenstrom (h/n)	l/s	•	289/189	392/208	342/225	333/208	317/253	258/178
Schalldruckpegel (h/n)	dB(A)	•	45/35	41/29	35/28	34/26	37/32	50/41
Schallleistungspegel (h/n)	dB(A)	•	60/50	56/44	50/43	49/41	61/55	64/54
Luftvolumenstrom (h/n)	m³/h	•	1040/680	1410/750	1230/810	1200/750	1140/910	930/640
Luftvolumenstrom (h/n)	l/s	•	289/189	392/208	341/225	333/200	317/253	258/178
Schalldruckpegel (h/n)	dB(A)	•	45/35	41/29	35/28	34/26	37/32	50/41
Schallleistungspegel (h/n)	dB(A)	•	60/50	56/44	50/43	49/41	61/55	64/54
Externe statische Pressung (h/n)	Pa		-	-	-	150/30	50/10	-
Abmessungen (H x B x T)	mm		320 x 1050 x 250	235 x 1270 x 690	256 x 840 x 840	275 x 1000 x 750	210 x 1100 x 450	1750 x 600 x 210
Gewicht	kg		14,00	29,00	20,00	31,00	22,00	45,00
Deckenpaneel-Abmessungen (H x B x T)	mm		-	-	30 x 950 x 950	-	-	-
Deckenpaneel-Gewicht	kg		-	-	4,00	-	-	-
Betriebsspannung	V-Ph-Hz		220/240-1-50	220/240-1-50	220/240-1-50	220/240-1-50	220/240-1-50	220/240-1-50

Technische Daten – SDI 400V Außengerät RAV-GP1601AT8-E

Außengerät Volt RAV-		GP1601AT8-E	
Kompressor Typ		Gleichstrom-Doppel-Rollkolben	
Kältemittel		R32	
Kältemittelfüllmenge	kg	2,60	
Minimale Rohrleitungslänge	m	3	
Maximale Rohrleitungslänge	m	75	
Maximale Höhendifferenz	m	30	
Vorgefüllte Rohrleitungslänge	m	30	
Nachfüllmenge	g/m	40	
Bördelanschlüsse - Flüssigkeitsleitung ø	mm	9,52	
Bördelanschlüsse - Gasleitung ø	mm	15,90	
Luftvolumenstrom max.	m³/h	••	1717
Schalldruckpegel (h)	dB(A)	•	51
Schallleistungspegel (h)	dB(A)	•	68
Schalldruckpegel (h)	dB(A)	•	53
Schallleistungspegel (h)	dB(A)	•	70
Abmessungen (H x B x T)	mm		1340 x 900 x 320
Gewicht	kg		95
Maximaler Betriebsstrom	A		16,40
Betriebsspannung	V-Ph-Hz		380/415-3-50
Betriebsbereich	°C	•	-15 / + 46
Betriebsbereich	°C	•	-20 / + 15



Zubehör – RAV Twin SDI 400V Systeme GP1101AT8-E, GP1401AT8-E, GP1601AT8-E

Bestellnummer	Beschreibung
Deckenpaneele (Zubehör)	
RBC-UM21P-E	Paneel Euro-4-Wege Kasette weiß
RBC-U33P-E	Paneel ohne IR für Anwesenheitssensor
RBC-UM21PB-E	Paneel Euro 4-W Kasette schwarz
RBC-U33PB-E	Schwarzes Paneel ohne IR
TCB-EABC1UHP-E	Luftreiniger für RBC-U33P-E
Fernbedienungen, Sensoren und deren Zubehör (Zubehör)	
TCB-CKC1F-E	Blinddeckel Fernbedienung Standg.
Fernbedienungen, Sensoren und deren Zubehör: IR Kit (Zubehör)	
TCB-SIR41UMP-E	Bewegungssensor MMU_MHP
TCB-SIR33UP-E	Bewegungssensor für Paneel RBC-U33P-E
RBC-AXU31UM-E	IR-FB + Empfängerkit Paneel 600x600 Ser1
RBC-AXU31UMP-E	IR-Empfänger-Kit für RBC-UM21P-E
RBC-AXU31UMPB-E	IR-EmpfängerKit schwarz für RBC-UM21PB-E
RBC-AXU33UP-E	Kit Infrarot-FB für RBC-U33P-E
RBC-AXU33UPB-E	Kit Infrarot-FB für RBC-U33PB-E
RBC-AXU31C-E	Empfängerkit Infrarot-Fernbed. CTP/YHP
RBC-AXU31-E	Empfängerkit InfrarotFB
Fernbedienungen, Sensoren und deren Zubehör: Kabel FB (Zubehör)	
RBC-AMTU31-E	Std. Kabelfernbedienung
RBC-ASCU11-E	Hotel Kabelfernbedienung
RBC-AWSU52-E	Kabel-FB + Wochentimer + BT
Fernbedienungen, Sensoren und deren Zubehör: Sensor (Zubehör)	
TCB-TC41U-E	Ferntemperatur-Sensor
Filter und deren Zubehör (Zubehör)	
TCB-PLFC2UPE-80DE	Zus.filter 2,5PM nach Filtr 4WKassRAV/VRF
TCB-PLFC1UPE120DE	Zus.filter 2,5PM vor Filtr 4WKassRAV/VRF
Frischluff-Zubehör (Zubehör)	
TCB-FF101URE2	Frischluffflansch
TCB-GB1602UE	Frischluffbox
TCB-FF151US-E	Frischluffflansch
TCB-GFC1602UE	Frischluff-Filterkammer
Regelkomponenten für externe kundenspezifische Anwendungen: 0-10V (Zubehör)	
RBC-FDP3-PE	Analog + Modbusmodul (nur + SDI, BigDI)
Regelkomponenten für externe kundenspezifische Anwendungen: Schnittstelle (Zubehör)	
INKNXTOS001R000	KNX Schnittst. 1IG A-B Bus /TO-RC-KNX-1I
INMBSTOS001R000	Intesis Modbus Schnittstelle/TO-RC-MBS-1
INBACTOS001R100	BACnet Schnittstelle
Regelkomponenten für externe kundenspezifische Anwendungen: Wifi Modul / GSM Modul (Zubehör)	
INWFITOS001R100	Toshiba-Wifi Schnittst. via App AC Cloud
INWMPOTOS001R000	Intesis WIFI-Schnittst. RAV/VRF IP-Home
Sonstiges: Kondensatpumpe (Zubehör)	
TCB-KP14CPE	Pass-Stück Kondensatpumpe CTP bis 561
TCB-KP24CPE	Pass-Stück Kondensatpumpe CTP 801-1601
TCB-DP31CE	Kondensatpumpe CTP
Sonstiges: Zubehör für 4W Kassetten (Zubehör)	
TCB-ADCN51OUP-E	Paneel Adapter RBC-U32PGP-E/4W Std
TCB-BC1602UE	BlockiersatzLufflamelle STANDRD Kasette
TCB-EAPC1UHP-E	Luftreiniger f. RBC-U33P-E
Sonstiges: Zubehör für Kanalgeräte (Zubehör)	
TCB-SF56C6BPE	BundkragenFlansch 2x200 0051-0181BHP
TCB-SF80C6BPE	BundkragenFlansch 3x200 0241-0301 BHP
Steuerungsmodule/Module zur Überwachung und Steuerung: Redundanzmodul (Zubehör)	
RS-9164-8005-WG	Fühler für EVO (anstatt 33NT400072M)
TC-USB-EVO-1	Redundanzmodul
TC-USB-EVO-4	Redundanzmodul (Todband)
Zentrale Regelungssysteme und deren Zubehör: SMMSu (Zubehör)	
BMS-IWF001OUCP-E	WIFI-Modul
Zusatz-Platinen und deren Zubehör (Zubehör)	
TCB-KBOS4E	Reduz Stromsp./Verdichtermeld. BigDI/SDI
TCB-IFCB5-PE	Fensterkontaktplatine
TCB-PX100PE	Gehäuse für Fensterkontaktplatine
TCB-PCUC2E	Relaisplatine
TC-SMP-UNI-01	Betrieb-Störmeldemodul
Ölprotektoren (Zubehör)	
CUW-3	Ölprotektor + E-Heizung + Laubfang

TRIPLE-SPLIT 400V SUPER DIGITAL INVERTER

- Triple-Split-Betrieb mit fast allen Innengeräten für den gewerblichen Einsatz möglich und erfordert einen Verbindungsbausatz
- Parallelbetrieb: Steuerung über eine Fernbedienung
- Genaue Leistungsregelung bei allen Bedingungen
- Ideal für größere Läden, Großraumbüros und ähnliche Anwendungen
- Benutzerfreundliche Steuerungen
- Kompaktes Außengerät für leichte Installation
- Erweitertes Monitoring über Kabelfernbedienung

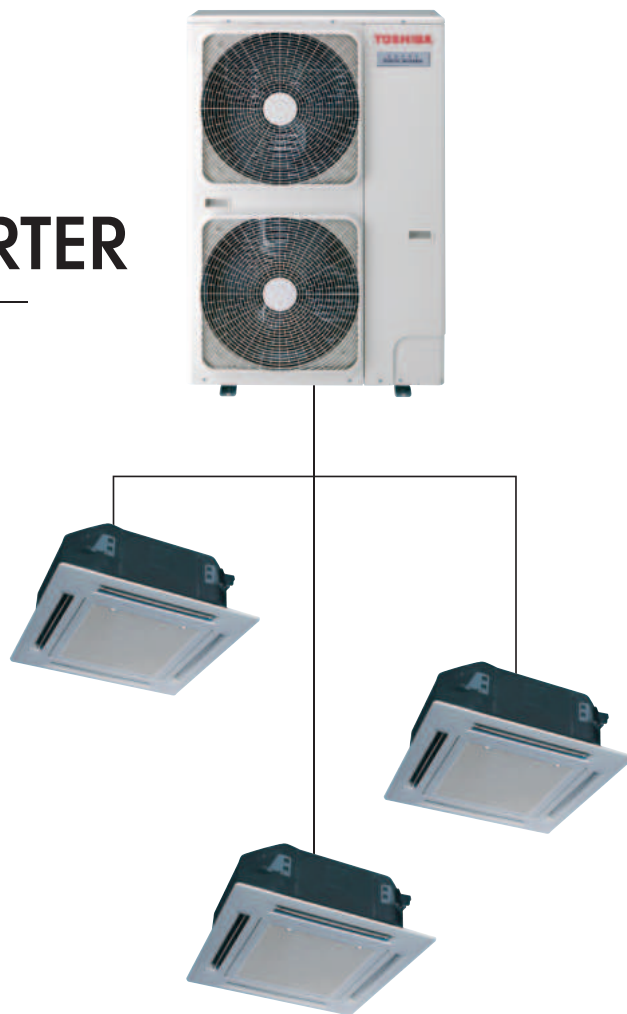

Regelungsoptionen



Das Triple-Split-System verbindet drei Innengeräte desselben Typs und derselben Leistung an einem Außengerät und bietet so gleichmäßige Luftverteilung innerhalb einer großen Zone.

Eines der Geräte stellt das Leitgerät dar, welches die Temperatur für alle Innengeräte misst und vorgibt. Die Innengeräte werden immer im selben Raum installiert, laufen gleichzeitig und werden über eine Steuerung geregelt.

Innen- geräte

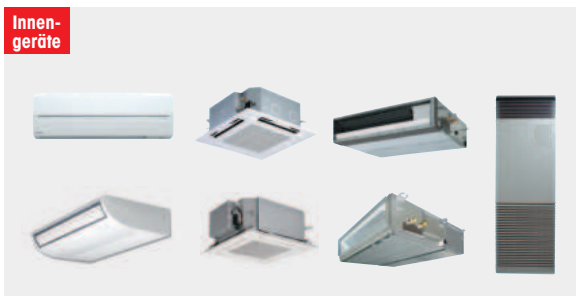

Außen- geräte



Kombinationsdaten – Triple System mit SDI 400 Volt RAV-GP1601AT8-E

Klimasysteme			3 x	3 x	3 x	3 x	3 x	3 x	3 x
Innengerät RAV-			KRTP Wandgerät	CTP Unterdeckengerät	MUTP 4W Kasette Euro Raster	UTP 4W Kasette	BTP Kanalgerät	SDTY Ultra-Schmales Kanalgerät	FT-E Standgerät
Nennkühlleistung	kW	•	14,00	14,00	14,00	14,00	14,00	14,00	14,00
P-Design C Hinweistext		•	Verfügbar auf der Website https://www.toshiba-klima-waerme.de/eco-design/						
Minimale Kühlleistung	kW	•	2,60	2,60	2,60	2,60	2,60	2,60	2,60
Maximale Kühlleistung	kW	•	16,00	16,00	16,00	16,00	16,00	16,00	16,00
Nennleistungsaufnahme	kW	•	4,65	4,60	4,24	4,34	4,49	4,29	4,39
EER			3,01	3,04	3,30	3,23	3,12	3,26	3,19
SEER			6,13	6,17	6,32	6,90	5,72	6,19	5,75
η _{sc}			242%	244%	250%	273%	227%	245%	227%
Nennheizleistung	kW	•	16,00	16,00	16,00	16,00	16,00	16,00	16,00
P-Design H Hinweistext		•	Verfügbar auf der Website https://www.toshiba-klima-waerme.de/eco-design/						
Minimale Heizleistung	kW	•	2,40	2,40	2,40	2,40	2,40	2,40	2,40
Maximale Heizleistung	kW	•	19,00	19,00	19,00	19,00	19,00	19,00	19,00
Nennleistungsaufnahme	kW	•	4,87	4,30	4,56	4,28	4,57	4,57	4,83
COP			3,29	3,72	3,51	3,74	3,50	3,50	3,31
SCOP (A)			4,11	4,21	4,15	4,38	3,96	4,09	3,98
η _{sh} (A)			161%	165%	163%	172%	155%	161%	156%

Technische Daten – Innengeräte

Innengerät RAV-		HM561KRTP-E	HM561CTP-E	HM561MUTP-E	HM561UTP-E	HM561BTP-E	HM561SDTY-E	HM561FT-E
Luffvolumenstrom (h/n)	m³/h	• 960/680	900/540	798/546	1050/780	800/480	780/650	820/600
Luffvolumenstrom (h/n)	l/s	• 267/189	250/150	221/152	292/217	222/133	217/181	228/167
Schalldruckpegel (h/n)	dB(A)	• 42/35	37/28	44/35	32/28	33/25	34/29	46/38
Schallleistungspegel (h/n)	dB(A)	• 57/50	52/43	59/50	47/43	48/40	56/51	60/52
Luffvolumenstrom (h/n)	m³/h	• 960/680	900/540	798/546	1050/780	800/480	780/650	820/600
Luffvolumenstrom (h/n)	l/s	• 267/189	250/150	221/152	291/217	222/133	217/181	228/167
Schalldruckpegel (h/n)	dB(A)	• 42/35	37/28	44/35	32/28	33/25	34/29	46/38
Schallleistungspegel (h/n)	dB(A)	• 57/50	52/43	59/50	47/43	48/40	56/51	60/52
Externe statische Pressung (h/n)	Pa	-	-	-	-	150/30	50/10	-
Abmessungen (H x B x T)	mm	320 x 1050 x 250	235 x 950 x 690	256 x 575 x 575	256 x 840 x 840	275 x 700 x 750	210 x 900 x 450	1750 x 600 x 210
Gewicht	kg	14,00	23,00	16,00	20,00	23,00	19,00	44,00
Deckenpaneel-Abmessungen (H x B x T)	mm	-	-	12 x 620 x 620	30 x 950 x 950	-	-	-
Deckenpaneel-Gewicht	kg	-	-	2,50	4,00	-	-	-
Betriebsspannung	V-Ph-Hz	220/240-1-50	220/240-1-50	220/240-1-50	220/240-1-50	220/240-1-50	220/240-1-50	220/240-1-50

Technische Daten – SDI 400V Außengerät RAV-GP1601AT8-E

Außengerät Volt RAV-		GP1601AT8-E
Kompressor Typ		Gleichstrom-Doppel-Rollkolben
Kältemittel		R32
Kältemittelfüllmenge	kg	2,60
Minimale Rohrleitungslänge	m	3
Maximale Rohrleitungslänge	m	75
Maximale Höhendifferenz	m	30
Vorgefüllte Rohrleitungslänge	m	30
Nachfüllmenge	g/m	40
Bördelanschlüsse - Flüssigkeitsleitung ø	mm	9,52
Bördelanschlüsse - Gasleitung ø	mm	15,90
Luffvolumenstrom max.	m³/h	• 1717
Schalldruckpegel (h)	dB(A)	• 51
Schallleistungspegel (h)	dB(A)	• 68
Schalldruckpegel (h)	dB(A)	• 53
Schallleistungspegel (h)	dB(A)	• 70
Abmessungen (H x B x T)	mm	1340 x 900 x 320
Gewicht	kg	95
Maximaler Betriebsstrom	A	16,40
Betriebsspannung	V-Ph-Hz	380/415-3-50
Betriebsbereich	°C	• -15 / + 46
Betriebsbereich	°C	• -20 / + 15



Zubehör – RAV Triple SDI 400V Systeme GP1601AT8-E

Bestellnummer	Beschreibung
Deckenpaneele (Zubehör)	
RBC-UM21P-E	Paneel Euro-4-Wege Kassette weiß
RBC-U33P-E	Paneel ohne IR für Anwesenheitssensor
RBC-UM21PB-E	Paneel Euro 4-W Kassette schwarz
RBC-U33PB-E	Schwarzes Paneel ohne IR
TCB-EABC1UHP-E	Luftreiniger für RBC-U33P-E
Fernbedienungen, Sensoren und deren Zubehör (Zubehör)	
TCB-CKC1F-E	Blinddeckel Fernbedienung Standg.
Fernbedienungen, Sensoren und deren Zubehör: IR Kit (Zubehör)	
TCB-SIR41UMP-E	Bewegungssensor MMU_MHP
TCB-SIR33UP-E	Bewegungssensor für Paneel RBC-U33P-E
RBC-AXU31UM-E	IR-FB + Empfängerkit Paneel 600x600 Ser1
RBC-AXU31UMP-E	IR-Empfänger-Kit für RBC-UM21P-E
RBC-AXU31UMPB-E	IR-EmpfängerKit schwarz für RBC-UM21PB-E
RBC-AXU33UP-E	Kit Infrarot-FB für RBC-U33P-E
RBC-AXU33UPB-E	Kit Infrarot-FB für RBC-U33PB-E
RBC-AXU31C-E	Empfängerkit Infrarot-Fernbed. CTP/YHP
RBC-AXU31-E	Empfängerkit InfrarotFB
Fernbedienungen, Sensoren und deren Zubehör: Kabel FB (Zubehör)	
RBC-AMTU31-E	Std. Kabelfernbedienung
RBC-ASCU11-E	Hotel Kabelfernbedienung
RBC-AWSU52-E	Kabel-FB + Wochentimer + BT
Fernbedienungen, Sensoren und deren Zubehör: Sensor (Zubehör)	
TCB-TC41U-E	Ferntemperatur-Sensor
Filter und deren Zubehör (Zubehör)	
TCB-PLFC2UPE-80DE	Zus.filter 2,5PM nach Filtr 4WKassRAV/VRF
TCB-PLFC1UPE120DE	Zus.filter 2,5PM vor Filtr 4WKassRAV/VRF
Frischluf-Zubehör (Zubehör)	
TCB-FF101URE2	Frischluffflansch
TCB-GB1602UE	Frischluffbox
TCB-FF151US-E	Frischluffflansch
TCB-GFC1602UE	Frischluff-Filterkammer
Regelkomponenten für externe kundenspezifische Anwendungen: 0-10V (Zubehör)	
RBC-FDP3-PE	Analog + Modbusmodul (nur + SDI, BigDI)
Regelkomponenten für externe kundenspezifische Anwendungen: Schnittstelle (Zubehör)	
INKNXTOS001R000	KNX Schnittst. 1IG A-B Bus /TO-RC-KNX-1I
INMBSTOS001R000	Intesis Modbus Schnittstelle/TO-RC-MBS-1
INBACTOS001R100	BACnet Schnittstelle
Regelkomponenten für externe kundenspezifische Anwendungen: Wifi Modul / GSM Modul (Zubehör)	
INWFITOS001R100	Toshiba-Wifi Schnittst. via App AC Cloud
INWMPOTOS001R000	Intesis WIFI-Schnittst. RAV/VRF IP-Home
Sonstiges: Kondensatpumpe (Zubehör)	
TCB-DP31CE	Kondensatpumpe CTP
TCB-KP14CPE	Pass-Stück Kondensatpumpe CTP bis 561
Sonstiges: Zubehör für 4W Kassetten (Zubehör)	
TCB-ADCN51OUP-E	Paneel Adapter RBC-U32PGP-E/4W Std
TCB-BC1602UE	BlockiersatzLuftlamelle STANDRD Kassette
TCB-EAPC1UHP-E	Luftreiniger f. RBC-U33P-E
Sonstiges: Zubehör für Kanalgeräte (Zubehör)	
TCB-SF56C6BPE	BundkragenFlansch 2x200 0051-0181BHP
Steuerungsmodule/Module zur Überwachung und Steuerung: Redundanzmodul (Zubehör)	
RS-9164-8005-WG	Fühler für EVO (anstatt 33NT400072M)
TC-USB-EVO-1	Redundanzmodul
TC-USB-EVO-4	Redundanzmodul (Todband)
Zentrale Regelungssysteme und deren Zubehör: SMMSu (Zubehör)	
BMS-IWFO01OUCP-E	WIFI-Modul
Zusatz-Platinen und deren Zubehör (Zubehör)	
TCB-KBOS4E	Reduz Stromsp./Verdichtermeld. BigDI/SDI
TCB-IFCB5-PE	Fensterkontaktplatine
TCB-PX100PE	Gehäuse für Fensterkontaktplatine
TCB-PCUC2E	Relaisplatine
TC-SMP-UNI-01	Betrieb-Störmeldemodul
Ölprotektoren (Zubehör)	
CUW-3	Ölprotektor + E-Heizung + Laubfang

ELEKTRISCHE ANSCHLÜSSE DIGITAL-INVERTER-SYSTEME

| Twin-Split-System

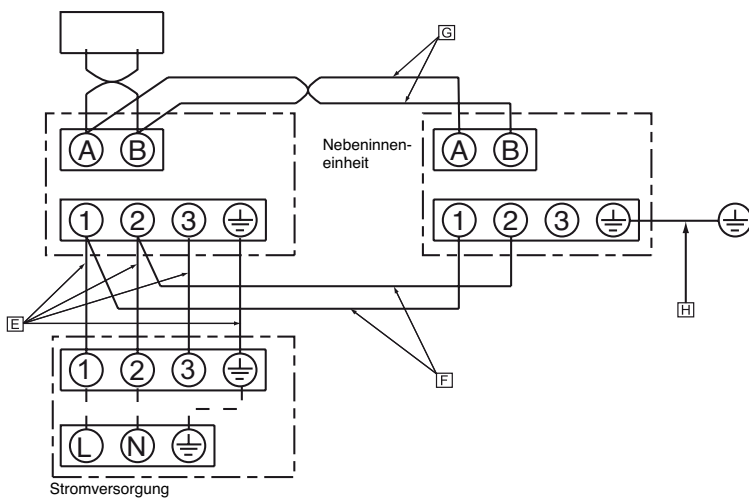

| BIG Twin-Split-System

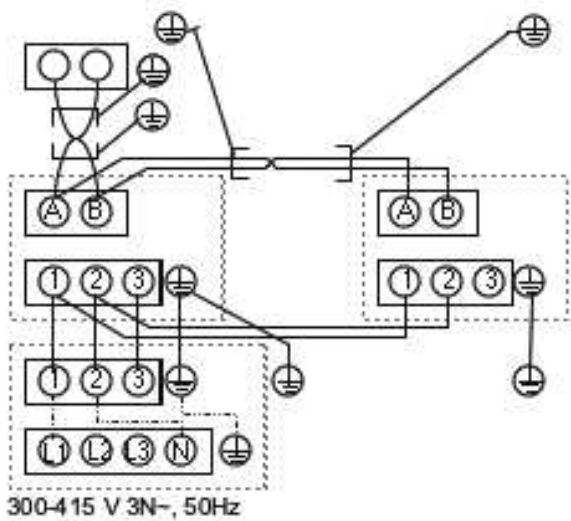

Big Triple-Split-System

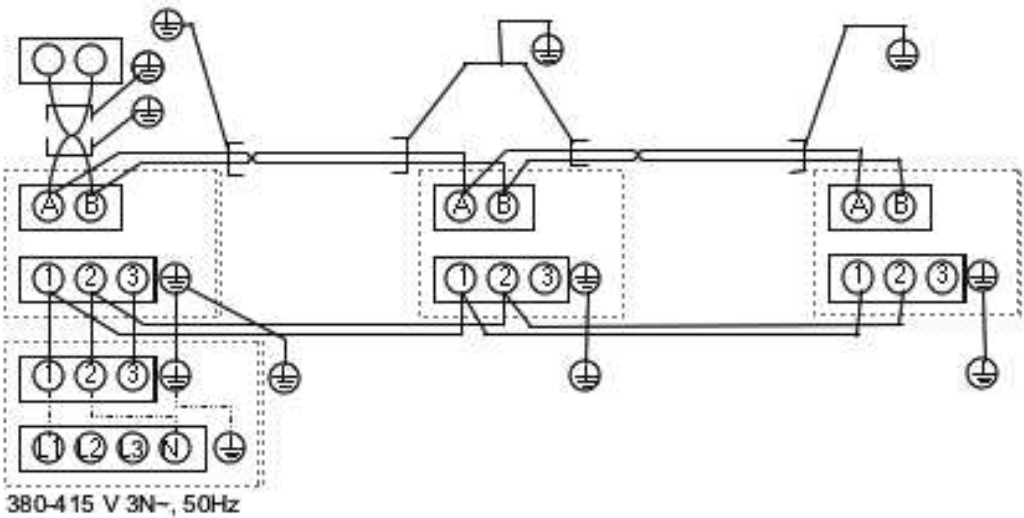

BIG Double Twin-Split-System

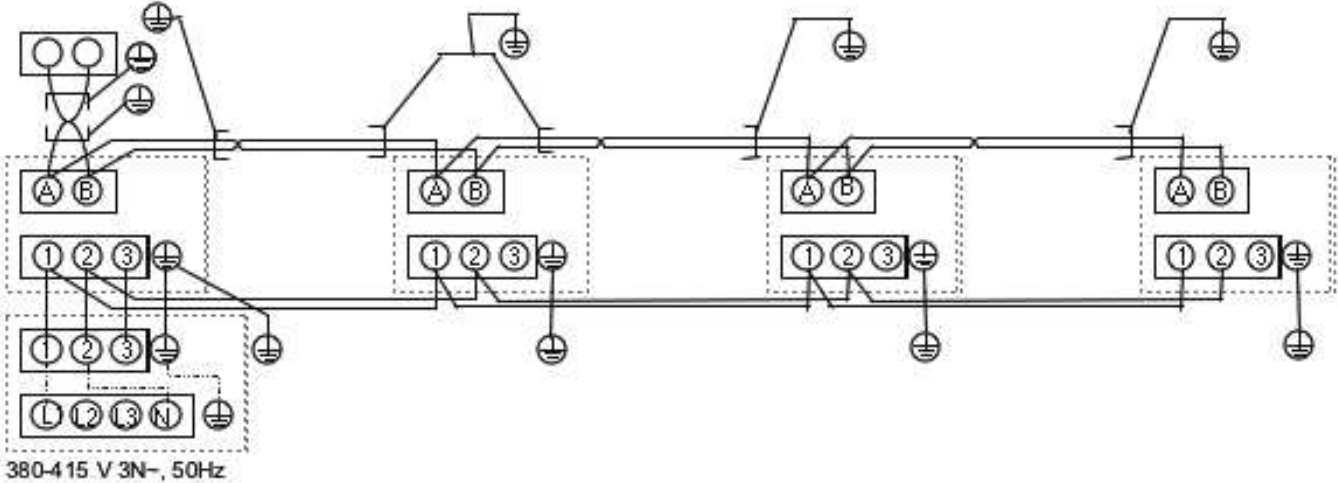

Regelungen und Regelungstechnik

Die beste Geräteleistung nützt nur wenig, wenn sie nicht regelbar ist.

Die innovative Auswahl an Regelungen für Toshiba Klimasysteme garantiert Ihnen ein Maximum an Komfort und Leistung. Bedürfnisse an das Raumklima und dessen Regelung sind höchst individuell. Deshalb hat Toshiba die Fernbedienungen und Regelungen auf die unterschiedlichsten Anforderungen ausgelegt.

Regelung über TU2C-Link

Modernes BUS-System, zur Kommunikation in TOSHIBA RAV Systemen.

Es zeichnet sich durch die sehr einfache Installation aus. Leitungslängen von 1.000 m können ohne BUS-Verstärker verbaut werden. Somit lässt sich der BUS eines Toshiba-Systems einfach, schnell und kostengünstig verdrahten. Über den BUS kommunizieren Innengeräte, Außengeräte und Zentralregelgeräte* miteinander.

Mit Hilfe von Toshiba Zusatzoptionen, lässt sich TCC-/TU2C-Link auch mit externen BUS-Systemen verbinden. Derzeit sind Modbus, KNX, LON, und BACnet verfügbar.

Weitere Gateways sind auf Nachfrage erhältlich. Sie benötigen eine individuelle Sonderlösung? Unsere Regelungsspezialisten beraten Sie auch diesbezüglich gerne.

*Zentralregelgeräte sind z.B.: LON-Gateway, Zentralregler, MODBUS Gateway, Intelligent Server

Fernbedienungen & Regelungstechnik

Einzelsteuerungen Infrarot & Kabelgebunden	174
Zentralfernbedienungen	178
Fernbedienungen & Komponenten	180
Zusatzplatinen & Schnittstellen	182
Regelkomponenten	184
Regelungskomponenten STANDARD	188
Regelungskomponenten SPEZIAL	189

HEIMBEREICH & GEWERBLICHE ANWENDUNGEN

ZENTRALE STEUERUNG

Vereinfacht oder erweitert



EINZEL- STEUERUNG

WiFi oder Bluetooth

Anwendung über Toshiba Home AC-Control-App



ZUSATZ- PLATINEN

Große Funktionsvielfalt

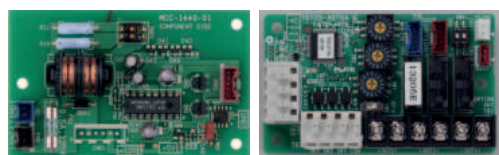

SCHNITT- STELLEN

Individuell oder zentralisiert

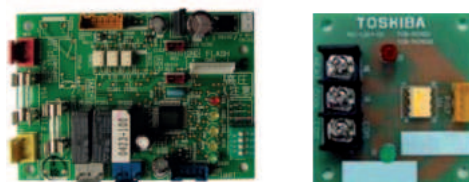

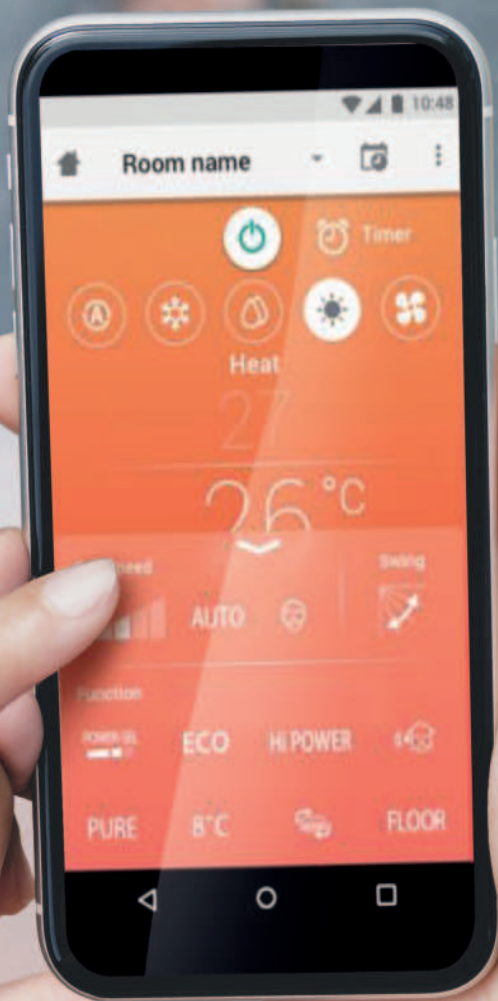

EINZELSTEUERUNGEN INFRAROT & KABELGEBUNDEN

Infrarot-Set (Steuerung & Empfänger) für RAV- und VRF-Innengeräte



Fernbedienung bei allen Sets im Lieferumfang enthalten.



840 x 840 Standard-Kassettenpanel-Eckaufnahme
RBC-AXU33UP-E



840 x 840 Standard-Kassettenpanel-Eckaufnahme, schwarz
RBC-AXU33UPB-E



4-Wege-Kassette 600x600 integrierter Empfänger, weiß
RBC-AXU31UMP-E



4-Wege-Kassette 600x600 integrierter Empfänger, schwarz
RBC-AXU31UMPB-E



Smart Kassette 840x840 Intelligenter Kassetten-Panel-Empfänger
RBC-AXU41U(W)-E



1-Wege-Kassetten-Panel-Empfänger
RBC-AX33UYP-E



Empfänger für Unterdeckengerät
RBC-AXU31C-E



Eigenständiger Empfänger (kompatibel mit allen Innengeräten)
RBC-AXU31-E

FERNBEDIENUNGEN KABELGEBUNDEN

Eine Lösung für jedes Projekt. RAV und VRF.



Einfache Kabelfernbedienung
RBC-ASCU11-E

Diese Fernbedienung bietet alle Standardfunktionen mit kompakten Abmessungen und großem Bildschirm.

Funktionen:

Ein/Aus, Betriebsmodus, Temperatureinstellung, Ventilator-drehzahl, Lamellen-Fehlercodes & Geräteeinstellung



Standard Kabelfernbedienung
RBC-AMTU31-E*

Die Standard-Fernbedienung zur Steuerung eines einzelnen Innengeräts oder einer Gruppe von 8 Innengeräten

Funktionen:

Ein/Aus, Betriebsmodus, Temperatureinstellung, Ventilator-geschwindigkeit, Lamellen, Fehlercodes, Geräteeinstellung und Tastenbeschränkungen

* RBC-AMTU31-E wird ersetzt durch RBC-AMTU32-E
Wird demnächst zur Verfügung stehen



Erweiterte Kabelfernbedienung
RBC-AWSU52-E





Die Fernbedienung ist mit einem großen hintergrundbe-leuchteten LC-Display ausgestattet. Einfache Bedienung der wichtigsten Funktionen. Verfügt über einen integrierten Temperatursensor. Display informiert über die Betriebszu-stände, Systemdiagnose mit Stör-code, Timer und Filter-Wartungsintervall.

Funktionen siehe folgende Seite!



ÜBERSICHT

Kabelfernbedienung

	Infrarot-Sets	Kabelfernbedienung			
					
Bezeichnung	Multi	RBC-ASCU11-E	RBC-AMTU31-E****	RBC-AWSU52-E	
Serie	RAV	RAV	RAV	RAV	
Maße (H x L x T) (mm)	157 x 56 x 19	86 x 86 x 16	120 x 120 x 16	120 x 120 x 20	
Raumtemperaturfühler		•	•	•	
Anzahl der anschließbaren Innengeräte	1	1 bis 16 *	1 bis 16 *	1 bis 16 *	
Art der Schnittstelle	Icons	Icons	Icons	Menüs auf Deutsch + App	
Standard-funktionen	On/Off	•	•	•	
	Auswahl des Modus	•	•	•	
	Sollwert (min/max)	• (17-30°C)	• (18-29°C)	• (18-29°C)	• (18-29°C)
	Lüftergeschwindigkeit	•	•	•	•
	Luftstromrichtung	•	•	•	•
Programme	Timer	•	• (Aus)	•	
	Wochentimer			•	
	Dualer Sollwert			•	
	Soft Cooling			•	
	Reduzierter Modus			•	
Erweiterte Funktionen**	Sparmodus		•	•	
	Frostschutz		•	•	
	Tastensperre			•	
	Überwachung des Verbrauchs			• (RAV R32)	
	Back-up		•	•	
	Raumzuteilung			•	
	Bluetooth			•	
Installation & Wartung	Filteranzeige			•	
	Fehleranzeige	•	•	•	
	Systemeinstellungen		•	•	
	Anzeige Seriennummer AG/IG			•	
	Erzwungener Betrieb			•	
	Easy Setup (einf. Inbetriebnahme)			•	
	Easy Monitor (einf. Wartung)			•	
	Leckagekontrolle ***		•	•	
	Druckschätzung ***		•	•	
Option 3D-Diffusor TCB-TDL	Horizontale Steuerung	•	•	•	
	Vertikale Steuerung			•	

* Bis zu 16 Geräte nur bei Systemen mit TU2C-Link-Protokoll (RAV-HM-Geräte, VRF SMMSu, VRF SHRMAAdvance, VRF Mini-SMMS R32); in allen anderen Fällen maximal 8 Geräte.

** Einige Funktionen sind bei bestimmten Innengeräten nicht verfügbar. Einzelheiten entnehmen Sie bitte den Bedienungsanleitungen dieser Geräte.

*** Nur verfügbar bei DI Serie 2, 2,5, 3,6, 5,0 und 14,0 kW

**** RBC-AMTU31-E wird ersetzt durch RBC-AMTU32-E. Wird demnächst zur Verfügung stehen.

Fernbedienungen und Komponenten für RAV (TU2C-Link)



RBC-AWSU52-E

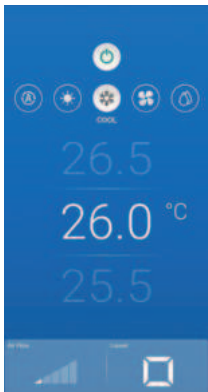

Es besteht die Möglichkeit bis zu 16 Innengeräte als Gruppe über eine Fernbedienung zu betreiben. An ein Innengerät bzw. eine Innengerätegruppe können zwei gleichberechtigte Fernbedienungen angeschlossen werden. Das Anschlusskabel ist als 2-Leiterkabel verpolungssicher auszuführen und kann mit einer maximalen Leitungslänge von 500 Metern verlegt werden. Sie ist kompatibel mit dem TU2C-Link Kommunikationsbus und ist geeignet für alle DIGITAL-INVERTER (RAV).

Die Funktionen der Fernbedienung im Überblick:

- Zeitschaltmodus, Ausschaltfunktion, Sollwertlimitierung, Rückstellfunktion, Feiertagsfunktion, ECO-Kühlbetrieb
- Hinterlegung der Raumbezeichnung sowie einer Service-Telefonnummer im Störfall
- Einstellung eines Temperaturbereiches
- Rückstellung auf voreingestelltes Temperaturniveau
- Nachtbetrieb zur zusätzlichen Schallreduktion für RAV-SDI und RAV-BIG-DI Kombinationen
- Geräte EIN/AUS und Einstellung des Sollwertes für die aktuelle Betriebsart (18-29 °C)
- Protokollierung des Stromverbrauches bei RAV-SDI
- Auswahl der Betriebsarten Heizen, Kühlen, Entfeuchten, Ventilation und Automatik
- Vorwahl der Lüfterdrehzahl in (je nach Innengerät) bis zu fünf festen Drehzahlen oder auto. Drehzahl
- Einstellung der Luftleitlamellen sowohl in Festeinstellung als auch im Swingbetrieb
- Individuelle Einstellung der 4 Luftleitlamellen
- Einstellung des Energiesparbetriebs bei SDI-Geräten zwischen 50-100% der Geräteleistung
- Programmierbarer 7-Tage Wochentimer oder 168-Stunden-Ablauffimer
- Einstellung Normalbetrieb oder Timerbetrieb
- Störcodeanzeige auf dem Display
- Anzeige Filterreinigungsintervall sowie Überwachungsfunktion aller Sensoren am Innen- und Außengerät
- Alarmhistorie der letzten vier Störungen mit Zeitangabe
- Definierte Tastensperre kompatibel zu WAVE COMMU CONTROL APP via Bluetooth®
- Temperaturvorwahl in 0,5°C Schritten möglich, (modellabhängig) eingebauter Temperatursensor, Tastensperre, Temperaturlimit je Betriebsmodus
- Dual-Setpoint, Eingabe von unterschiedlichen Sollwerten für Kühl- und Heizbetrieb
- Zeitschaltuhr mit 8 Schaltpunkten pro Tag und Vorgabe unterschiedlicher Betriebsparameter
- Gruppensteuerung bis zu 16 Geräten im Parallelbetrieb
- Master-/Slave Funktion mit 2. Bedientableau oder IFR-Handbedienung (modellabhängig) kabelgebunden, Fehlerindikation und Monitorfunktion
- Redundanzbetrieb (Rotation und Backup Funktion) ohne Zusatzplatine möglich.
- Abmessungen Gerät (BxTxH): 120 / 120 / 20 mm



RBC-MTSC2

Mini Touch Controller

- Einfache und intuitive Bedienung
- Individuelle Anpassung des Display-Layouts mit Bildern und Logos
- Verschiedene Ausführungen und Designs verfügbar

Fragen Sie Ihren Vertriebsbeauftragten



RBC-TBPTS

Touch Screen Controller

Zentralfernbedienung mit Touch Screen für bis zu 64 Innengeräte mit Web-Steuerung.



BMS-CT2560U-E

Zentralfernbedienung mit Touch Screen für 256 Innengeräte

- Vollständige Steuerung von bis zu 256 Innengeräten
- 7"-Farb-Touchscreen- Ansprechendes Menü mit intuitiver Navigation zur Verbesserung des Steuerungserlebnisses
- Erweiterte Zeitplanung von Innen- und Außengeräten zur Maximierung des Komforts und zur Energieeinsparung
- Energieüberwachung mit oder ohne Leistungsmesser dank des Data Analyses
- E-Mail mit Posteingangsserver im Netzwerk
- Eingebettete Ein- und Ausgänge zur Erweiterung der Steuerung oder zur Interaktion mit anderen Geräten
- Spezielles Fehlercodemenü mit E-Mail-Übertragungsfunktion
- Kompatibel mit TU2C-Link



Anzeige und Steuerung von Innengeräten, die in Zonen zusammengefasst sind.



Individuelle Anzeige und Steuerung von Innengeräten.
Zugriff auf alle Funktionen: Ein/Aus, Modi, Sollwert, Lüfterstufen...



TCB-SC640U-E

Zentralfernbedienung für zu 64 Innengeräte mit einfacher Monitoring-Funktion

- Vollständige Steuerung von max. 64 RAV-Innengeräten
- Einzelne Innengeräte, Gruppen (bis zu 10) oder vollständige Anlagensteuerung
- Einfache und intuitive Schnittstelle mit benutzerfreundlichen Menüs, großes Display mit Hintergrundbeleuchtung
- Berührungsempfindliche Tasten-Standardfunktionen (EIN/AUS, Modus, Temperatureinstellung, Ventilatorzahl, Lamellen) + Erlaubnis-/Verbotfunktionen + Zugriff auf Estia R32
- Funktionen: Eingebettete digitale Ausgänge
- Kompatibel mit TU2C-Link

Übersicht

Zentralfernbedienungen

Touch Screen Controller



CRC 64



Touch Screen 256



Bezeichnung	RBC-TBPTS	TCB-SC640U-E	BMS-CT2560U-E	
Kompatible Produktreihen	RAV ⁽¹⁾			
Maße (H x L x B) (mm)	248 x 173 x 64	120 x 120 x 16	205 x 136 x 90	
Touch Screen	•			
Kommunikationsprotokoll	TCC-Link	TU2C-Link / TCC-Link	TU2C-Link / TCC-Link	
Anzahl max. anschließbaren IG ⁽²⁾	mit TU2C-Link nicht möglich mit TCC-Link TCC 64	64 64	256 (2x 128) 128 (2x 64)	
Standardfunktionen ⁽³⁾	On/Off	•	•	
	Auswahl des Modus	•	•	
	Sollwert	•	•	
	Lüftergeschwindigkeit	•	•	
	Luftstromrichtung	•	•	
Programmierung	Timer	•	•	
	Wochentimer (u.a. reduziert)	•	•	
Erweiterte Funktionen ⁽³⁾	Dualer Sollwert (VRF 3T)		•	
	Soft Cooling		•	
	Sparmodus		•	
	Begrenzung des Temperaturbereichs (18-29°C)	• (über DN-Code)	• (über DN-Code)	•
	Zugriffsbeschränkungen für Funktionen (Modus,...)	•	•	•
	Verbrauchsüberwachung über Energiezähler			•
	Verbrauchsüberwachung ohne Energiezähler (DRV) ⁽⁴⁾			• (über Data-Analyzer)
Sonstiges	Netzwerkanschluss	Selbstadressierung	Netzwerkanschluss RJ45	
System-Konfiguration	Filteranzeige	•	•	
	Fehleranzeige	•	•	
	Fehler per E-Mail weiterleiten			• (bei SMTP)
	Umbenennen (IG oder Teile)	•	•	•

⁽¹⁾ Da einige Ausnahmen auftreten können, ist es notwendig, die technischen Datenblätter der Produkte zu konsultieren, um die Kompatibilität von Artikel zu Artikel zu bestätigen.

⁽²⁾ Die Anzahl der anschließbaren Kühlsysteme ist nicht identisch mit der Anzahl der Innengeräte.

⁽³⁾ Einige Funktionen sind bei bestimmten Gerätetypen nicht verfügbar.

⁽⁴⁾ Bestimmung über Berechnungsalgorithmus (je nach Art der Einheiten, Betriebszeit, Öffnungsgrad der Expansionsventile...).

Zusatzmodule



BMS-IFWH5E

Energy Monitoring Modul BMS-IFWH5E

Zusatzmodul zur Erstellung von Energiekostenabrechnungen

Dieses Zusatzmodul ist notwendig, um mit dem Zentralregler Energiekostenabrechnungen erstellen zu können. Über dieses Modul können die Signale von Energiemengenzählern an den Zentralregler übertragen werden, wo diese gespeichert und aufsummiert werden.

Digital I/O-Modul BMS-IFDD03E

Zusatzmodul für digital I/O

Über dieses Eingangsmodul können Hardware-Ein-/Ausgangssignale an den Zentralregler angeschlossen werden.

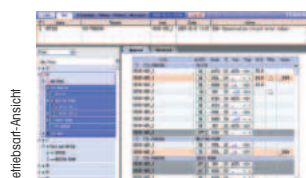

* Die Regelungsauslegung erfolgt individuell. Hierfür ist eine ausführliche Beratung notwendig.

FERNBEDIENUNGEN & KOMPONENTEN

Für RAV-Innengeräte



BMS-IWF001OUCP-E

BMS-WiFi-Modul

- Verbrauchswerte über die TOSHIBA Home AC Control-App verfügbar
- Energieeffizienzwerte über Balkendiagramm dargestellt
- Vergleichsgrafik Tag / Monat / Jahr über App aufrufbar
- Daten vom Cloud-Speicher jederzeit abrufbar bzw. Datenzusendung jährlich. Zur ordentlichen Speicherung der Daten ist ein vom Nutzer registriertes Konto und die Zustimmung zur Speicherung der Daten (siehe benötigte App) eine Voraussetzung
- Internetverbindung zwingend erforderlich



TCB-TC41U-E

Ferntemperatur-Sensor zur Erfassung der Raumtemperatur an einer zentralen Position



TC-SMP-UNI-01

Betriebs-, Störmelde- und Fern-EIN/AUS-Modul für Innengeräte

- Ausgang für Betriebs- und Störmeldung
- Stromausfallüberwachung
- Multi-Spannungseingang für Freigabe (12 - 40V DC bzw. 85 - 230 V AC)



TC-USB-EVO-1
& TC-USB-EVO-4

Umschaltbox EVO-1

Die Umschaltbox erfüllt ohne zusätzlich angeschlossenen Raumthermostat zwei Hauptfunktionen: Es kann eine Folgeschaltung zwischen zwei Innengeräten, abhängig von einer konfigurierbaren Umschaltzeit generiert werden. Befindet sich eines der beiden Innengeräte im Störfeld, wird das nicht gestörte Gerät freigegeben (Redundanz 100%).

Die Umschaltbox kann, wenn sie mit dem optional erhältlichen Raumthermostat RS-9164-8005-W9 ausgestattet ist, folgende Zusatzfunktionen erfüllen:

Bei Überschreitung des einstellbaren Raumtemperatursollwerts wird ein weiteres Innengerät angefordert (Zweistufenregelung). Bei Unterschreitung des einstellbaren Raumtemperatursollwerts wird eines der Innengeräte ausgeschaltet.

Störmeldeplatine TC-SMP-UNI-01

Für Entfernungen über 6m zu den Innengeräten benötigt man die TC-USB-EVO02. Die Störmeldeplatine TCC-SMP-Uni01 bietet zusätzlich eine Störmeldung bei Spannungsausfall.

Umschaltbox EVO-4

Bietet Funktionen wie die TC-USB-EVO01, benötigt aber einen Raumthermostaten. Für Anwendungen die Heiz- und Kühlbetrieb benötigen, um eine Raumtemperatur stabil zu halten.



RBC-FDP3-PE

Analog- und Modbusmodul RBC-FDP3-PE

Für ein einzelnes Innengerät oder eine Innengerätegruppe der RAV Serie. Über Analogsignale (Widerstand oder 0-10V) oder über Modbus RTU kann das angeschlossene Innengerät angesteuert werden.

Mögliche Befehle über Analogsignale:

Sollwert; Lüfterstufe; Betriebsart; Luftleitlamellenstellung; EIN/AUS; Sperrung der Fernbedienung.

Befehle die über Modbus geschrieben werden können bzw. Daten, die aus dem Gerät via Modbus ausgelesen werden können:

Sollwert; Lüfterstufen; Betriebsart; Luftleitlamelle; EIN/AUS; Priorität Modul oder Fernbedienung; Min. Sollwert; Max. Sollwert.

Daten, die aus dem Gerät gelesen werden können:

Anzahl der an das Modul angeschlossenen Innengeräte – bei Anschluss einer Gruppe; Sammelstörmeldung; Störungscode; Rücklufttemperatur (Durchschnitt aller Geräte der Gruppe) Filtermeldung; Max. Rücklufttemp. der Gruppe; Min. Rücklufttemp. der Gruppe Thermo ON; Temp. an der Kabelfernbedienung; Prüfen, ob eine Fernbedienung angeschlossen ist.

Zusätzlich können Daten aus den einzelnen Innengeräten der Gruppe ausgelesen werden:

Gerät vorhanden oder nicht; Alarmzustand; Störungscode; Rücklufttemperatur; Filtermeldung; Thermo ON; TC Temperatur; TCJ Temperatur; Leistungsanforderung; Abtaung; Systemadresse; Innengeräteadresse.

Betrieb und Störung werden zusätzlich über potenzialfreie Kontakte angezeigt bzw. gemeldet.



TCB-IFCB5-PE

Fensterkontaktplatine (TCB-IFCB5-PE)

Ermöglicht EIN-/AUS-Schalten des Systems / Innengeräte über Fensterkontakt



TCB-PX100-PE

Gehäuse für TCB-IFCB5-PX (TCB-PX100-PX)



TCB-PX30MUE

Gehäuse speziell für Kassettengeräte



1:1 Adapter (TCB-PCNT30TLE29)

Der Adapter ist notwendig bei der Verwendung von RAV-Splitgeräten in Kombination mit Zentralregelgeräten.

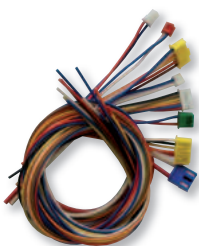

TCB-KBCN600PE

Zubehörstecker Ausgang: Abtaung, Thermo-ON, Kühlen, Heizen, Betrieb Lüfter

TCB-KBCN73DEE

Zubehörstecker Eingang: Zwangs-Thermo-OFF

TCB-KBCN61HAE

Zubehörstecker Eingang: EIN/AUS, Fernbedienungssperre; Ausgang: Betrieb, Alarm

TCB-KBCN32VEE

Zubehörstecker Ausgang: externer Lüfter EIN/AUS

TCB-KBCN700AE

Zubehörstecker Eingang: Störung extern Anzeige (ohne Abschaltung)

TCB-KBCN80EXE

Zubehörstecker Eingang: Störung extern (mit Abschaltung, Alarm „L30“).

TCB-KBOS4E (für Außengerät-Platine)

Zubehörplatine Leistungsbegrenzung SDI

Alle Stecker sind zum Aufstecken auf die Innengerät-Platine.

ZUSATZPLATINEN & SCHNITTSTELLE

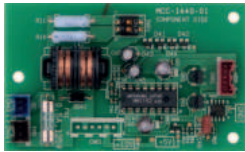

Platine
TCB-PCNT30TLE TCC-Link

- RAV-System zur Einbindung in ein VRF-System (TU2C/TCC-Link)
- Die Einbindung erfolgt über das Innengerät
- Für die Euro-Raster-4-Wege-Kassette wird zusätzlich ein Gehäuse benötigt TCB-PX40MUME
- Für die Std. 4-Wege-Kassette wird zusätzlich ein Gehäuse benötigt TCB-PX30MUE

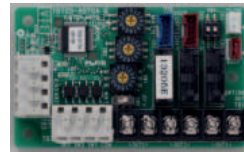

Platine
TCB-PCUC2E

- Ändert Luftvolumenstrom-, Betriebsmodus- und Temperatureinstellungen in Abhängigkeit vom Widerstandswert 0 bis 140 Ω.
- Anschluss externer Störkontakt oder Übersteuerung Kabelfernbedienung
- Folgende Geräte können gesteuert werden:
RAV-HMxxxxCTP, RAV-HMxxxxFT, RAV-HMxxxxMUT(P), RAV-HMxxxxLTP, RAV-HMxxxxL1TP, RAV-RMxxxxDTP
MMC-UPxxxxHP, MMF-UPxxxxH, MMU-UPxxxxMHP, MMU-UPxxxxHP, MMU-UPxxxxWH, MMU-UPxxxxYHP
MMD-UPxxxxSPHY, MMD-UP0721/0961HP, MMDUP0721/0961/1121/1281HFP

Schnittstellen zur SMART-GRID-READY-Anbindung RAV Systeme mit Super Digital Inverter (SDI) 230V und 400V

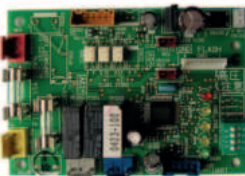

Platine RAV 230V
TCB-PCOS1E2

- Leistungsreduzierung Außengerät:
Diese Platine wird für die externe Smart-Grid-Anbindung benötigt.



Stecker-Satz RAV 400V
TCB-KBOS4E

- Leistungsreduzierung Außengerät:
Dieser Stecker-Satz wird für die externe Smart-Grid-Anbindung benötigt.



REGELKOMPONENTEN

für kundenspezifische Anwendungen*



RBC-BP2

Der BLACK PEAR II Toshiba HVAC-Controller

Der BLACK PEAR II Toshiba HVAC-Controller ist der vielseitigste auf dem Markt und verbindet sich direkt mit dem 2-Draht-TCC-Verbindungsnetzwerk. Das integrierte Display bietet eine Technikerschnittstelle für die lokale Steuerung, wodurch die Notwendigkeit einer zentralen Steuerung und einer separaten Schnittstelle entfällt. Das Ergebnis spart Zeit, Platz und die Inbetriebnahme wird durch seine kostenlose USB-basierte Konfigurationssoftware vereinfacht. Das Gerät wird auf Systemen mit oder ohne zentrale Steuerung betrieben und unterstützt Modbus-, BACnet- oder Trend-Protokolle. Das Gerät ist leicht so konfiguriert, dass es mit Einheiten auf die gleiche Weise kommuniziert, wie eine standardmäßige zentrale Steuerung mit angeschlossenen Einheiten kommuniziert. Wenn der Controller mit Strom versorgt wird, scannt er das gesamte Netzwerk für alle angeschlossenen Indoor-Einheiten. Die Tastatursteuerung kann zum Betrieb aller Innengeräte verwendet werden. Diese Funktion ist im Falle eines BMS-Fehlers sehr nützlich, um eine kontinuierliche Kommunikation bereitzustellen und zu ermöglichen. Der Controller kann von einer PC-Schnittstelle so konfiguriert werden, dass er Einheiten und Namenszonen gruppiert.



INBACTOS001R000

BACnet/IP und MS/TP-Schnittstelle

Die BACnet-Schnittstelle ermöglicht eine vollständige bidirektionale Kommunikation zwischen Klimageräten und BACnet/IP- oder MS/TP-Netzwerken. Es ermöglicht die BACnet-Kommunikation über Polling oder Subscription Requests (COV), wodurch die Inneneinheit über unabhängige BACnet-Objekte verfügbar wird. Es kann auch eine kabelgebundene Fernbedienung angeschlossen werden.

Funktionen und Vorteile

- Unterstützung für BACnet/IP und BACnet MS/TP
- IP-Einstellungen über Webinterface verfügbar
- Belegungsfunktion zur Energieeinsparung.
- Steuerung per Fernbedienung und BACnet/IP oder MS/TP
- Konfiguration über integrierte DIP-Schalter
- Daten als feste BACnet-Objekte
- Vollständige Steuerung und Überwachung der Geräte
- Keine externe Stromversorgung erforderlich



INBACTOS001R100

BACnet MS/TP-Schnittstelle

Die BACnet-Schnittstelle ermöglicht eine vollständige bidirektionale Kommunikation zwischen Klimageräten und BACnet MS/TP-Netzwerken. Es ermöglicht die BACnet-Kommunikation über Polling oder Subscription Requests (COV), wodurch die Inneneinheit über unabhängige BACnet-Objekte verfügbar wird. Es kann auch eine kabelgebundene Fernbedienung angeschlossen werden.

Funktionen und Vorteile

- Nur BACnet MS/TP-Unterstützung
- Daten von Klimageräten als feste BACnet-Objekte
- Vollständige Steuerung und Überwachung der Geräte
- Keine externe Stromversorgung erforderlich
- Konfiguration über integrierte DIP-Schalter
- Belegungsfunktion zur Energieeinsparung
- Steuerung per Fernbedienung und BACnet MS/TP
- Mehrere Montageoptionen

* Die Regelungsauslegung erfolgt individuell. Hierfür ist eine ausführliche Beratung notwendig.



TCB-IFLN642TLE

LonWorks® Gateway

Das LonWorks Interface organisiert das VRF-System als LON Gateway, um die Kommunikation mit dem kundenseitigen Gebäudemanagement-System und die Überwachung der Betriebsbedingungen zu ermöglichen. Der Zugriff auf die Innengeräte erfolgt über die Außengeräte.

Pro Gateway können max. 64 Innengeräte angeschlossen werden.

An einen PC können max. 1024 Innengeräte angeschlossen werden (in diesem Fall sind 16 Gateways notwendig).

Das Gateway arbeitet mit SNVT-Signalen und den folgenden Funktionen.

Funktionen u.a.:

- EIN/AUS
- Modus: Kühlen/Heizen/Ventilator
- Temperatureinstellung
- Sperrung von Funktionen

Überwachung u.a.:

- EIN/AUS
- Kühlen/Heizen/Ventilator/Ausfall
- Temperatureinstellung; Raumtemperatur
- Sperrung von Funktionen & Watchdog



TCB-IFMB641TLE /
TO-AC-KNX-16
oder TO-AC-KNX-64
oder INKNXT001R00

Modbus Gateway / KNX Gateway

Diese Gateways dienen zur Kommunikation mit der kundenseitigen Gebäudeleittechnik und ermöglichen die Überwachung der Betriebsbedingungen. Pro Gateway sind bei KNX bis zu 64 und bei Modbus bis zu 128 Innengeräte möglich.

Funktionen u.a.:

- EIN/AUS; Modus: Kühlen/Heizen/Ventilator
- Temperatureinstellung
- Sperrung von Funktionen
- Ventilatorzahl

Überwachung u.a.:

- EIN/AUS; Modus: Kühlen/Heizen/Ventilator/Ausfall
- Temperatureinstellung
- Raumtemperatur
- Zentral/lokal



INMBSTOS001R000

Modbus RTU-Schnittstelle

Die Modbus-Schnittstelle ermöglicht eine vollständige bidirektionale Kommunikation zwischen Klimageräten und Modbus RTU-Netzwerken (RS-485). Die Schnittstelle fungiert als Servergerät für die Installation und greift auf alle Signale des Klimageräts zu. Auch eine kabelgebundene Fernbedienung kann Teil des Netzwerks sein.

Funktionen und Vorteile

- Modbus RTU (EIA-485)-Servergerät
- Energieeinsparung durch Fensterkontaktfunktion
- Steuerung sowohl über die Fernbedienung als auch über Modbus RTU
- Mehrere Montageoptionen
- Zwei Konfigurationsoptionen
- Steuerung und Überwachung der gesamten Einheit über Modbus RTU
- Vollständige Steuerung und Überwachung der Geräte
- Keine externe Stromversorgung erforderlich



INKNXTOS001R000

KNX-Schnittstelle mit Binäreingängen

Die KNX-Schnittstelle ermöglicht eine vollständige bidirektionale Kommunikation zwischen Digital Systemen und KNX-Installationen. Sie verfügt über vier potentialfreie Binäreingänge zur Einbindung externer Geräte (z. B. Fensterkontakte oder Präsenzmelder) mit den entsprechenden internen Funktionen zur Verbesserung der Energieeffizienz.

Funktionen und Vorteile

- ETS-Konfiguration
- Mehrere Energieeffizienzfunktionen verfügbar
- Steuerung und Überwachung der Gesamteinheit
- Steuerung sowohl über Fernbedienung als auch über KNX
- Kompatibel mit allen KNX-Thermostaten auf dem Markt
- Reibungslose Integration von KNX-Thermostaten
- Bis zu fünf Szenen werden über KNX gespeichert
- Kompakte Abmessungen

INKNXTOS0160000

KNX-Schnittstelle

Integration von Toshiba RAV Systemen in eine KNX Installation. Für bis zu 16 Innengeräten oder 16 Gruppen.

- Direkter Zugriff auf den Kommunikationsbus der Außengeräte (TCC Link, Klemme U3 & U4) (RAV Anschluss am IG)
- Unterstützt KNX Standard Datenpunkte (DPTs), die eine nahtlose Integration mit jedem KNX Gerät/System garantieren
- Eine breite Auswahl an Überwachung u. Steuerdatenpunkte ist verfügbar. Konfiguriert mit ETS Standard Konfigurationstool
- Energieeffizienzfunktionen wie (Timeout, Fenster öffnen, Belegung) um Kosten zu sparen
- Vollständige Steuerung und Überwachung der Hauptklimafunktionen sowie interne Variablen Betriebsstundenzähler (für Wartung und Filter) und Fehleranzeige.
- Einfache Inbetriebnahme mit ETS (KNX Standardtool). Die große Anzahl der unterstützten KNX DPTs und die KNX-Zertifizierung gewährleisten die Interoperabilität des Gateways mit jedem KNX Gerät auf dem Markt

INKNXTOS0640000

KNX-Schnittstelle

Integration von Toshiba RAV Systemen in eine KNX Installation. Für bis zu 64 Innengeräten oder 64 Gruppen.

- Direkter Zugriff auf den Kommunikationsbus der Außengeräte (TCC Link, Klemme U3 & U4) (RAV Anschluss am IG)
- Unterstützt KNX Standard Datenpunkte (DPTs), die eine nahtlose Integration mit jedem KNX Gerät/System garantieren
- Eine breite Auswahl an Überwachung u. Steuerdatenpunkte ist verfügbar. Konfiguriert mit ETS Standard Konfigurationstool
- Energieeffizienzfunktionen wie (Timeout, Fenster öffnen, Belegung) um Kosten zu sparen
- Vollständige Steuerung und Überwachung der Hauptklimafunktionen sowie interne Variablen Betriebsstundenzähler (für Wartung und Filter) und Fehleranzeige
- Einfache Inbetriebnahme mit ETS (KNX Standardtool). Die große Anzahl der unterstützten KNX DPTs und die KNX-Zertifizierung gewährleisten die Interoperabilität des Gateways mit jedem KNX Gerät auf dem Markt



INWMPTOS001R000

Home Automation Schnittstelle

Das ASCII-Gerät ermöglicht eine vollständige und natürliche Integration von Systemen in IP-basierte Home Automation Systeme. Das Gerät wird über ein direktes Kabel mit der Inneneinheit und über WiFi mit der Home Automation Schnittstelle verbunden. Es kann auch eine kabelgebundene Fernbedienung angeschlossen werden.

Funktionen und Vorteile

- Intuitive Weboberfläche für die WLAN-Konfiguration
- Schnelle und einfache Installation
- Steuerung per Fernbedienung und Home Automation
- Treiber-Kompatibilität
- 2,4 GHz 802.11 b/g/n WLAN-Netzwerke werden unterstützt
- Keine externe Stromversorgung erforderlich (Ausnahmen vorbehalten)
- Offenes ASCII-Protokoll



INWFITOS001R000

AC Cloud Control (WLAN) Schnittstelle

Integration von Toshiba RAV Systeme in AC Cloud Control „IntesisHome“ App. Für 1 Innengerät oder 1ne Gruppe.

- Einfache WLAN Konfiguration mit der Intesis Android und iOS App; b/g/n WLAN Standards bei 2,4 GHz unterstützt
- Einfache Installation (Anschließen und Konfigurieren des WLANs) keine externe Stromversorgung notwendig
- Gleichzeitige Steuerung der AC Einheit durch die Fernbedienung des Herstellers und durch AC Cloud Control über die APP und das Web; Intesis eigene Android und iOS App; Webbasiertes Dashboard
- Das Gateway ermöglicht die Steuerung der Klimahauptfunktionen und die Überwachung der Anlage (Fehler, Alarme), zusätzlich können Sie die Wartung und Filterreinigung kontrollieren, sowie Zeitplane eingeben
- Durch das verwendete IoT Kommunikationsprotokoll werden keine Kommunikationsprobleme auftreten. Sie sind Firewall-freundlich, da nur ausgehende Ports verwendet werden, was eine einfache und sichere Konfiguration gewährleistet



BMS-IFLSV4E

Zusatzmodul: TCS-NET-Modul

Zusatzmodul für die Verbindung von TCC-Link auf RS-485
In Verbindung mit BMS CT5120 Touch Screen oder BacNet Zentralreglersystemen von Toshiba

Funktionen u.a.:

- EIN/AUS
- Modus: Kühlen/Heizen/Ventilator
- Temperatureinstellung
- Sperrung von Funktionen
- Ventilator Drehzahl

Überwachung u.a.:

- EIN/AUS
- Modus: Kühlen/Heizen/Ventilator/Ausfall
- Temperatureinstellung
- Raumtemperatur
- Zentral/lokal

Regelungskomponenten Standard

Bezeichnung	Bestellnummer	Beschreibung
1:1 Adapter Platine TCC-Link	TCB-PCNT30TLE2	Platine zur Einbindung von DI- und SDI-Systemen in das TCC-Link Netzwerk
Analog und Modbus Interface Innengerät	RBC-FDP3-PE	Interface zur Ansteuerung eines Innengerätes oder Innengerätgruppe über 0-10V Signale oder Modbus
EIN/AUS-Schalter für 16 Innengeräte	TCB-CC163TLE2	EIN/AUS-Steuerung
Fensterkontaktplatine	TCB-IFCB5E	Platine für Fensterkontaktschaltung
IR-Fernbedienung + Empfängerkit für 4-Wege-Kassette Serie 4, weiß	RBC-AXU31UM-E	Infrarotfernbedienung + Empfängerkit
IR-Fernbedienung + Empfängerkit für Unterdeckengerät	RBC-AX32CE2	Infrarotfernbedienung + Empfängerkit
IR-Fernbedienung + Empfängerkit für Euro-Raster 4-Wege Kassettengeräte (600 x 600 mm), 2-Wege Kassettengeräte, Standard Kanalgeräte, flache Kanalgeräte, Chassis- & Truhengeräte, Schrankgeräte, 1-Wege Kassettengeräte (MMU-AP****YH)	RBC-AXU31-E / RBC-AXU31-E	Infrarotfernbedienung + Empfängerkit
Kabel-Fernbedienung mit integrierter Wochenzeitschaltuhr	RBC-AWSU52-ES	Kabelfernbedienung mit Wochenzeitschaltuhr
Standard-Kabelfernbedienung	RBC-AMTU32-E	Standard-Kabelfernbedienung
Hotelfernbedienung (einfache Version) mit großem Display *****	RBC-ASCU11E	Wie RBC-AS41E2, jedoch mit größerem Display
Montagebox für RAV 4-Wege-Kassette Serie 4	TCB-PX30MUE	Montagebox für Platine TCB-PCNT30TLE2
Platine	TCB-PCUC2E	Ändert Luftvolumenstrom-, Betriebsmodus- und Temperatureinstellungen in Abhängigkeit vom Widerstandswert 0 bis 140 Ω. Anschluss externer Störkontakt oder Übersteuerung Kabelfernbedienung
Fensterkontaktplatine	TCB-IFCB5-PE	Ermöglicht Ein-/Aus-Schalten des Systems / Innengerätes über Fensterkontakt
Gehäuse	TCB-PX100-PE	Gehäuse für TCB-IFCB5-PE
Ferntemperatur-Sensor	TCB-TC41U-E	Zur Erfassung der Raumtemperatur an einer zentralen Position
Stecker Abschaltung Leistungsanforderung	TCB-KBCN73DEE	Abschaltung Leistungsanforderung
Stecker Ansteuerung externer Geräte	TCB-KBCN32VEE	Ansteuerung externe Geräte
Stecker Anzeige externer Alarme	TCB-KBCN700AE	Anzeigen externer Alarme
Stecker Betriebsmeldungen Innengerät	TCB-KBCN600PE	Betriebsmeldung Inneneinheit
Stecker Eingang externer Fehler	TCB-KBCN80EXE	Eingang externer Störungen
Stecker externes EIN/AUS- und Stör- und Betriebsmeldung	TCB-KBCN61HAE	Externes EIN/AUS- und Stör- und Betriebsmeldung
Stecker Schall- und Leistungsreduzierung sowie Betriebsmeldung Kompressor für SDI 4	TCB-KBOS4E	Schall- und Leistungsreduzierung / Betriebsmeldung (nur für DI)
Steuerungsmodul für DI Außengeräte	TCB-PCOS1E2	Ermöglicht Nachtabsenkung (dB) (nur für DI)
Stör- und Betriebsmeldemodul	TC-SMP-UNI-01	Betriebs-Störmelde- und EIN/AUS-Modul
Touch Fernbedienung	RBC-TPT-1 *****	Touch Controller für alle RAV-Innengeräte (nur TCC-Link)
Touch Screen Controller	RBC-TBPTS	Touch Screen Controller für alle RAV-Innengeräte (nur TCC-Link)

Regelungskomponenten Spezial*****

Bezeichnung	Bestellnummer	Beschreibung
Analog Interface TCC-Link	TCB-IFCB640TLE	Ermöglicht die Ansteuerung von Innengeräten in einem TCC-Link-System über externe analoge und digitale Kontakte
BACnet / Modbus / Trend Gateway	RBC-BP2	Ermöglicht die Anbindung von TCC-Link an BACnet, Modbus und Trend Schnittstelle 64 IG
BACnet IP & MS/TP Schnittstelle	INBACTOS001R000	BACnet Modul (1.1)
BACnet MS/TP-Schnittstelle	INBACTOS001R100	Ermöglicht eine vollständige bidirektionale Kommunikation
Digitales Ein-/Ausgabe Relais Interface	BMS-IFDD02E2	Ermöglicht das Schalten und Erkennen von externen digitalen Kontakten, in Verbindung mit Zentralregelorgan
Energy Monitoring Relay Interface	BMS-IFWH4E2	Bindet die Puls-Stromwandler an Touch Screen Controller an
General Purpose Interface	TCB-IFCG1TLE	Interface zur Anbindung von externen Ein-/Ausgangskontakten an TCC-Link
GSM Interface	TCB-IFGSM1E	Ermöglicht Steuerung über GSM
Toshiba auf AC Cloud SS	INWFITOS001R000	Toshiba zu WiFi-Schnittstelle über App AC Cloud (RAV)
Home Automation	INWMPTOS001R000	Home Automation Schnittstelle
KNX Gateway	INKNXTOS001R000	Ermöglicht die Anbindung von TCC-Link an KNX für 1 Innengerät
KNX Gateway	INKNXTOS0160000	Ermöglicht die Anbindung von TCC-Link an KNX für bis zu 16 Innengeräte
KNX Gateway	INKNXTOS0640000	Ermöglicht die Anbindung von TCC-Link an KNX für bis zu 64 Innengeräte
LonWorks Gateway	TCB-IFLN642TLE2	Ermöglicht die Anbindung von TCC-Link an einen Lon-Bus
Modbus Gateway	TCB-IFMB641TLE	Ermöglicht die Anbindung von TCC-Link an einen Mod-Bus
TCS-Net Relay Interface	BMS-IFLSV4E	Zusatzmodul für TCS-NET
Modbus Modul	INMBSTOS001R000	Modbus RTU-Schnittstelle

***** Die Regelungsauslegung erfolgt individuell. Hierfür ist eine ausführliche Beratung notwendig.

WICHTIGE INFORMATIONEN

Kältemittel R32

Der Einsatz von R32 in Klimasystemen ist mittlerweile etabliert. Lediglich einige Besonderheiten muss der Anlagenbauer, Installationsfachbetrieb oder Anlagenbetreiber beachten. Selbstverständlich steht Ihnen unser Team jederzeit für weitere Fragen zur Verfügung. Nutzen Sie auch unsere Schulungen, die Sie mit allen Details rund um das Thema R32 vertraut machen.

Toshiba hat eine Broschüre dazu erarbeitet, die Hintergrundinformationen sowie einen Überblick über zentrale Aspekte gibt. Die Broschüre finden Sie auf www.toshiba-klima-waerme.de

Warum sich der Einsatz des Kältemittel R32 lohnt:

- Niedriges Global Warming Potential (GWP)
- Hohe volumetrische Kälteleistung
- Flüssig wie gasförmig nachfüllbar, da Reinstoff
- Einstoffkältemittel, deshalb keine Entmischung möglich

Ein R32-Gerät lässt sich so gut wie in jedem Raum ordnungsgemäß anbringen.

Das Mindestraumvolumen und die Mindestgrundfläche für R32-Klimasysteme werden in Abhängigkeit von der Füllmenge und der Position des Innengeräts im Raum berechnet.

Die unten stehende Tabelle bietet Informationen zur notwendigen Mindestgrundfläche und dem Mindestraumvolumen beim Aufstellen von Klimasystemen in Personenaufenthaltsbereichen (nach DIN EN 378). Den Berechnungen liegen unterschiedliche R32-Füllmengen und unterschiedliche Positionen der Innengeräte zugrunde. Werden diese Werte unterschritten, sind entsprechende Sicherheitsvorkehrungen gemäß DIN EN 378 zu treffen.

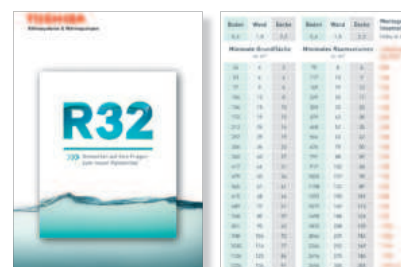

R32			R32			R32		
Minimale Grundfläche	Minimale Raumhöhe	Minimale Grundfläche	Minimale Raumhöhe	Minimale Grundfläche	Minimale Raumhöhe			
10	2,0	10	2,0	10	2,0			
15	2,0	15	2,0	15	2,0			
20	2,0	20	2,0	20	2,0			
25	2,0	25	2,0	25	2,0			
30	2,0	30	2,0	30	2,0			
35	2,0	35	2,0	35	2,0			
40	2,0	40	2,0	40	2,0			
45	2,0	45	2,0	45	2,0			
50	2,0	50	2,0	50	2,0			
55	2,0	55	2,0	55	2,0			
60	2,0	60	2,0	60	2,0			
65	2,0	65	2,0	65	2,0			
70	2,0	70	2,0	70	2,0			
75	2,0	75	2,0	75	2,0			
80	2,0	80	2,0	80	2,0			
85	2,0	85	2,0	85	2,0			
90	2,0	90	2,0	90	2,0			
95	2,0	95	2,0	95	2,0			
100	2,0	100	2,0	100	2,0			

Die letztendliche Dimensionierung und Auslegung für R32 liegt immer in der Verantwortung des Installateurs, Toshiba übernimmt keine Haftung für die angegebenen Werte.



Zur Kalkulation der maximalen Kältemittelfüllmenge in Abhängigkeit vom Raumvolumen gibt es von der unabhängigen Organisation Air Conditioning and Refrigeration European Association (AREA) eine kostenfreie App – Area F-Gas.

Diese finden Sie in den entsprechenden App Stores.



Ihr Partner für Kälte-
und Klimatechnik

coolair.de

DLAIR